

排気型計画換気システム「けいざい君」

取扱い説明書／保証書



警告

- この取扱い説明書を読んで理解するまでは、「けいざい君」のご使用及びお手入れはしないでください。
- この取扱い説明書は、ご使用中に不明な点やお手入れの方法などをいつでも調べられるよう大切に保存してください。

重要なお知らせ

警告

安全のため、必ずお守りください。

「けいざい君」のご使用及びお手入れの際は、必ずこの取扱い説明書に従ってください。

もしこの取扱い説明書に従わず、乱用又は誤用によるケガ及び損害が発生した場合は、トステム株式会社及びその販売会社に責任はないものといたします。

- 1.この取扱い説明書に記載してある注意事項が、すべての危険を含んでいるわけではありません。したがって、「けいざい君」のご使用及びお手入れを行う際は、この取扱い説明書の記載事項に限らず、安全対策に関して十分な配慮が必要です。
- 2.この取扱い説明書についての質問又はより詳しい情報が必要な場合は、下記の窓口までご連絡ください。

問合わせ内容	連絡先窓口	連絡先窓口
商品全般	トステム(株)お客様相談室	〒136-8535 東京都江東区大島2-1-1 TEL(03)3638-8181

目次

■重要なお知らせ	1
■各部名称図(換気システム図)	2
■安全について	3
■特に注意していただきたいこと	4
■操作方法	5
■換気ユニット(壁掛けタイプ)のお手入れ	6
■換気ユニット(天井収納タイプ)のお手入れ	7
■給気レジスターのフィルターのメンテナンス	8
■故障時の処置	9
■保証書	

各部名称図 (換気システム図)

換気ユニット(壁掛けタイプ)



換気ユニット(天井収納タイプ)



排気レジスター

室内の汚れた空気をダクトを通して排出させます。各所の必要な吸込み量をバランスよくはかるため、絞り調整がされています。このため、お客様の手によって調整はしないでください。



排気専用のファンを内蔵。適正な排気風量にするため内部でコントロールされています。

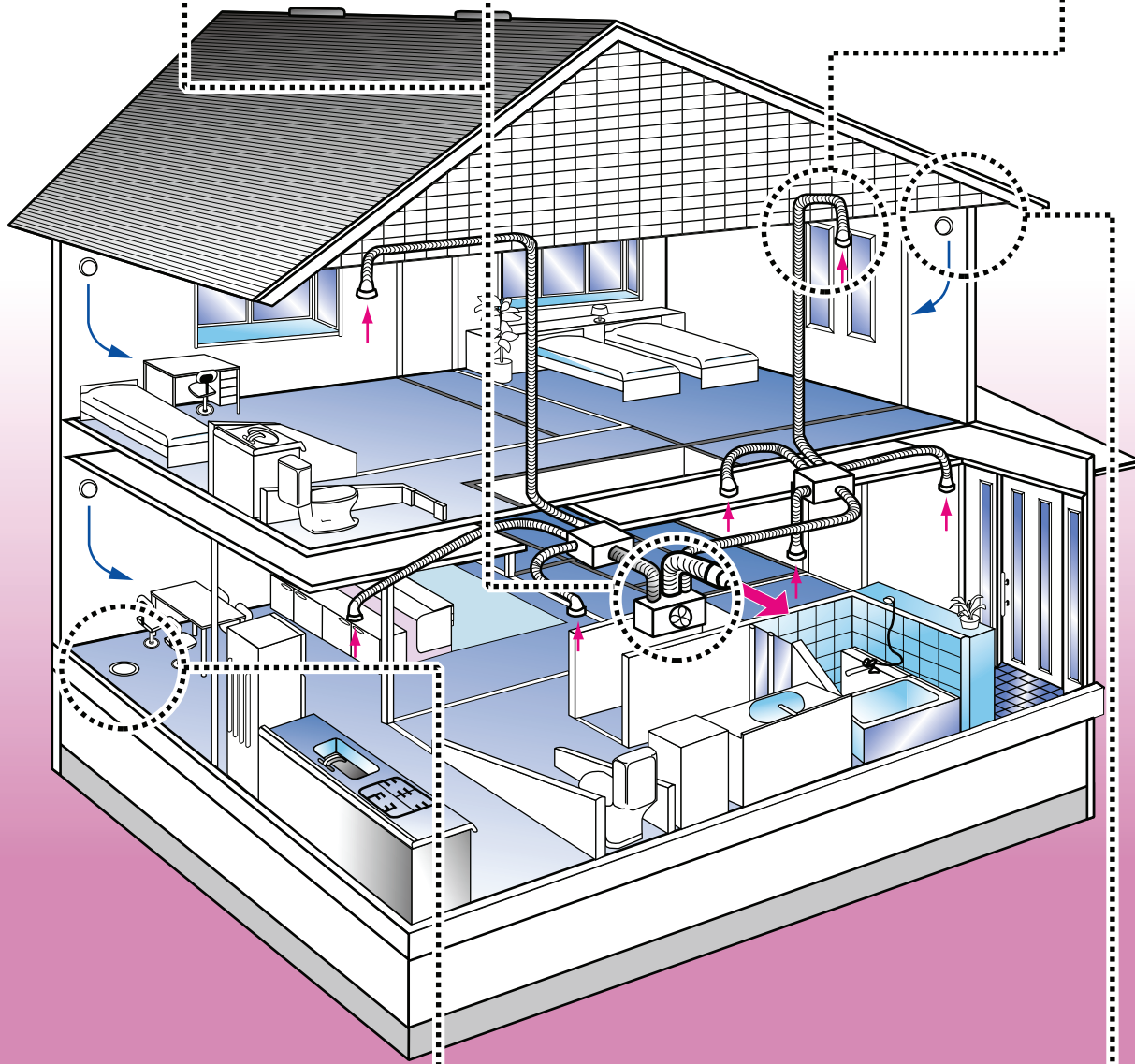

※上図は床断熱・小屋断熱仕様の場合です。仕様によりイラストと異なる構造になる場合があります。

通気グリル

〔基礎断熱の場合〕

床下の結露を防ぎ建物の耐久性をはかるため、室内と床下を通気しています。

※通気グリルは気密性の高い床構造の場合に使用します。

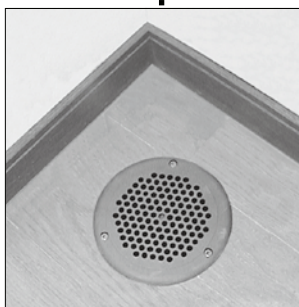

給気レジスター



ファンの排気により外部から室内へ新鮮な空気を供給します。給気レジスターにはフィルターが付いています。ふたはOPENの状態が正常です。



●この章では、「けいざい君」を使用する場合に守るべき安全事項を説明しています。

警告用語の種類と意味

この取扱い説明書では、危険度(又は事故の大きさ)によって、次の2段階に分類しています。以下の警告用語が持つ意味をよく理解し、本書の内容(指示)に従ってください。

警告用語	意 味
 警告	取扱いを誤った場合に、使用者が死亡又は重傷を負う危険が想定されます。
 注意	取扱いを誤った場合に、使用者が中程度の傷害・軽傷を負う危険又は物的損害の発生が想定されます。
お願い	特に注意を促したり強調したい情報で、指示に従わないと機器の損傷・故障等につながる場合に用います。

特に注意していただきたいこと

▲ 警 告

- 換気ユニットの取扱いの際は、感電事故防止のため次のことを守ってください。
 - ・電気技術者以外は分解修理・改造を行わないでください。
 - ・ぬれた手で電源プラグを抜き差ししないでください。(壁掛けタイプの場合)
 - ・本体には、直接水をかけないでください。
 - ・お手入れは、専用回路の電源(分電盤)を切ってから行ってください。

▲ 注 意

- 換気ユニット(天井収納タイプ)のお手入れの際、スライド防止用ねじは絶対に外さないでください。
- 365日・24時間運転が原則です。
 - ・運転を停止させると、室内の空気の汚れや結露による住まいの性能低下の原因になります。
- 清掃は、運転を止めてから行い、終了後すみやかに運転を再開してください。

お願い

- 暖房は全館で行ってください。局所暖房の場合、暖気が空気の冷たい部屋に入り結露の原因になるおそれがあります。
- 激しい雷が発生した時は電気回路をいためるおそれがありますので、電源ブレーカーを切ることをおすすめします。
- 換気ユニット(壁掛けタイプ)内のフィルター・換気ユニット(天井収納タイプ)内のファン・給気レジスター内のフィルターの清掃を怠ると、十分な換気が行われぬおそれがあります。
- 通気グリルの上には物を置かないでください。通気ができなくなります。又、通気グリルの上に重い物を乗せると割れるおそれがあります。
- 交通量の多いところやほこりの多いところでは、給気レジスターの周囲の壁面が吸込み空気ですれ汚れることがあります。

操作方法

※本製品は365日24時間連続運転のため電源スイッチのON、OFFはありません。

運転中は本体前面(壁掛けタイプ)又は、壁スイッチ(天井収納タイプ)の緑色ランプが点灯しています。時々確認してください。

又、特に激しい雷があった後は必ず点灯していることを確認してください。

消えている場合は、電源が停止しているか、又は本体内のファンの故障が考えられます。

その場合、本説明書の「■故障時の処置」に従ってください。

換気量の調整

●換気風量は、換気ユニット前面又は壁面の切替スイッチで、**通常**・**強**の2段階の調整ができますので、生活状況にあわせて選択してください。

●通常の生活での換気風量は **通常** です。**強** で使用した後は、**通常** へ戻してください。

強 …タバコ等の臭いが気になるときや多人数の来客時など。

【壁掛けタイプ】

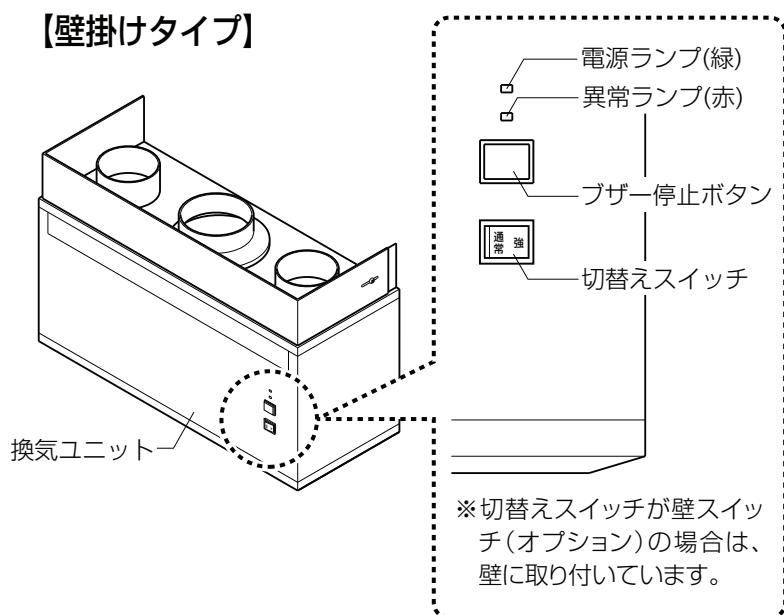

【天井収納タイプ】

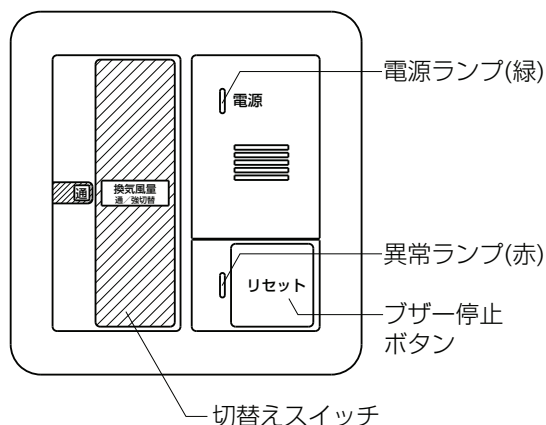

換気ユニット(壁掛けタイプ)のお手入れ

※お手入れは、専用回路の電源(分電盤)を切っ
てから行ってください。

換気ユニット内のフィルターの清掃(図-1)

- ①メンテナンスカバーの中央を押してロックを解除
してください。
- ②メンテナンスカバーを開けて、左右にあるフィル
ターを引き出してください。
- ③フィルターを清掃してください。

【フィルターの清掃】

- ①ホコリは掃除機等で取り除いてください。
 - ②水または中性洗剤をうすめた水で手洗いしてくだ
さい。
- ※中性洗剤を使用した場合は、水でよくすすいでく
ださい。
- ③フィルターをよく乾燥させてください。

【フィルターの取付け方】

- ①メンテナンスカバーを開けてフィルターを左右に
入れてください。
- ②メンテナンスカバーの中央を押して、ロックをし
てください。

※フィルターの清掃は2カ月に1回を目安に行っ
てください。ただし、住み始めて2カ月間は、2週
間に1回の清掃を行ってください。

※フィルターが破れましたら交換となります。
ビルダー様にご相談の上、お買い求めください。

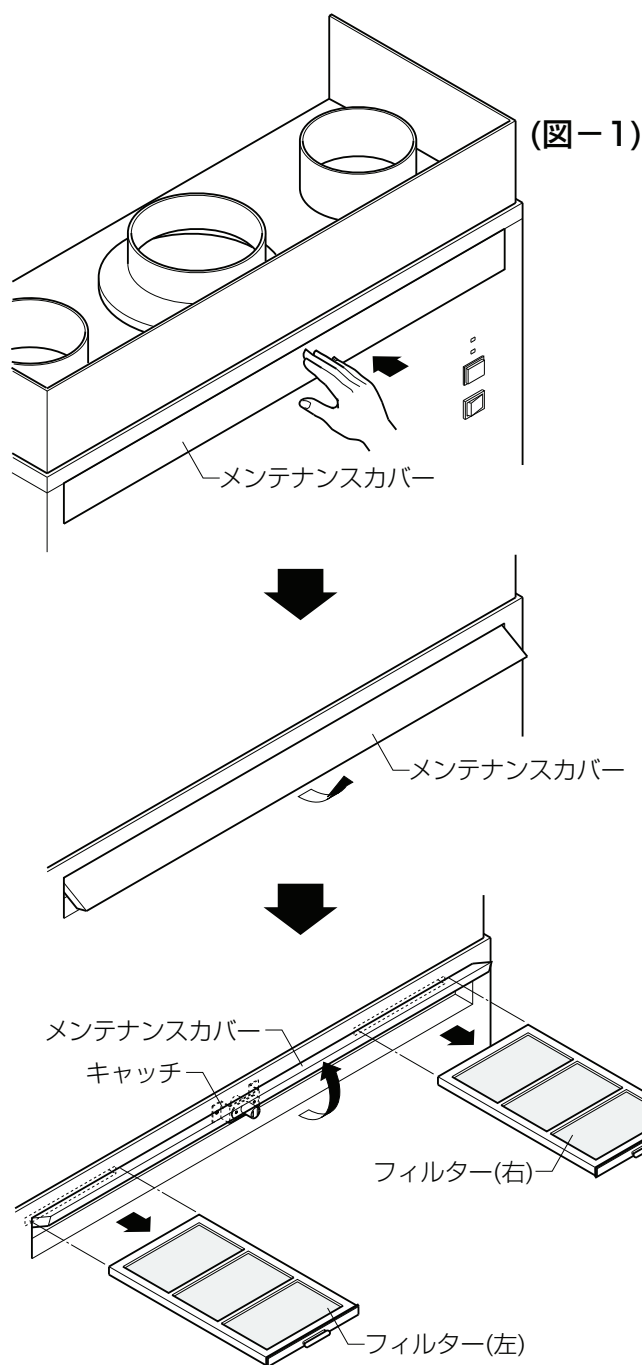

換気ユニットの表面

- 表面の汚れは、中性洗剤をうすめた水を浸した布
でふき取ってください。表面に洗剤が残らないよ
うに、きれいな水で洗った布でよくふいてくださ
い。
- ベンジン、シンナー等の溶剤は使用しないでくだ
さい。

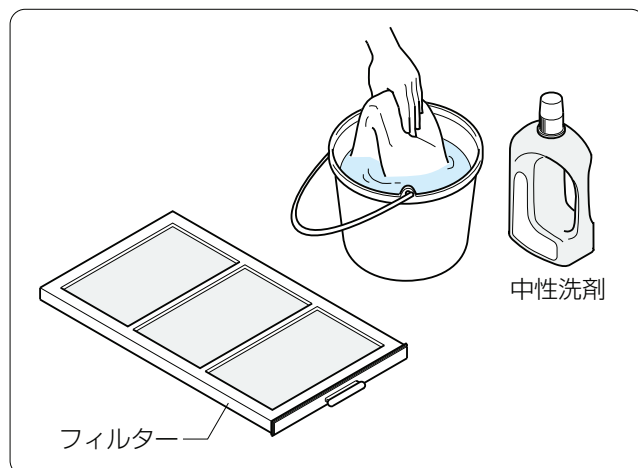

換気ユニット(天井収納タイプ)のお手入れ

※お手入れは、専用回路の電源(分電盤)を切ってから行ってください。

換気ユニット内のファンの清掃(図-2)

- ①天井点検口を開けます。
- ②換気ユニットの下面カバーの取付けねじ(4カ所)を外し、本体から下面カバーを取り外します。
※下面カバーを取外すことにより、電源が停止します。
- ③コネクターを引き抜きます。
- ④下面ふたの蝶ねじ(3カ所)を外します。
※電源停止後、ファンの回転が停止するまでに2分程度かかります。停止するまで、ユニット内には手を入れないでください。
※スライド防止用ねじは、絶対に外さないでください。下面ふた等の落下のおそれがあります。
- ⑤ファンが停止していることを確認し、ワイヤー金具(フック部)を外します。
※高所作業になりますので、足場には十分気を付けてください。

【ファンの清掃】

- 中性洗剤をうすめた水に浸した布を軽く絞り、汚れをふき取ります。
※ファンに付いているバランスチップは絶対に動かさないでください。
※モーターには水をかけないでください。
※ベンジン・シンナー等の溶剤は使用しないでください。
※熱湯は使用しないでください。(60℃以下の温水を使用してください。)

- 表面に洗剤が残らないよう、きれいな水で洗った布でよくふきます。

【ファンの取付け方】

- 上記の逆の手順で取り付けてください。
※部品は必ず元どおりに固定してください。
※すべて終了した後、電源(分電盤)を戻し、壁スイッチの電源ランプ(緑)が点灯していることを確認してください。
※ファンの清掃は6ヶ月に1回を目安に行ってください。

【フィルターについて】

- ※天井収納タイプにはフィルターはありません。

※下図番号順に取り外します。

(図-2)

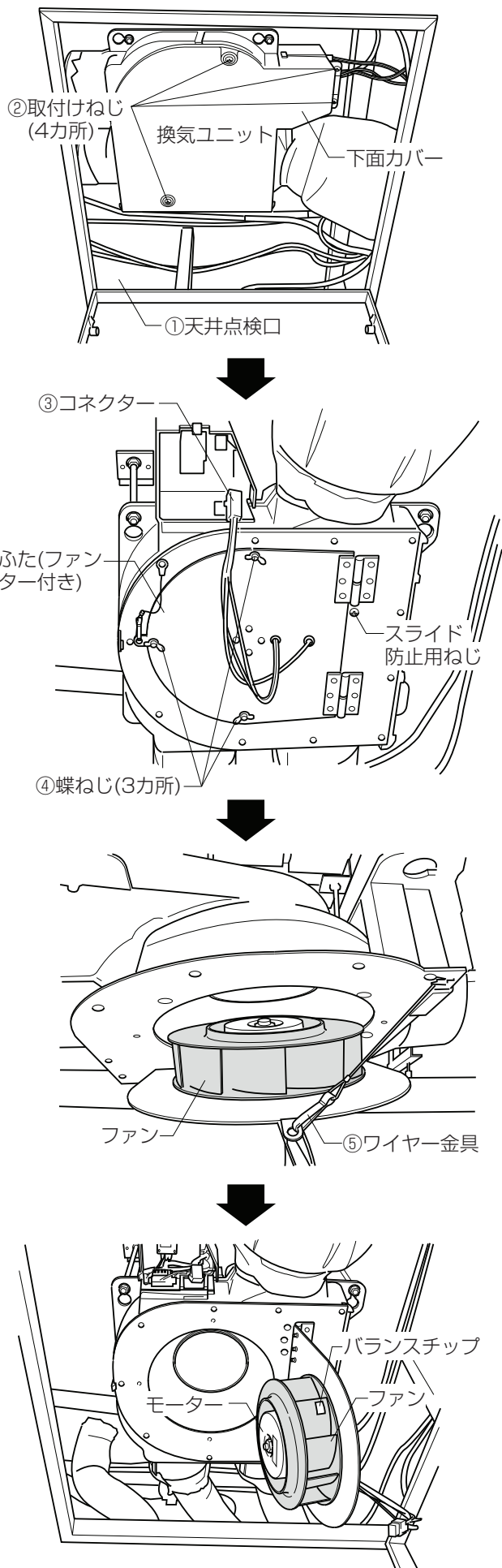

給気レジスターのフィルターのお手入れ

※給気レジスターは居室の壁に付いています。2カ月に1度を目安に掃除をしてください。
ただし、住み始めて2カ月間は、2週間に1回の清掃を行ってください。

フィルターの取り出し方(図-3)

- ①ふたを反時計(脱)の方向へ45°(カチッと音がするまで)回します。
- ②ふたを引き抜きます。
- ③フィルター押さえを矢印の方向へ45°回します。
- ④フィルター押さえを引き抜き、フィルターを取り出します。

フィルターの清掃

- ①ホコリは軽くたたいて取り除いてください。
- ②水または中性洗剤をうすめた水で手洗いしてください。
※中性洗剤を使用した場合は、水でよくすすいでください。
- ③フィルターをよく乾燥させてください。

【フィルターの取付け方法】

- 上記の逆の手順で取り付けてください。
- ※ふたはOPENにしておいてください。
閉めてしまうと、給気ができなくなります。
- ※フィルターの色が変色する場合がありますが、性能に問題はありません。

【花粉フィルター】(オプション)

- ※花粉フィルター(オプション)は使い捨てが原則です。
水洗い等をした場合、花粉の捕集率が悪くなります。
- ※花粉フィルター(オプション)はフィルターの上に合わせて取り付けてください。
- ※網目側を室内面に向けてください。

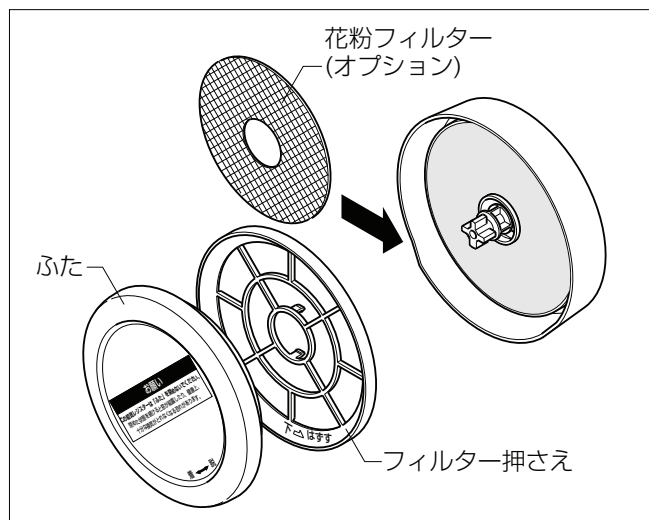

(図-3)

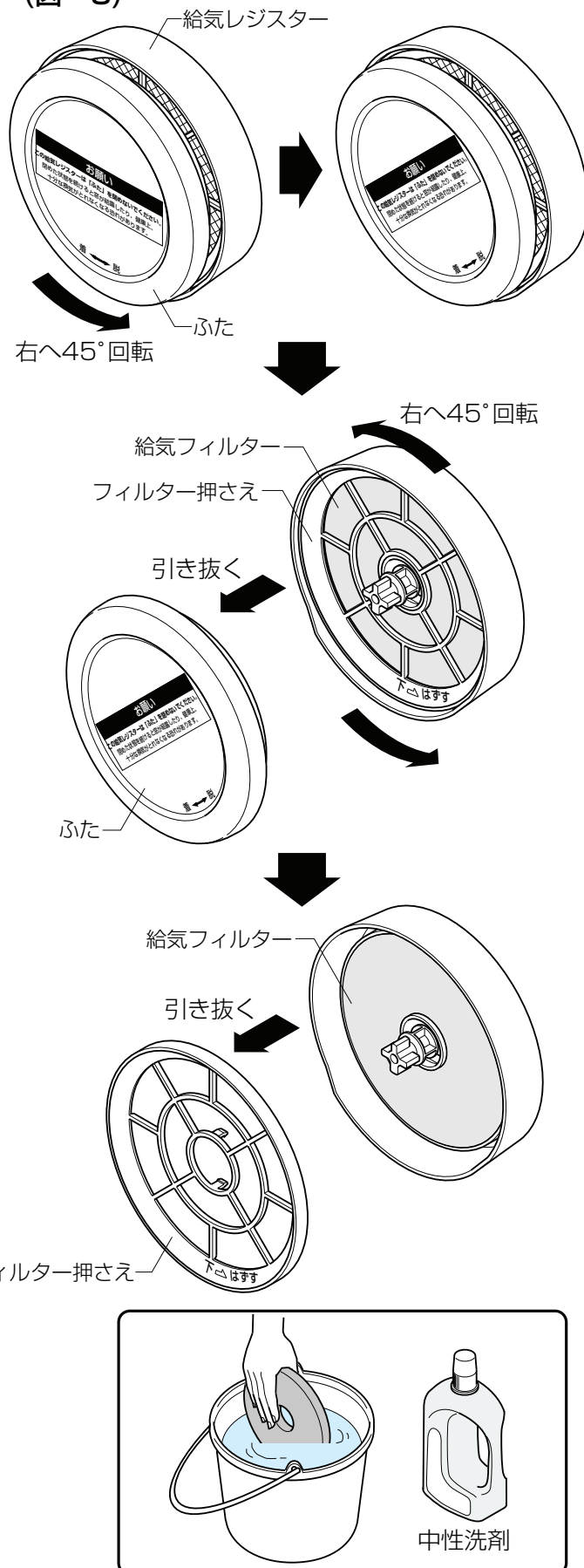

故障時の処置

■換気ユニット ※本図は壁掛けタイプ。

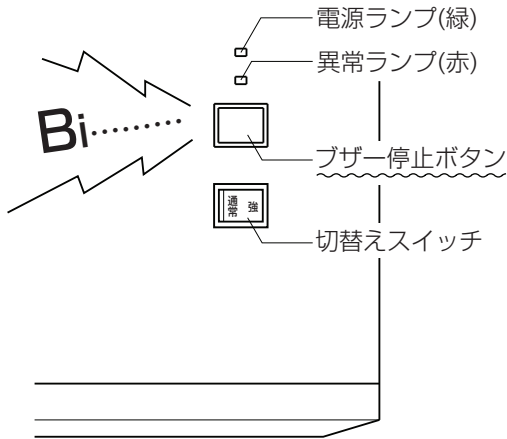

■給気レジスター

【OPEN時】

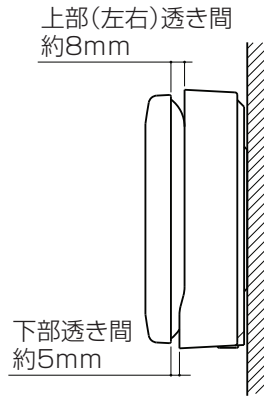

【閉まっている時】

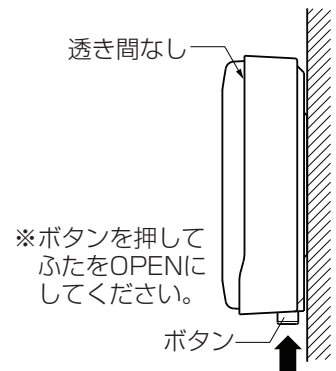

こんな場合

- 警報ブザーが鳴っている。
- 異常ランプ(赤色)が点滅している。

ここをお調べください

ブザー停止ボタンを押してください。

処置の仕方

ブザーが停止し、異常ランプが消えた

そのまま使用してください。

ブザーが停止し、異常ランプが消えたが、5~10分たっても、再びブザーが鳴り出した。

トステム(株) お客様相談室
TEL (03) 3638-8181
へご連絡ください。
※専用ブレーカーを切るか
【壁掛けタイプの場合】
コンセントを抜いておいてください。

ブザーが鳴り続いて異常ランプが消えない。

【天井収納タイプの場合】
下面カバーを外しておいてください。
※換気ユニットが回復するまでは、時々窓を開けて換気をしてください。

電源ランプ(緑色)が消えている。

コンセントが抜けていませんか?(壁掛けタイプ)

コンセントを差し込んでください。

下面カバーが外れていませんか?(天井収納タイプ)

下面カバーを取り付けてください。

ブレーカーが切れていませんか?

ブレーカーを入れてください。

処置が分からない場合、又は処置をしても効果がない場合は
トステム(株) お客様相談室
TEL (03) 3638-8181
へご連絡ください。

給気レジスターから空気が入ってこない。

ふたが閉まっていませんか?

ボタンを押してふたをOPENにしてください。

フィルターが汚れて目詰まりしていませんか?

フィルターを清掃してください。

MEMO

A series of horizontal dotted lines for writing.

保証書

型 式	製造番号
-----	------

- 1.保証者……………トステム株式会社
2.保証の対象者……………住宅の所有者
3.保証内容……………取扱い説明書・本体ラベル等の注意書きに示されている通りの正常な使用状態で故障した場合、本書により保証いたします。

保証期間		対象品
本体・他主要商品	1年	商品) ・換気ユニット ・通気グリル ・給気レジスター ・ダクト ・排気レジスター ・排気フード
換気性能	2年	内容) 排気システム本体から屋外へ、 排気されること。

- 4.免責内容……………保証期間内でも次の場合には有料になります。
- a) 火災・地震・水害・落雷・その他の天災地変、公害・異常電圧・その他の外部要因による故障・損傷および機能低下。
 - b) 当社が認めていない改造、不当な修理、調整による故障・損傷および機能低下。
 - c) 高温空気・炎・腐食物質の吸収による故障・損傷および機能低下。
 - d) 故障の原因が本システム以外の部分にあって、それを点検・修理した場合。
 - e) その他、当社の責に帰さない理由により生じた故障・損傷および機能低下。

- 5.保証の起点……………施工完了日

西 暦
年 月 日より

※この保証書は、本書に明示した期間、条件のもとにおいて無料修理をお約束するものです。

MAG-451E 12-0101



トステム株式会社

本社 〒136-8535 東京都江東区大島2-1-1

●この商品に関するお問い合わせ先 お客様相談室 TEL.(03)3638-8181