



●この説明書は、必ず取付けされる方にお渡しください。

■取付け順序

1 ライナーの取替え

①丸皿小ねじを緩め、現在取付けてあるライナー、ナベ小ねじを下ケースから取外してください。

(※ライナーおよびナベ小ねじは、セキュリティサムターンユニット取付けでは使用しません。)(図-1)

②セキュリティサムターンユニットに同梱されているセキュリティサムターン用ライナーを丸皿小ねじで下ケースに取付けてください。(図-2)

(図-1)

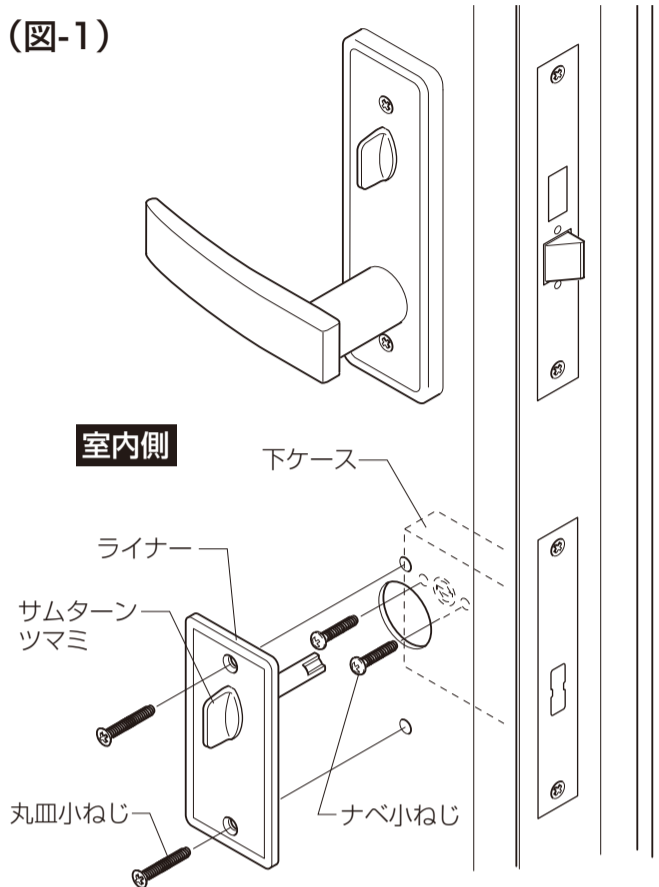

(図-2)

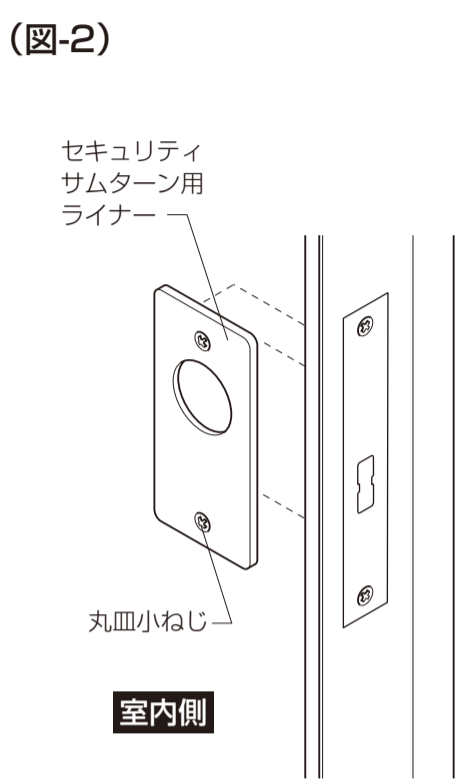

■ポルトグランデ・ポルトの場合

●室内側よりサムターンユニットを左に回して外します。次に、丸皿小ねじM5×35(2本)を外し、固定リングを外します。

(図-3)

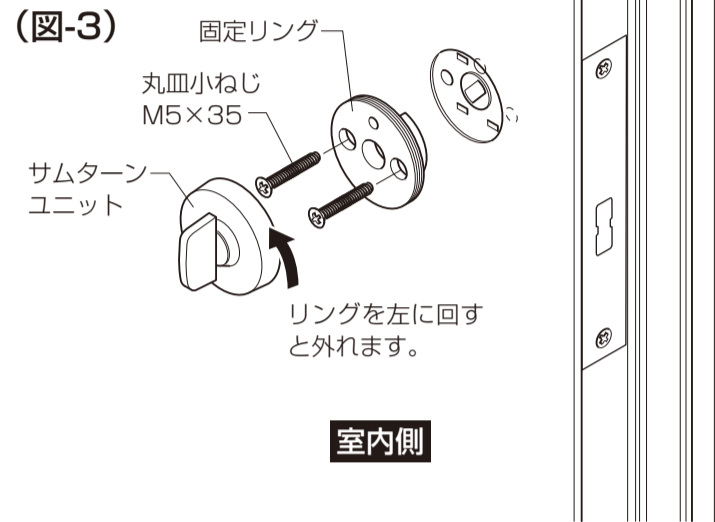

※サムターンユニット、固定リング、丸皿小ねじM5×35は、セキュリティサムターンユニット取付けでは使用しません。(図-3)

2 セキュリティサムターンユニットの取付け

①セキュリティサムターンユニットの回転軸を下ケースのダルマの向きに合わせて垂直にし、取付けねじで下ケースに取付けます。

※セキュリティサムターンキーは縦にしてください。

※振止めライナーおよびカバーライナーを下記使い分け表にしたがって取付けてください。

②セキュリティサムターン座の切欠きを、セキュリティサムターンユニットのボタンの向きに合わせてはめ込みます。

③ボタンを上を押しながら、セキュリティサムターンキーを差込みます。(ボタンが戻るとセキュリティサムターンキーは抜けなくなります。)

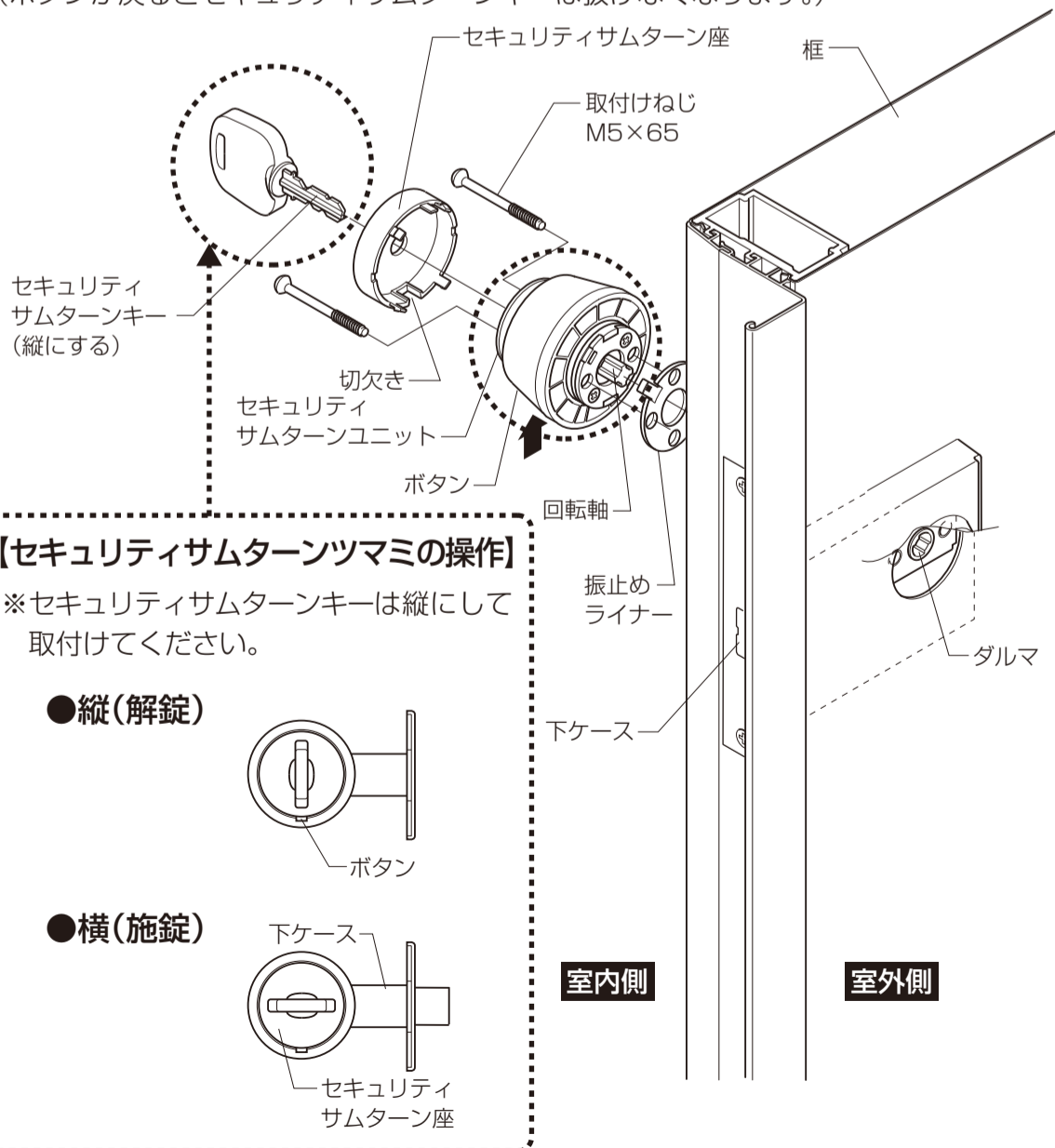

【セキュリティサムターンツマミの操作】

※セキュリティサムターンキーは縦にして取付けてください。

●縦(解錠)

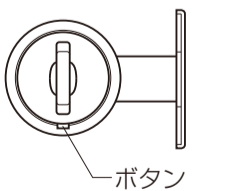

●横(施錠)

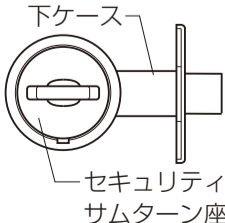

お願い

※同梱の注意ラベルを、セキュリティサムターン座の下に張ってください。



■振止めライナー・カバーライナー取付け図

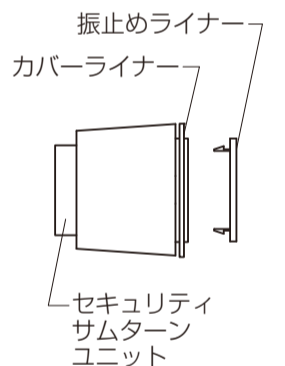

■振止めライナー・カバーライナー使い分け表

ドア(ハンドルタイプ)	振止めライナー	カバーライナー
プレナスフラッシュ(レバー・サムラッチ)	不要	不要
プレナスフラッシュ(クラシック)	不要	グレー
プレナス(クラシック)	不要	不要
ポルト20・30・グランデ	不要	不要
アンビィⅡ(バー・レバー)	不要	不要
クリエラ19(サムラッチ)	黒	不要
プレナス(レバー・サムラッチ)	黒	不要
クリエラ19(レバー)	茶	不要
ボーイズ(レバー・サムラッチ)	グレー	不要