



LIXIL

内付枠アンカー

取付け説明書

■取付け上のお願

- アンカーの取付けねじは、 $2.5 \pm 0.5 \text{N} \cdot \text{m}$ { $25 \pm 5 \text{kgf} \cdot \text{cm}$ }の締付けトルクで止めた後、緩み・ガタツキのないことを確認してください。
- 必ず指定のねじで固定してください。アンカーの緩みや、枠の変型となるおそれがあります。

■使用ねじ・部品一覧

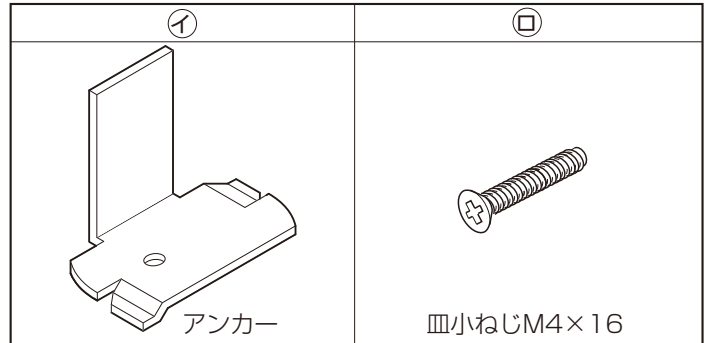

■取付け順序

1 上・縦枠への取付け

- ①躯体取付け穴に、アンカーの取付け穴を合わせアンカーを回転させて取付けます。
- ②躯体取付け穴から、皿小ねじで固定します。

■上枠部(A部詳細図)

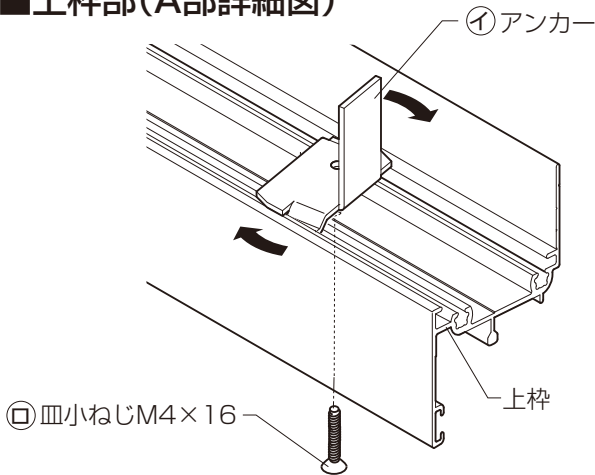

■縦枠部(B部詳細図)

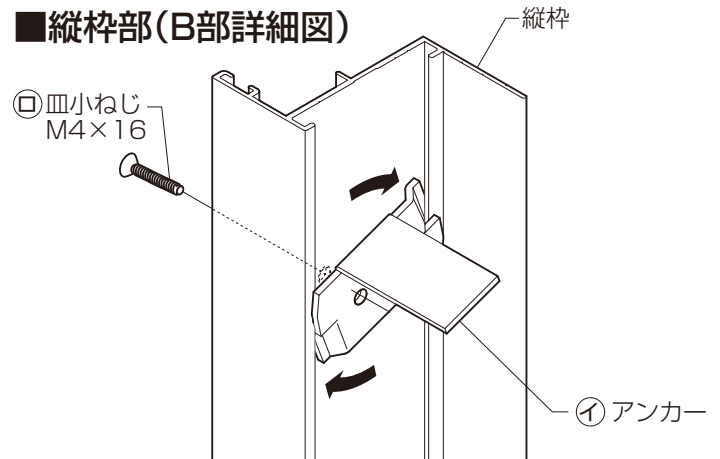

2 下枠への取付け

- ①下枠に、アンカーを回転させて取付けます。

■下枠部(C部詳細図)

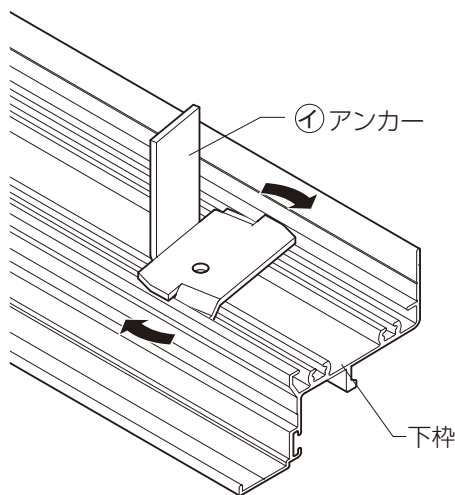

■アンカーの取付け寸法表

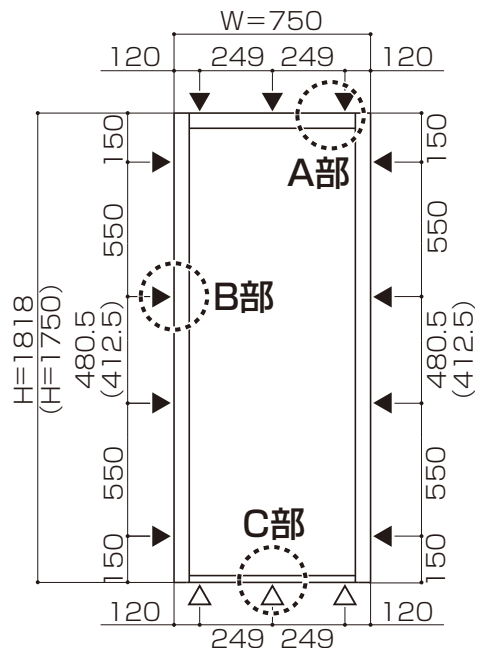

- ▼◀: アンカーを回転させて取付け後ねじ止め。
- △: アンカーを回転させて取付け。