



# IIXIL ヴィータス パネル 高さカット手順 施工のポイント

●この説明書は、必ず施工される方にお渡しください。

## ■施工上のお願い

- 現場で使う接着剤は、「F☆☆☆☆」又はノンホルムタイプを使用してください。
- 製品にテープ類(ガムテープ、養生テープ、マスキングテープなど)を直貼りしないでください。  
表面シートを傷めたり、テープの粘着剤が表面シートに付着したまま残ることがあります。
- 高さカット位置は下記の寸法範囲をお守りください。寸法表以外の寸法でカットすると、組立てできなくなります。
- 側板固定ねじは、カットする位置に応じて、最上段のレールの下に取付けてください。  
3段目レールの上位置でカットする場合は、2段目と3段目レールの下に取付けてください。

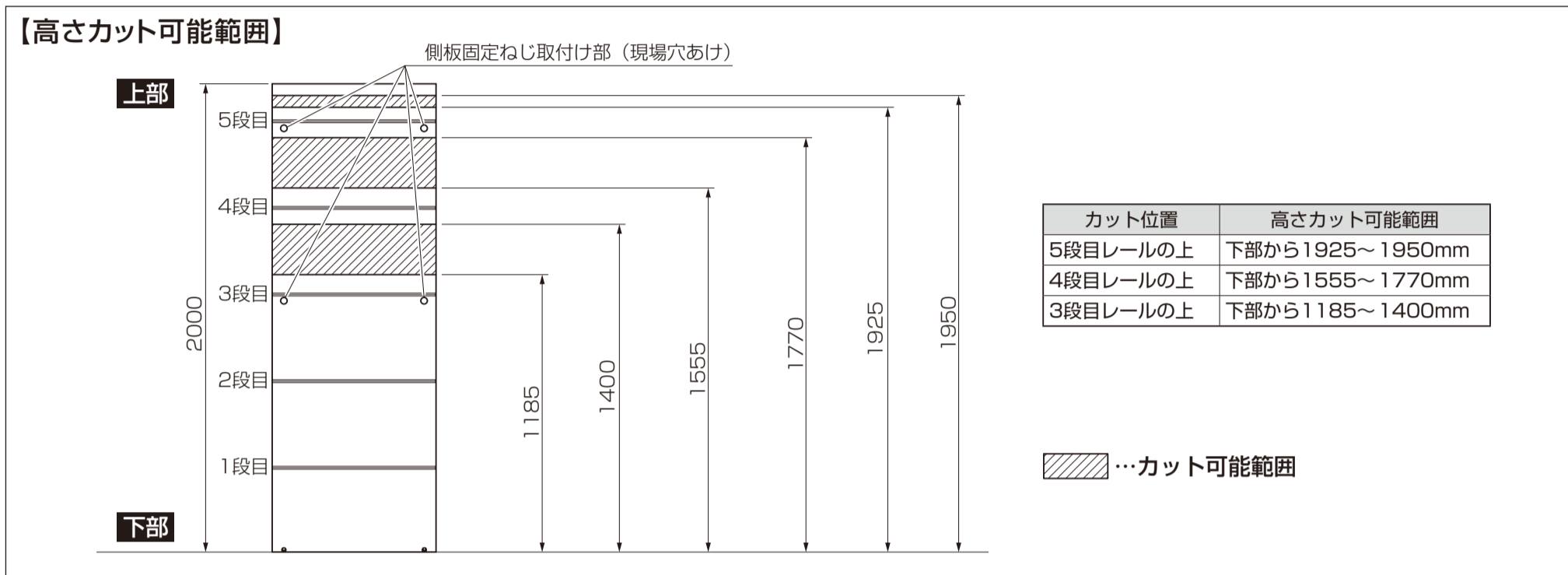

## ■部品・部材明細

### ■高さカット用部品セット(プランに応じて必要数発注)

部材・部品名	D400	D600	D700
補強部材		2本 (パネル1枚につき1本使用)	
エッジテープ		2本 (パネル1枚につき1本使用)	

## ■別途手配するもの

- ポリネートチューブ(有償部品)  
エッジテープ貼り付け用  
D700のパネル1枚当たり約8g使用

## ■現場手配するもの

- 木工用ボンド(現場手配)  
芯材固定用  
D700のパネル1枚当たり約15g使用

## ■取付け手順

### ■側板/中仕切りのカット

設置個所の開口高さを測定してから、パネル上部を一直線にカットします。

#### <設置場所>

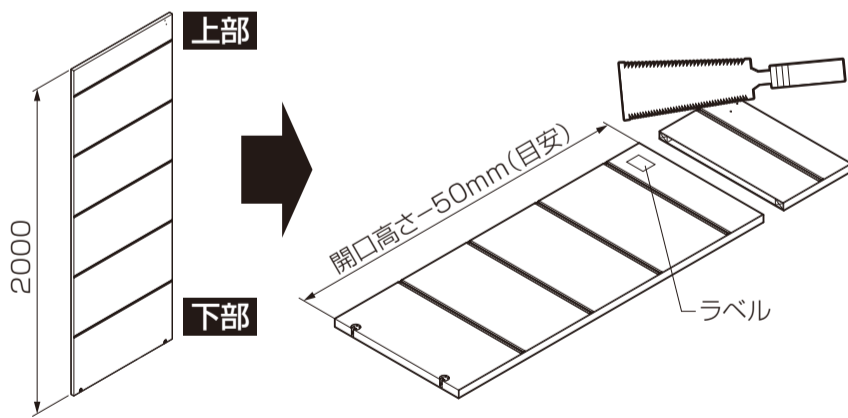
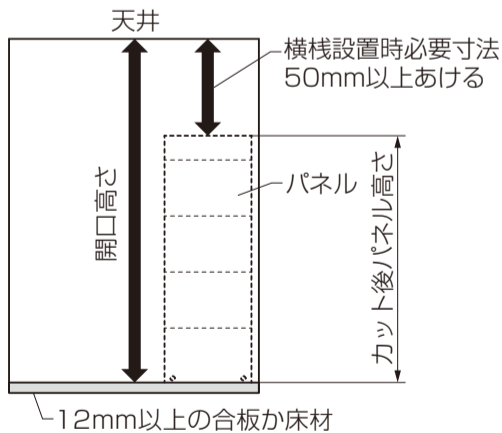

### 側板のラベルの剥がし方

爪や固い物で無理に剥がすとラベルや製品に傷をつけるおそれがあります。

- ①ラベルの角にセロハンテープを貼る
- ②ゆっくりとめくる

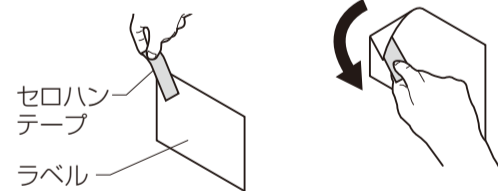

剥がしたラベルは任意の位置に貼り直してください。

手順②以降は裏面➡

## ●横桟固定金具取付け穴加工用型紙

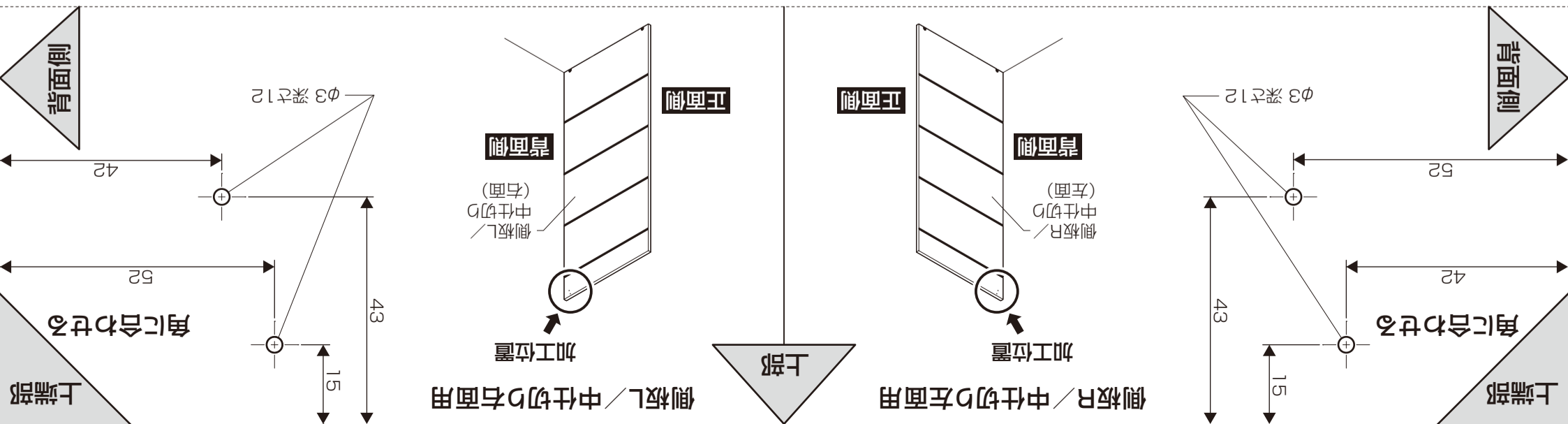

## 2 芯材の取付け

切断部の芯材内寸法に合わせて、補強部材をカットします。

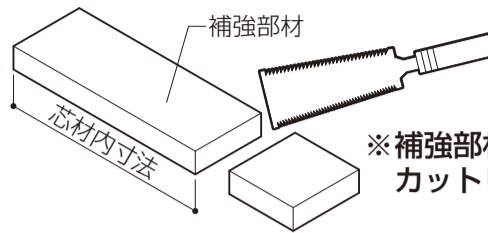
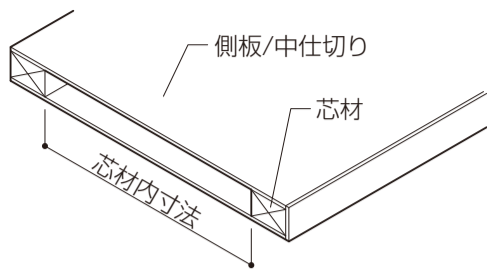

※補強部材は長手方向以外  
カットしないでください。

パネル内側の汚れを取り除き、木工用ボンド(現場手配)をパネル内側に塗布します。

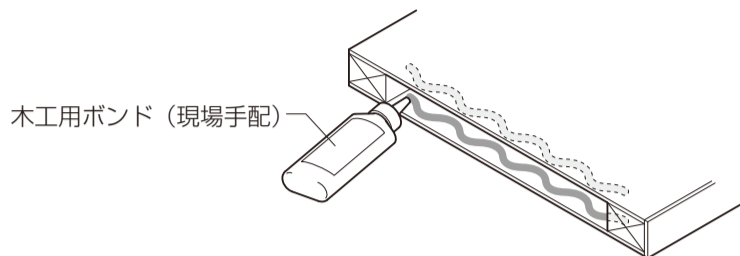

補強部材をカット面と面一になるように挿入し、接着剤が硬化するまで、水平な場所で養生します。  
はみ出た接着剤はふき取ってください。

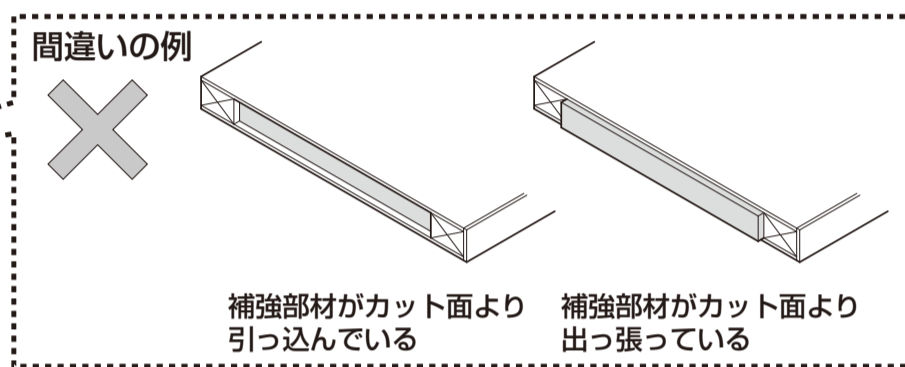
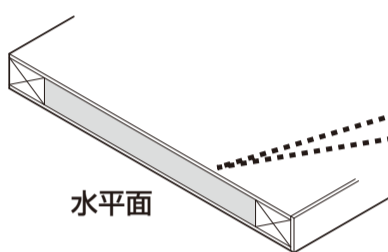
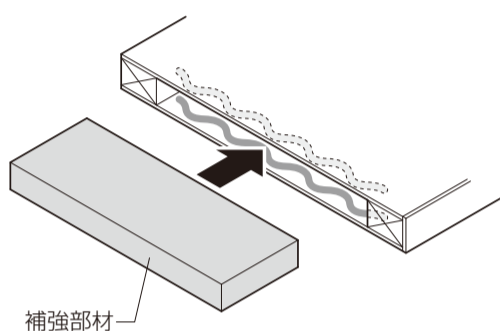

## 3 エッジテープの取付け

エッジテープをパネル上部の小口形状に合わせてカットし、ポリネートチューブ(有償部品)で接着して仕上げます。

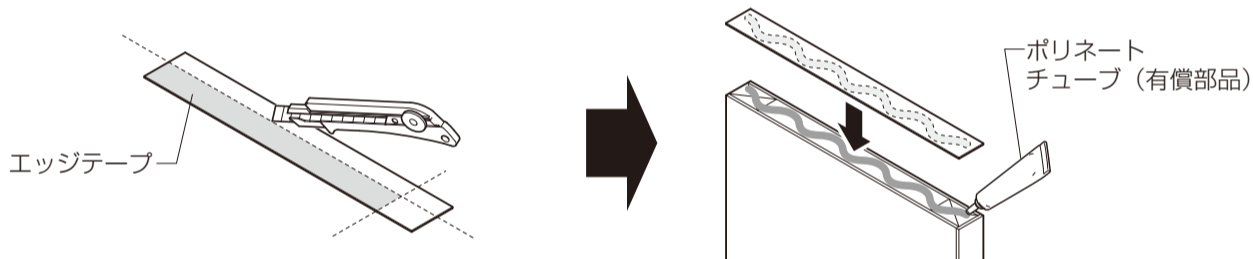

## 4 横棧固定金具取付け穴加工

パネル上部の指定位置に下穴をあけます。

表面下部の型紙を使用して位置出しをすると簡単にあけることができます。

L字プラン用中仕切りは、片面のみの加工となります。

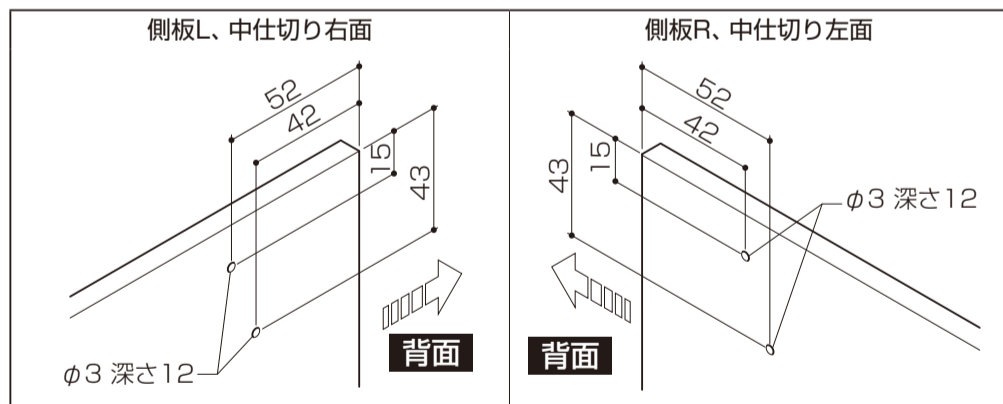

これ以降の手順はヴィータス パネル取付け説明書を参照してください