



●この説明書は、必ず取付けされる方にお渡しください。

■取付けされる方へのお願い

●本説明書で使われているマークには、以下のような意味があります。

▲注意 …取付けを誤った場合に、使用者などが中程度の傷害・軽傷を負う危険または物的損害の発生が想定されます。冒頭にまとめて記載していますので必ずお読みください。

▲注意

- キャビネットが倒れてケガをするおそれがありますので、下記事項をお守りください。
 - ・指定の位置に、厚さ24mm×60mm以上の硬木の棧木を設置してください。
 - ・棧木には、虫食い・くされなどのない物を使用してください。
 - ・棧木は必ず柱・間柱に釘などで固定してください。ベタ張りの場合は、厚さ18mm以上の合板を使用してください。(厚さ12mmの合板では吊下げ強度が足りません。)
 - ・必ず指定の躯体取付けねじφ4×70を指定の本数使用してください。
 - ・組立ての際は、必ず接合部、背板溝部に付属の接着剤を充てんし、組立て部品を使用して組立ててください。接合部が外れてキャビネットの倒れ・地板のたわみの原因となります。また、組立て後は接着剤が硬化するまで(半日以上)養生してください。
 - ・組立て部品(表、中裏、角裏)が全て取付いていることを確認してください。無い状態で取付けると背板が割れ、キャビネットの倒れにつながります。
- タイルやエコカラットなどの厚みがあって割れやすい壁仕上げ材には施工できません。取付け強度不足によるキャビネットの倒れ、破損のおそれがあります。
- 施工時は必ず2人作業で設置をしてください。キャビネットの倒れによりケガをするおそれがあります。

■取付け上のおお願い

- 養生シートをかぶせる場合は、粘着テープなどを化粧面に張らないでください。はがす際に、化粧シートが損傷するおそれがあります。
- プラスドライバーの先はNo.2のものを使用してください。ねじ頭をつぶすおそれがあります。
- 本製品のねじ締付け時には、クラッチ付きのドライバーを使用してください。締付けトルクが強すぎると、ねじが空転したり、ねじの頭がとんだり、つぶれたりする場合があります。
- 本製品の組立て・取付け時には、同梱の指定ねじを使用してください。他のねじを使用すると、部品・部材の脱落や垂下がり・ゆがみなどの原因となります。
- 発熱燈付近には取付けしないでください。熱により、部品が変形するおそれがあります。

■扉の取付け順序

丁番セット同梱の取付け説明書をご確認ください。

■ソフトモーションの取付け順序

ソフトモーション同梱の取付け説明書をご確認ください。

■手すりの取付け順序

手すり同梱の取付け説明書をご確認ください。

■部材・部品の明細

	部材・部品名	数量	
		1列	2列
キャビネット	側板	2	2
	天板	1	1
	地板	1	1
	背板	1	2
	前后台輪	2	2
	中仕切り(別売品)	-	1
	取付け説明書	1	1

	部材・部品名	数量
樹脂棚板セット	樹脂棚板	4
	棚ダボ	16

	部材・部品名	数量
固定棚板セット	固定棚板	3

	部材・部品名	数量
カウンター	カウンター(L2435)	1

	部材・部品名	数量	
		1列	2列
部品	躯体取付ねじ (トラスタッピンねじφ4×70)	4	6
	連結ねじ (特平ねじφ4×28)	6	10
	連結ねじ用ねじキャップ	6	10
	背板止め部品 (なべタッピンねじφ3×16付)	4	8
	組立て部品(表)	4	6
	組立て部品(中裏)	0	2
	組立て部品(角裏)	4	4
	組立て部品固定ねじ (トラスタッピンねじφ4×20)	4	6
	接着剤	1	1
	固定棚取付け用ボルト	12	24
	固定棚取付け用カバー	12	24

■各部の名称

〈キャビネット 1列 W300〉

〈キャビネット 2列 W603〉

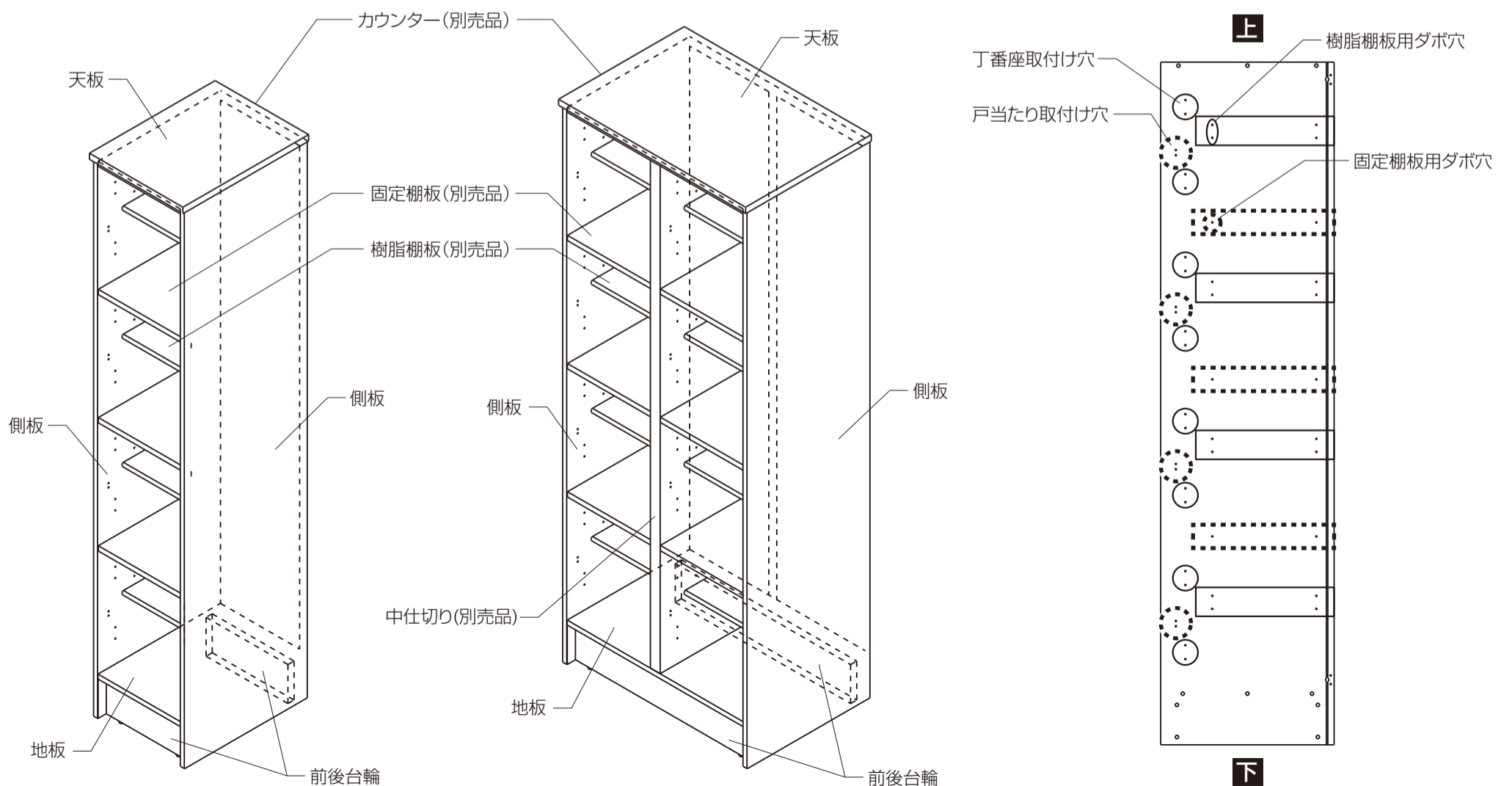

■取付け前の準備

▲注意

- キャビネットが倒れてケガをするおそれがありますので、下記事項をお守りください。
 - ・指定の位置に、厚さ24mm×60mm以上の硬木の棧木を設置してください。
 - ・棧木には、虫食い・くされなどのない物を使用してください。
 - ・棧木は必ず柱・間柱に釘などで固定してください。
 - ・ベタ張りの場合は、厚さ18mm以上の合板を使用してください。(厚さ12mmの合板では吊下げ強度が足りません。)
- タイルやエコカラットなどの厚みがあって割れやすい壁仕上げ材には施工できません。取付け強度不足によるキャビネットの倒れ、破損のおそれがあります。

お願い

※段差のある場所には設置できません。

【棧木を設置する場合】

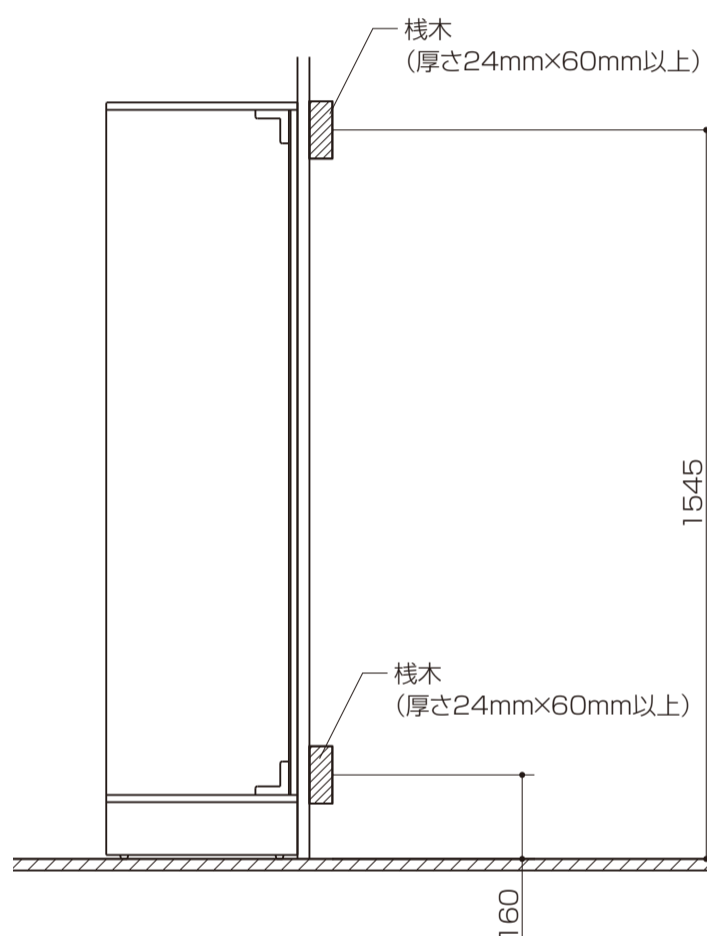

【合板の場合】

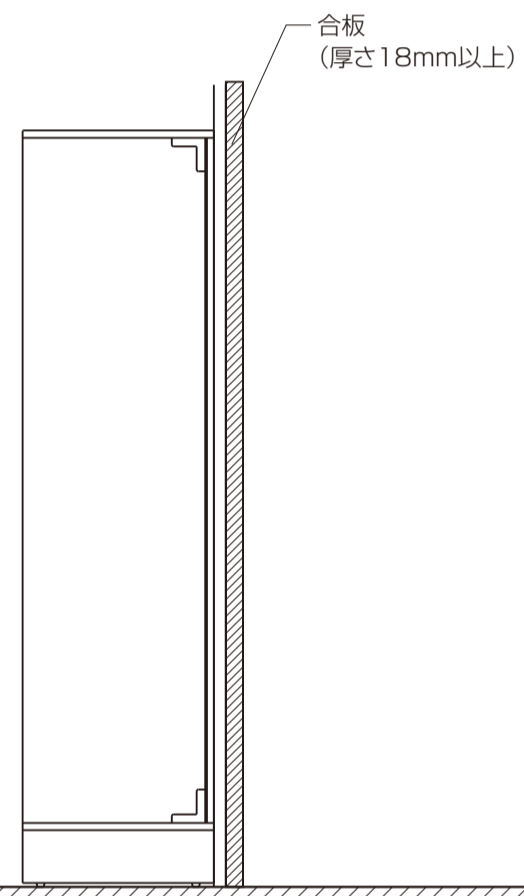

【入隅に複数キャビネットを納める場合】

キャビネット寸法より10mm程度大きく開口を作ってください。

※キャビネットを連結することにより、W寸法が大きくなる場合があります。

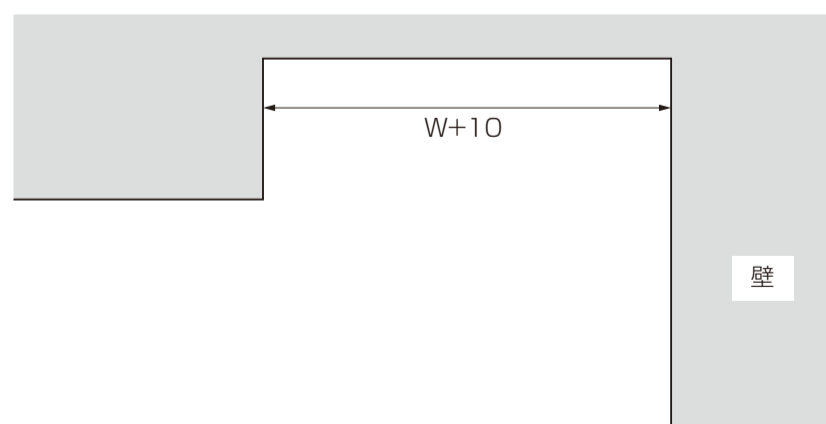

■キャビネットの組立て順序

▲注意

●施工時は必ず2人作業で設置をしてください。キャビネットの倒れによりケガをするおそれがあります。

1 部品の取付け

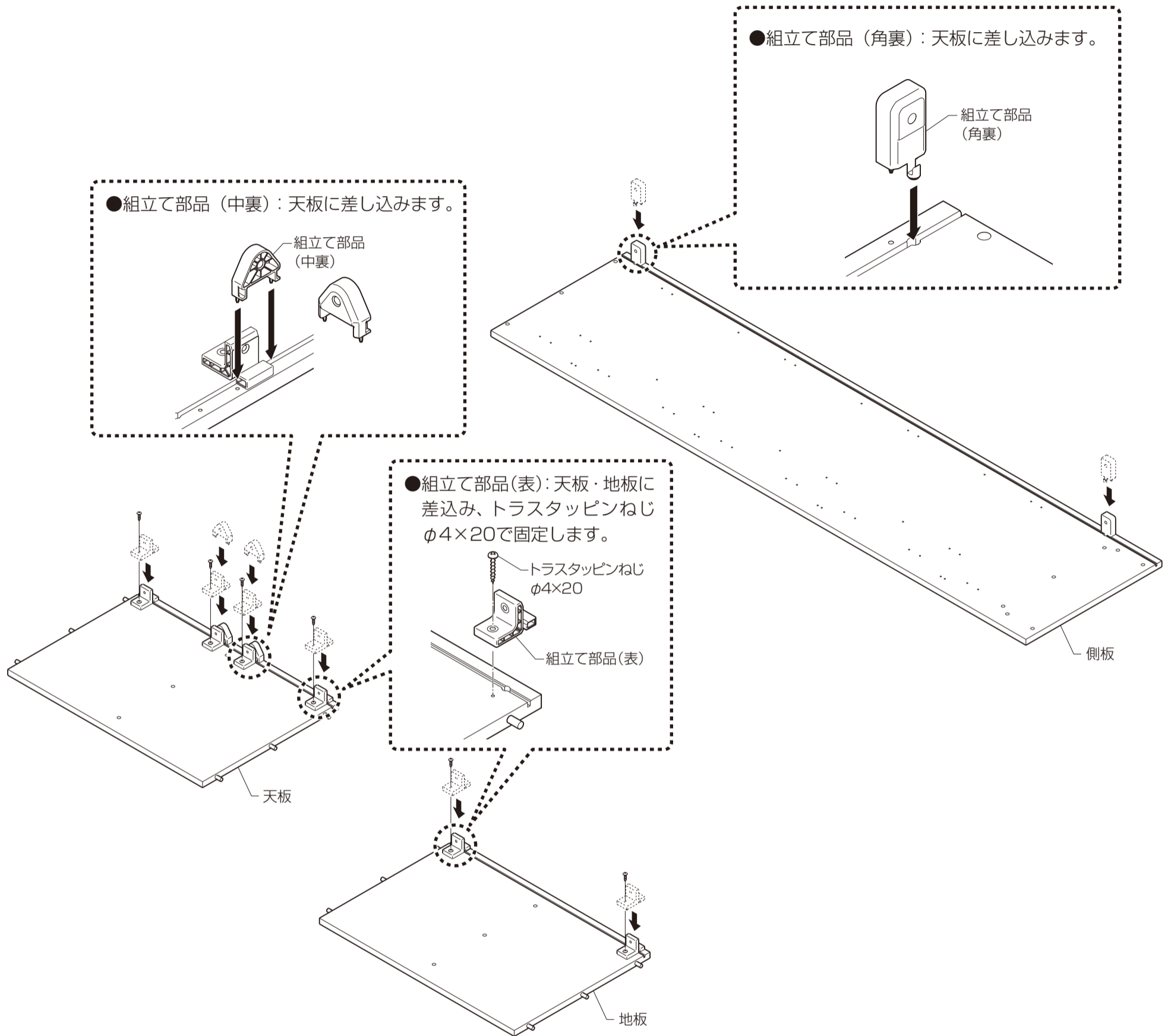

▲注意

●組立て部品 (表、中裏、角裏) が全て取付いていることを確認してください。無い状態で取付けると背板が割れ、キャビネットの倒れにつながります。

2 キャビネットの組立て

お願い

※キャビネットのダボ組は、必ず当て木をしてからハンマーでたたってください。当て木をせずにハンマーでたたくと部材が割れてしまうおそれがあります。

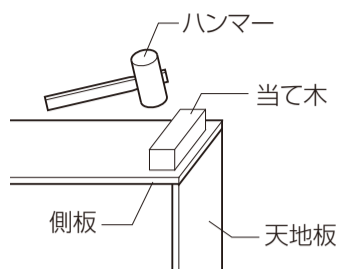

①全ての背板溝・ダボ穴に同梱の接着剤を充てんします。

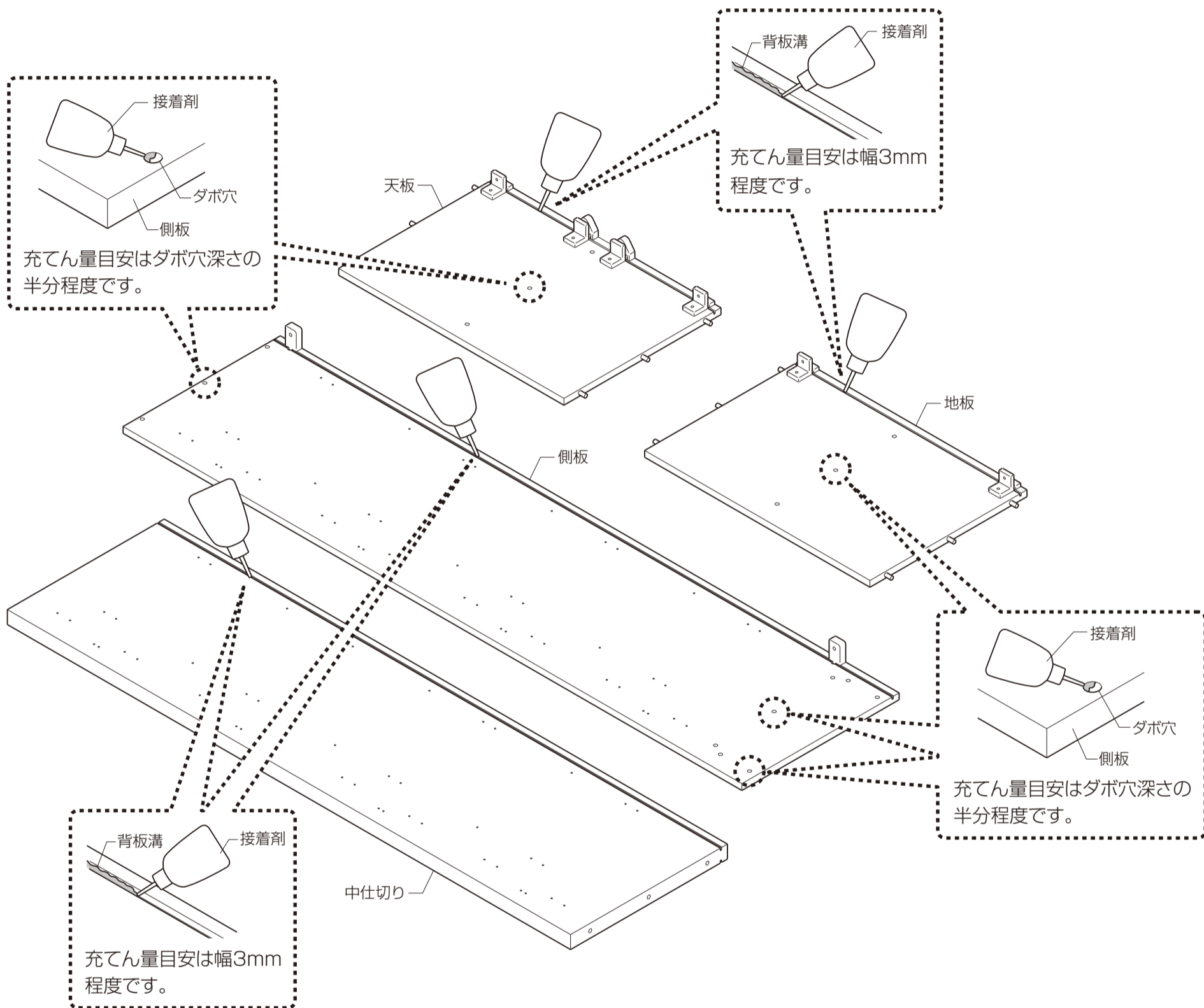

▲注意

●組立ての際は、必ず接合部、背板溝部に付属の接着剤を充てんし、組立て部品を使用して組立ててください。接合部が外れてキャビネットの倒れ・地板のたわみの原因となります。
また、組立て後は接着剤が硬化するまで(半日以上)養生してください。

②側板に天板、背板をはめ込みます。

※組立て部品(表)と組立て部品(中裏、角裏)のすき間に背板が入るようにはめ込んでください。

※背板が背板溝に入っていることを確認してください。

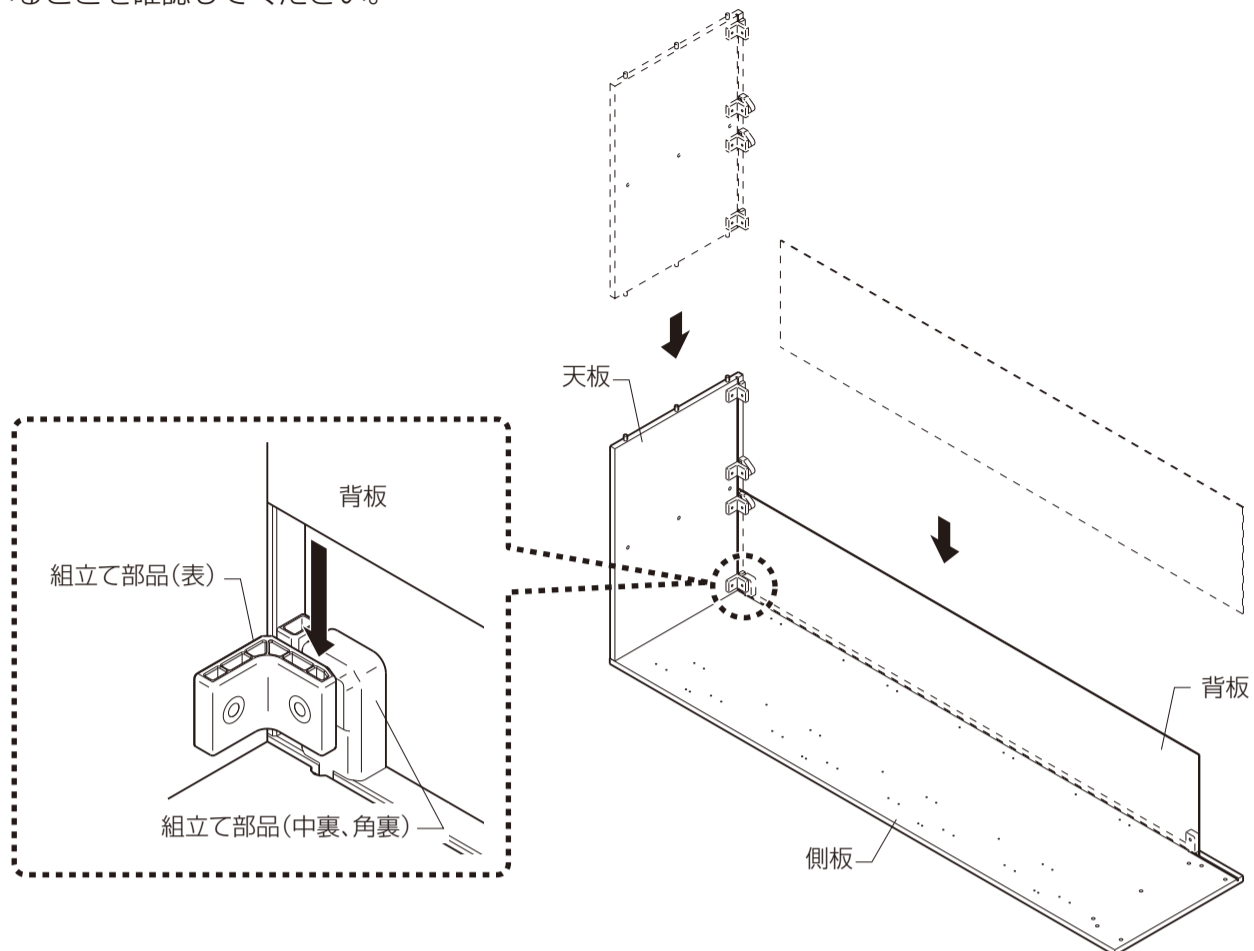

③中仕切りに背板をはめ込みます。

④中仕切りを天板側にスライドさせ、天板のダボ穴にはめ込みます。

※中仕切りは上下でダボ位置が異なります。必ず組立前に上下を確認してください。

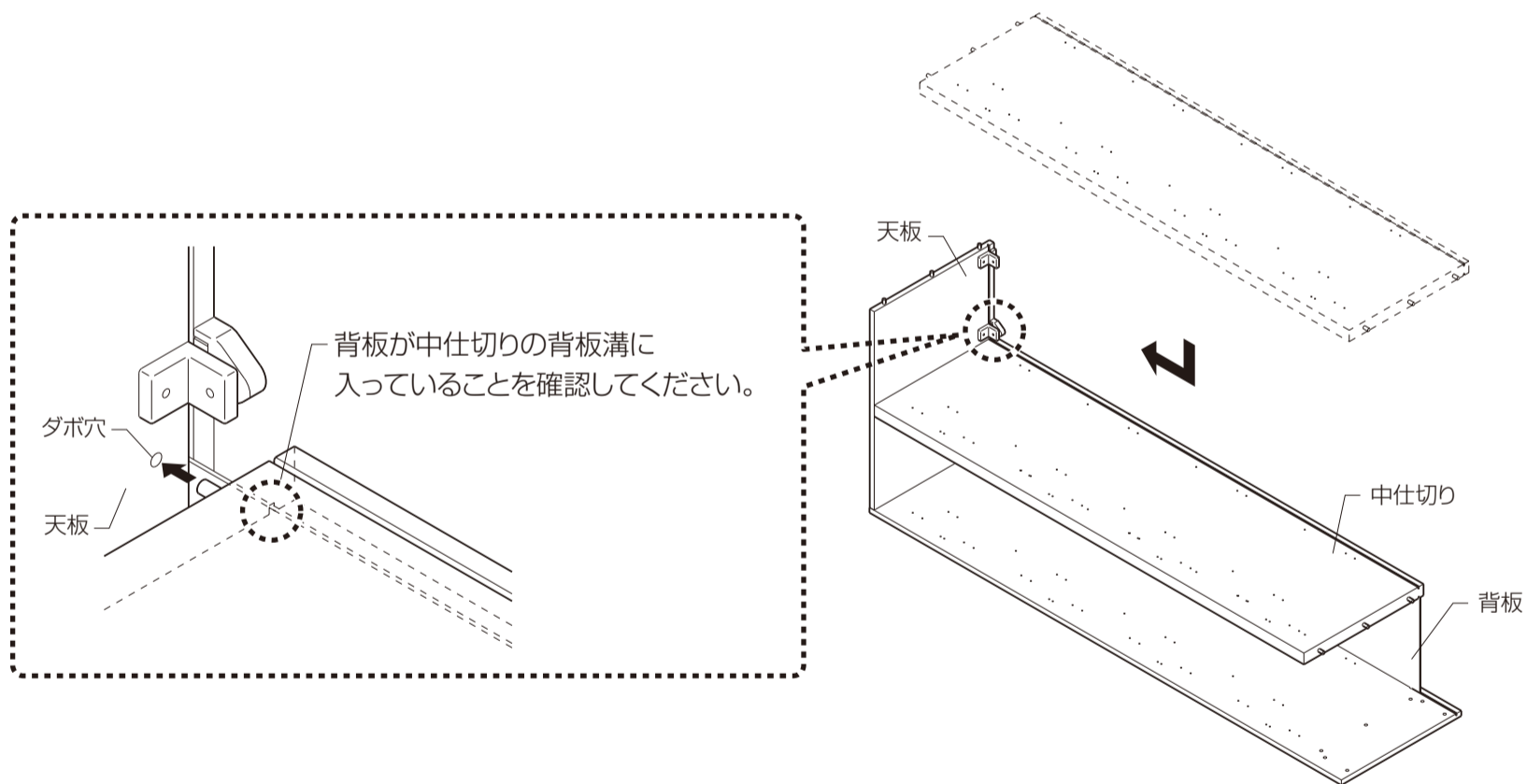

⑤地板を傾けて、側板に半分はめ込みます。

⑥地板を起こして、中仕切りにはめ込みます。

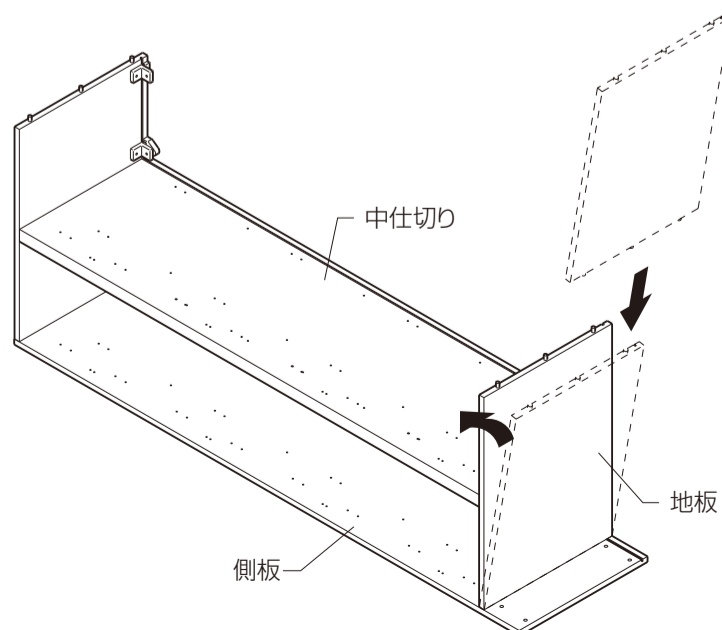

⑦中仕切りに背板をはめ込みます。

⑧側板に台輪をはめ込みます。

※組立て部品(表)と組立て部品(中裏、角裏)のすき間に背板が入るようにはめ込んでください。

※背板が背板溝に入っていることを確認してください。

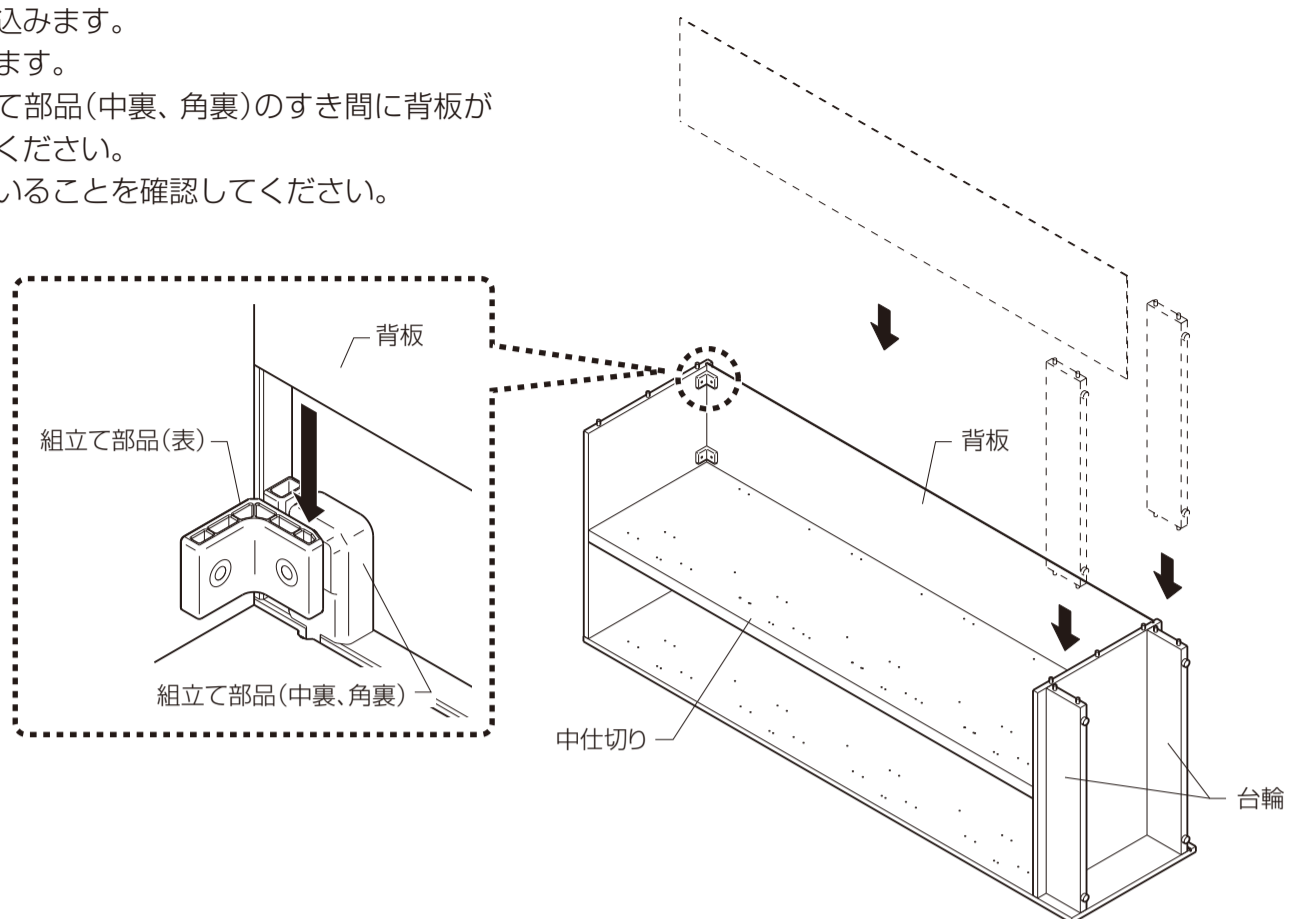

⑨側板をはめ込みます。

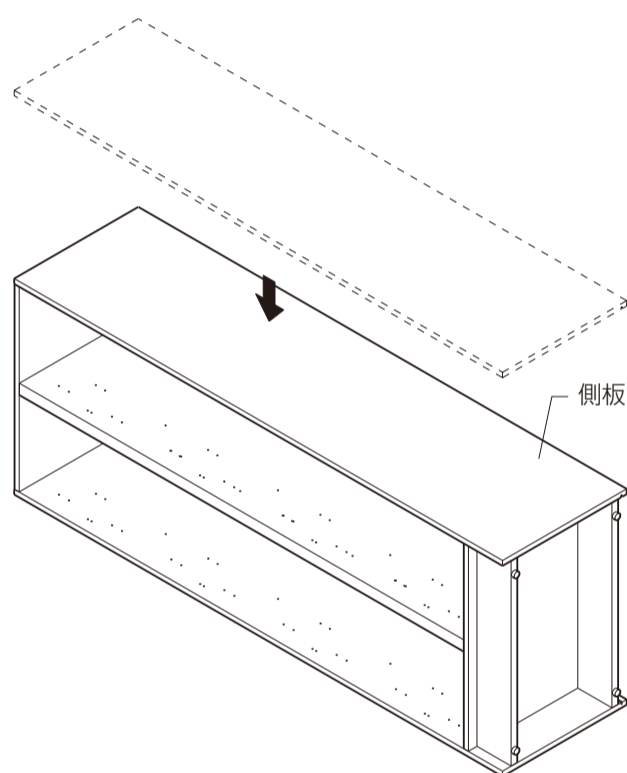

⑩キャビネットの水平・対角・垂直方向の内法寸法が、それぞれ等しいことを確認してください。

※寸法の確認は接着剤硬化前に行ってください。

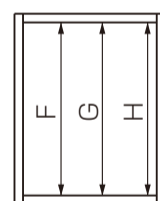
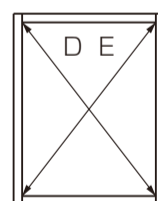
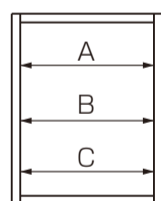

⑪背板止め部品を取付けます。

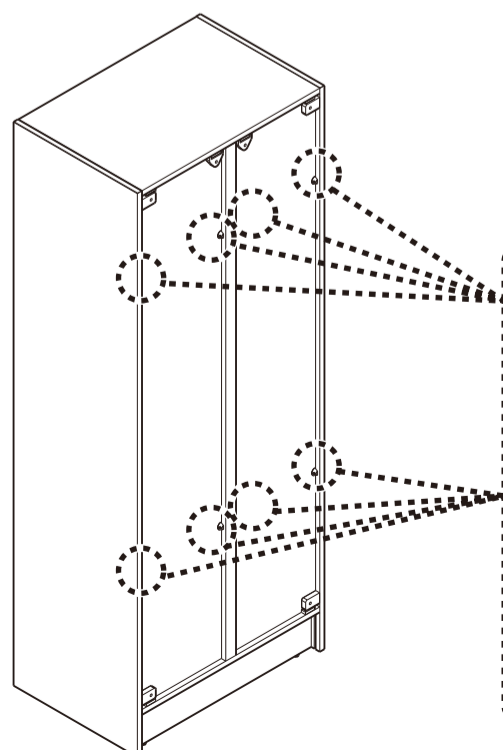

お願い

※背板止め部品を必ず取付けてください。取付けない場合、背板たわみの原因となります。

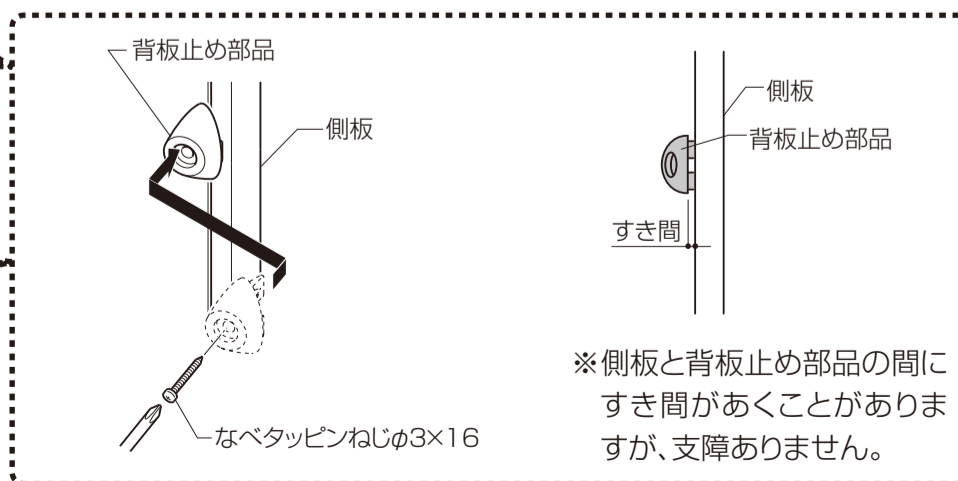

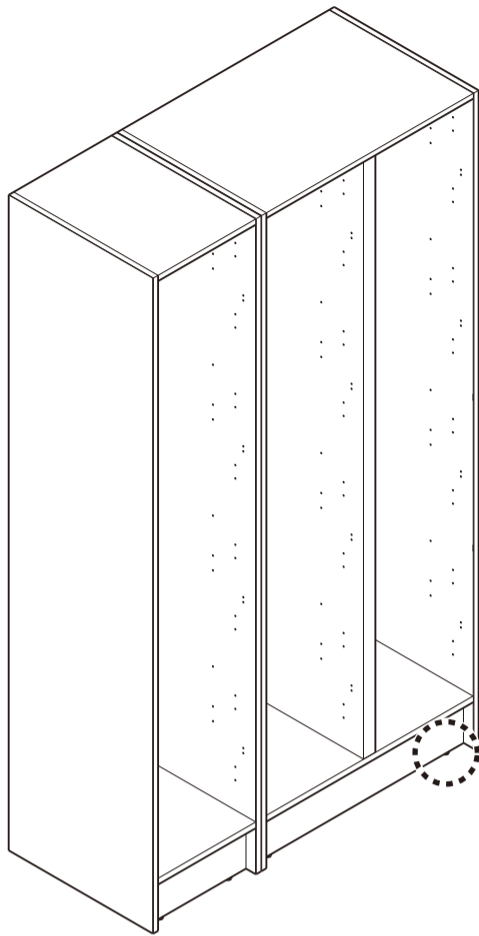

お願い

- ※壁面への固定前に、キャビネットの水平・垂直を確認してください。
- ※床に不陸がある場合は、アジャスターで調整してください。
- ※土間に直置きする場合は、水切りのため、アジャスターをつけていますので外さないでください。
- ※キャビネットを複数配置する場合は、必ずキャビネット同士がそろっていることを確認してから固定してください。
- ※段差のある場所には設置できません。

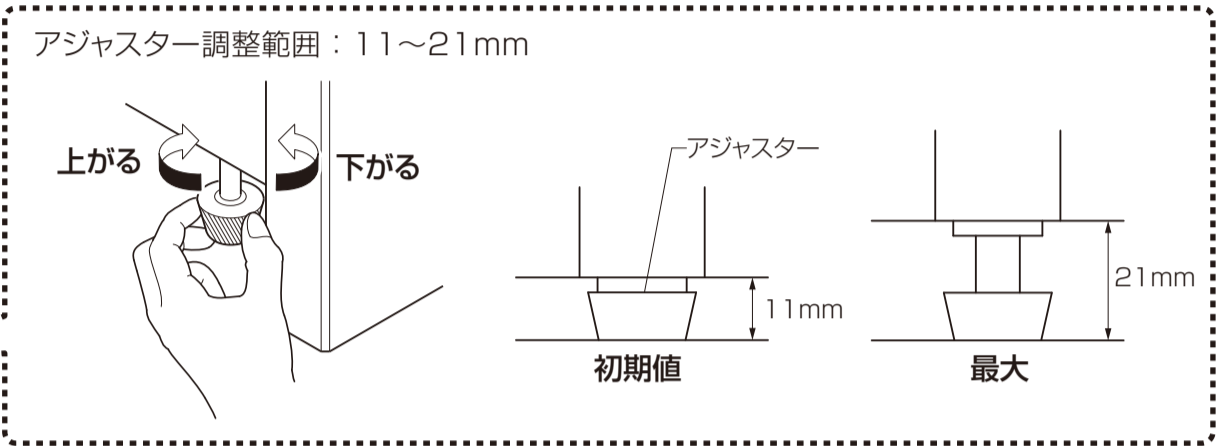

1 壁面へのキャビネット固定

●組立て部品(表)の穴からトラスタッピンねじφ4×70でキャビネットを壁面にねじ固定します。

▲注意

●必ず指定の躯体取付けねじφ4×70を指定の本数使用してください。キャビネットが倒れてケガをするおそれがあります。

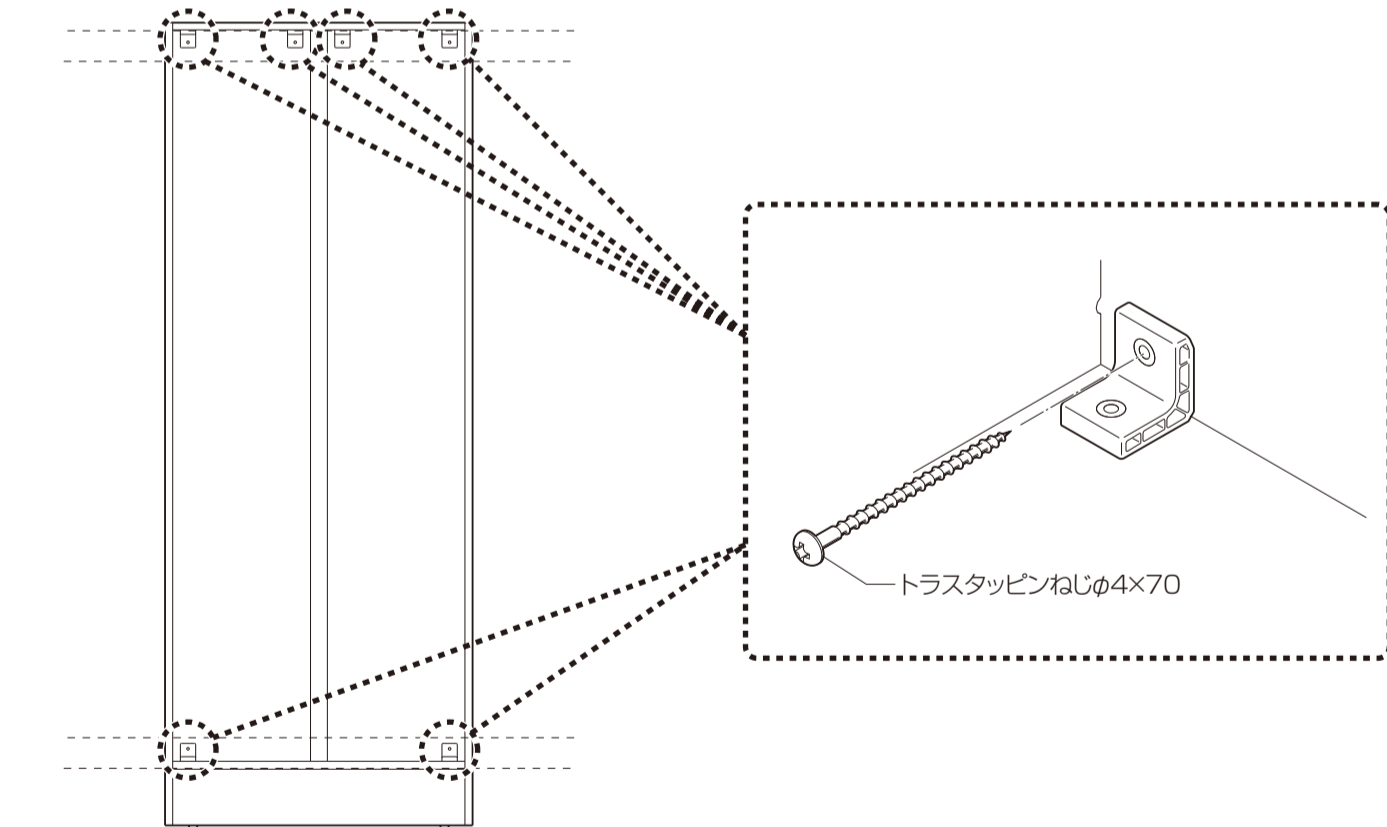

2 キャビネットの連結(複数キャビネットの場合のみ)

- キャビネットの側板全面を揃え、特平ねじφ4×28で連結し、ねじ頭にはねじキャップを取付けます。
- ※連結用の穴はありません。すでにあいている穴と被らない位置で取付けてください。

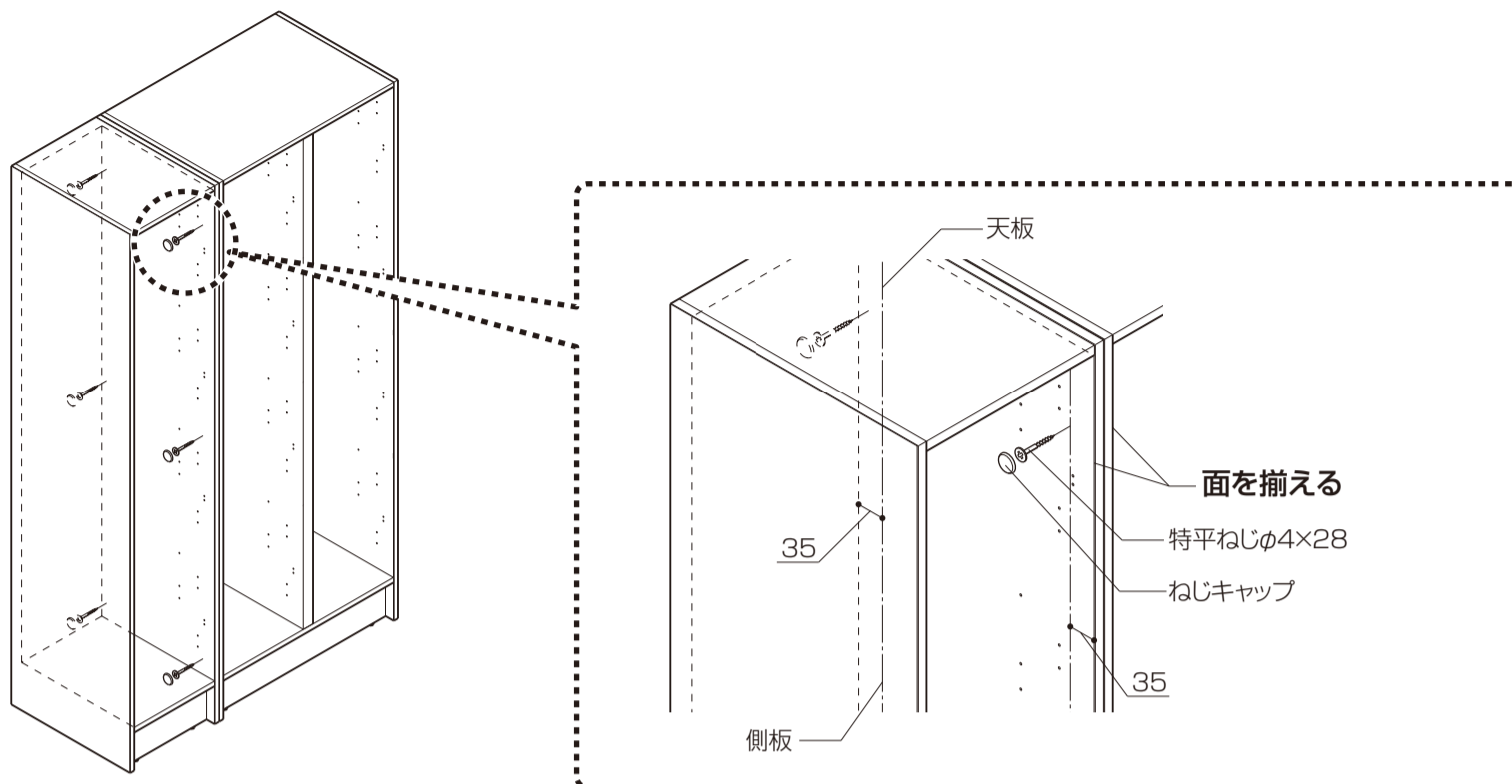

3 カウンターの取付け(必要な場合のみ)

- ①カウンターを切断し、切断面に同梱の木口テープを貼り付けます。
 - ②天板をカウンターにのせ、下穴(φ2.5×天板貫通、カウンター深さ10)をあけてください。
 - ③カウンターを天板の裏側(キャビネット内部)から特平ねじφ4×28で固定します。
- ※部品に干渉しない位置で固定してください。

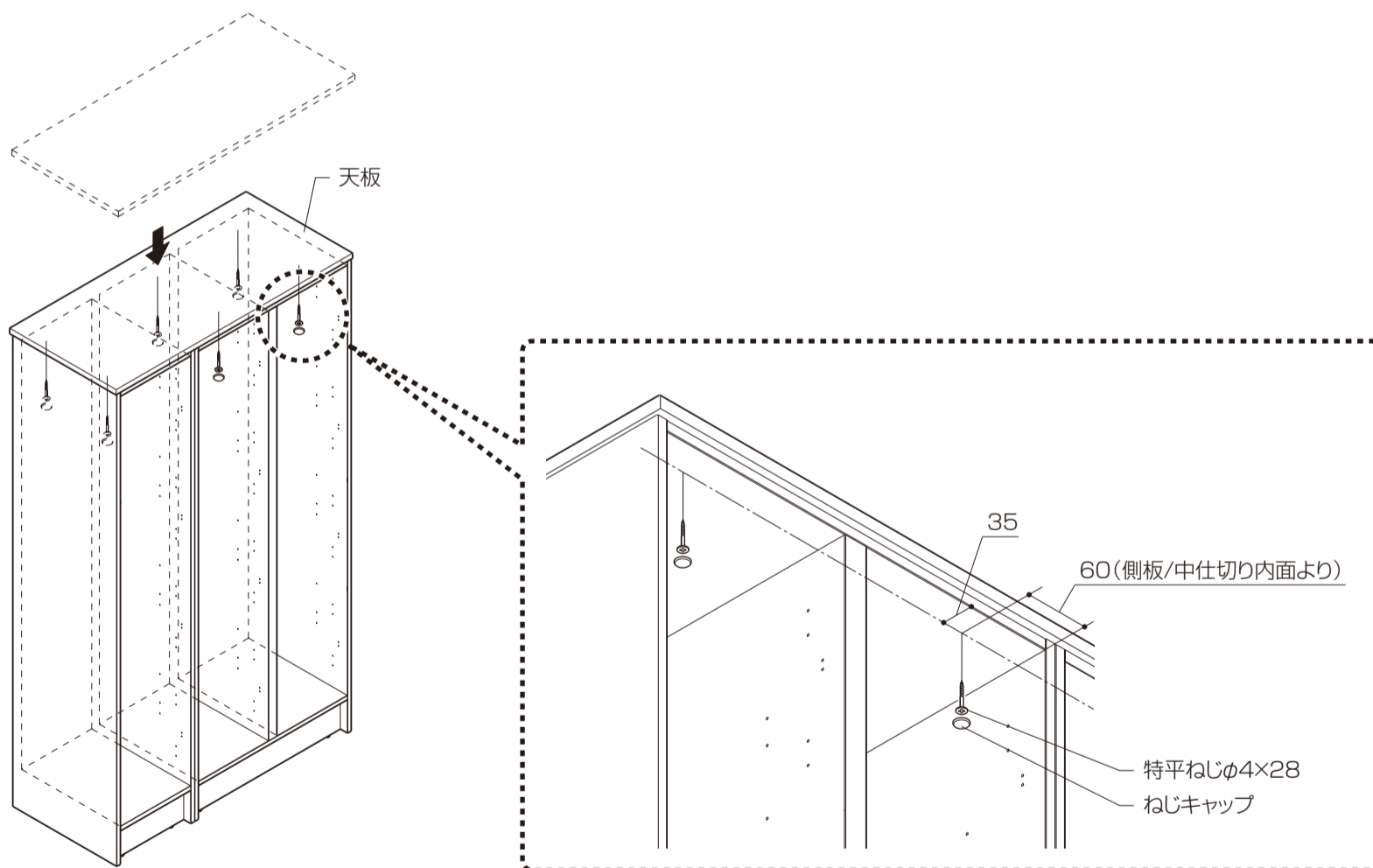

〈キャビネット 1列〉

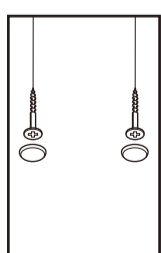

ねじ固定：4ヶ所

〈キャビネット 2列〉

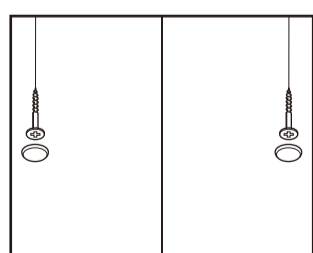

ねじ固定：4ヶ所

〈キャビネット 2列+2列〉

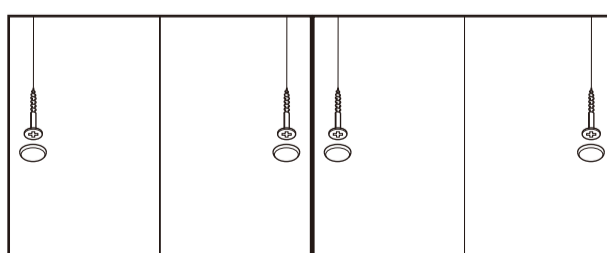

ねじ固定：8ヶ所

〈キャビネット 2列+1列〉

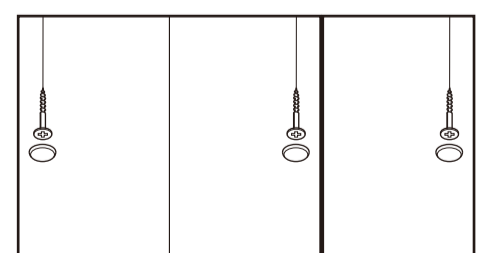

ねじ固定：6ヶ所

4 固定棚板の取付け

- ①固定棚取付け用ボルトをダボ穴に取付けます。
- ②固定棚板をスライドさせて取付け固定します。
- ③固定棚取付け用ボルトを固定し、固定棚取付け用カバーを取付けます。

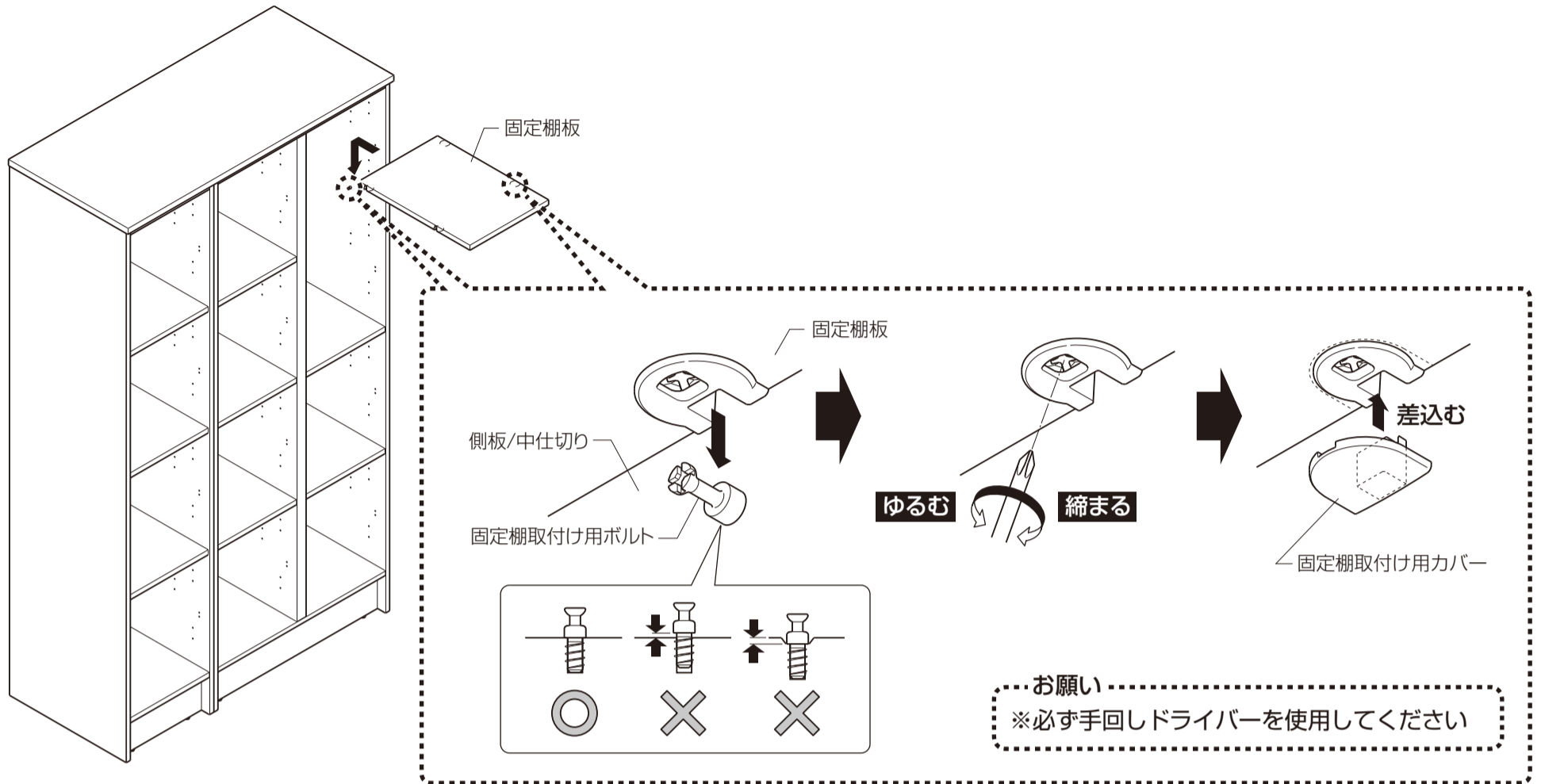

5 樹脂棚板の取付け

- ①樹脂棚板同梱の棚ダボをダボ穴に取付けます。
- ②樹脂棚板を設置します。

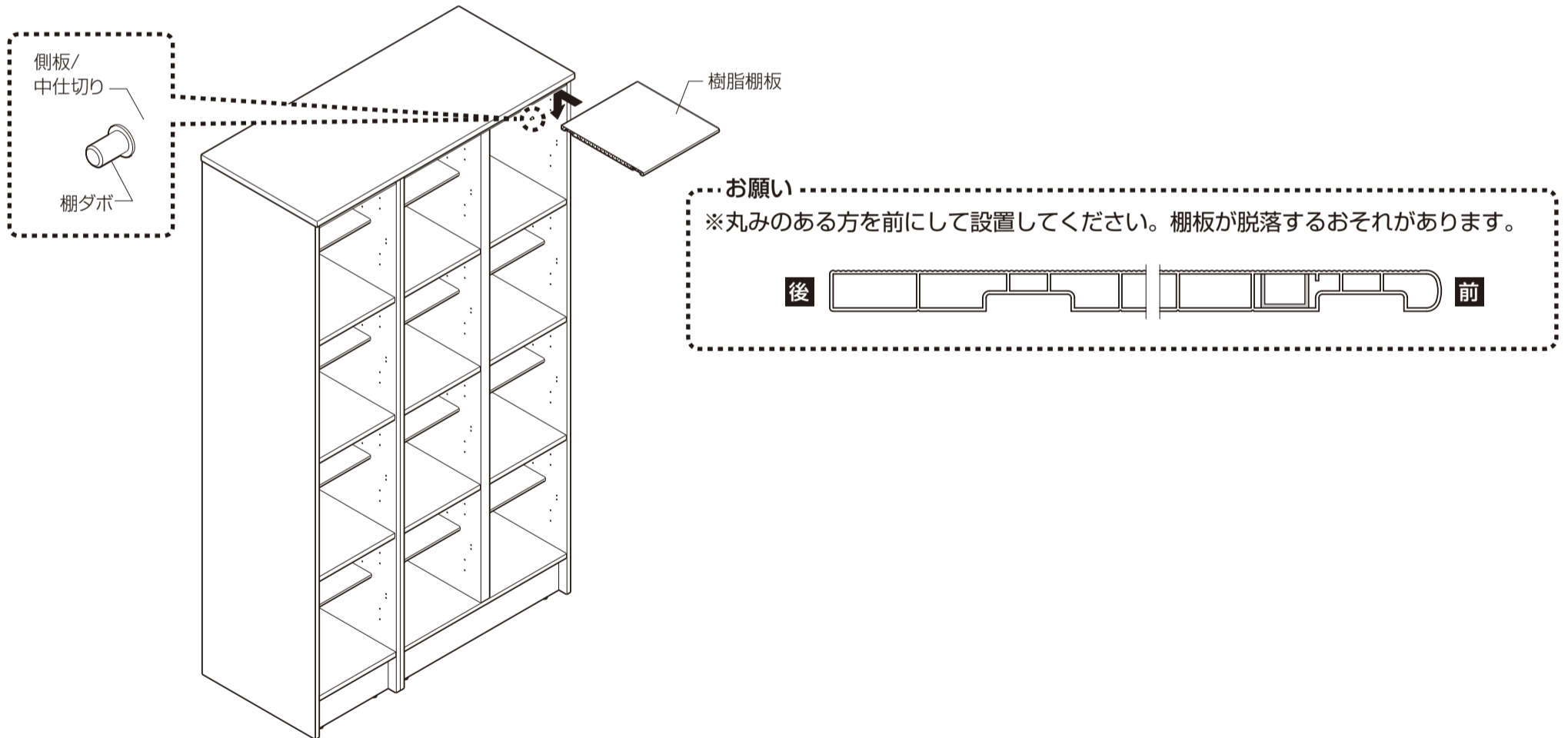

③樹脂棚板の設置高さは変更可能です(2段階)

【樹脂棚板を下の穴に取付けた場合】

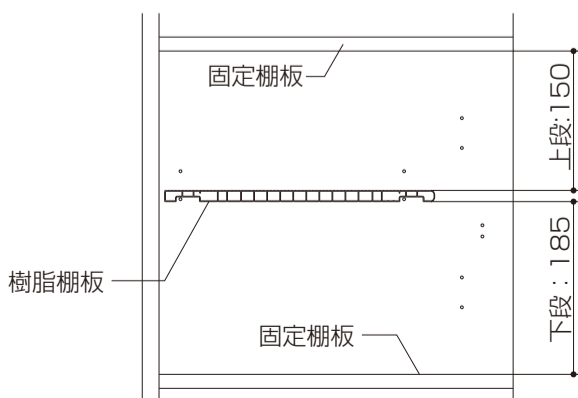

【樹脂棚板を上の方の穴に取付けた場合】

