

IXIL ラシッサ クローゼットドア 開き戸用丁番セット(ソフトモーションあり用) 取付け説明書



●この説明書は、必ず取付けされる方にお渡しください。

■取付けされる方へのお願い

●本説明書で使われているマークには、以下のような意味があります。

▲ 注意 …取付けを誤った場合、使用者などが中程度の傷害・軽傷を負う危険または物的損害の発生が想定されます。冒頭にまとめて記載していますので必ずお読みください。

▲ 注意





- 本体落下の原因となりますので、下記事項をお守りください。
 - ・丁番カップと本体のあいだにすき間がないことを確認してください。
 - ・丁番座と縦枠のあいだにすき間がないことを確認してください。

■取付け上のお願い

- 本製品の組立て・取付け時には、同梱の指定ねじを使用してください。他のねじを使用すると、部品・部材の脱落や枠の垂下がり・ゆがみなどの原因となります。(本説明書内で「現場手配」と記されている場合は除きます。)
- 本製品のねじ締付け時には、クラッチ付きドライバーを使用してください。締付けトルクが強すぎると、ねじが空転したり、ねじの頭がとんだり、つぶれたりする場合があります。

■部品セット明細

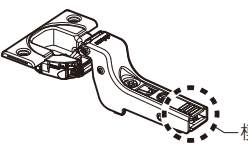
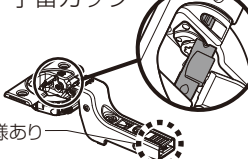
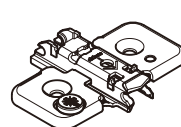
※ソフトモーションをつける場合とつけない場合で丁番セットが異なります。ソフトモーションをつける場合は、必ず「丁番セット(ソフトモーションあり用)」同梱の模様のある丁番カップを使用してください。「丁番セット(ソフトモーションなし用)」同梱の模様のない丁番カップと混ぜて使用しないでください。

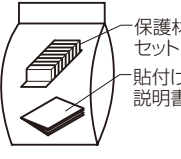
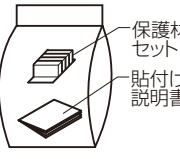
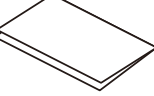
品種	部品名称	丁番カップ	ソフトモーション付き 丁番カップ	丁番座	丁番カップ・丁番座 取付けねじ 皿タッピンねじφ4×16	保護材セット8個入り	保護材セット4個入り	取付け説明書
	呼称							
両開戸	0709・0712 0809・0812	2	2	4	16	1	—	1
	0718・0818	2	4	6	24	1	—	1
	0720・0820	4	4	8	32	1	—	1
	0723・0823 1220・1223	2	6	8	32	1	—	1
片開戸	0420	2	2	4	16	—	1	1
	0720	—	4	4	16	—	1	1

■丁番座の取付け

●縦枠に丁番座を取付けます。

丁番座の取付け向きを確認します。

下穴に合わせて丁番座を置きます。

丁番座を縦枠にねじ(皿タッピンねじφ4×16)で固定します。

収納内部側

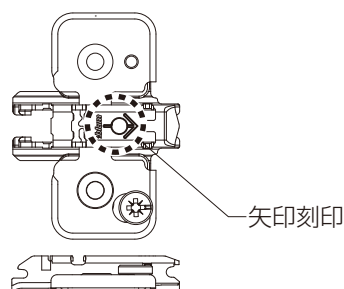

室内側

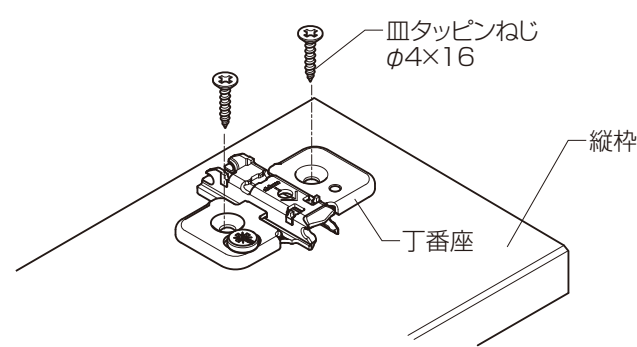
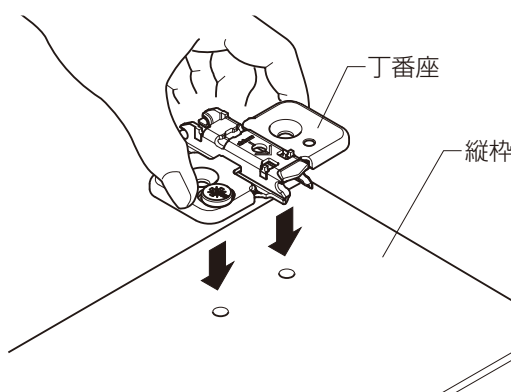

▲ 注意

●丁番座と縦枠のあいだにすき間がないことを確認してください。すき間があると本体落下の原因となります。

お願い

●丁番座を取付ける際は、丁番座の向きを確認してください。向きが違くと本体が吊込めません。

■ 丁番カップの取付け

① 本体の上下の確認

- 本体裏面のラベルの向きで本体の上下を確認します。
- ※ 両開き戸の場合は左吊元側のみラベルが貼ってあります。

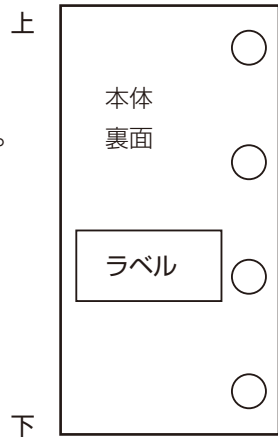

② 下図のソフトモーション付き丁番カップの取付け位置と個数を確認し、丁番カップを取付けます。

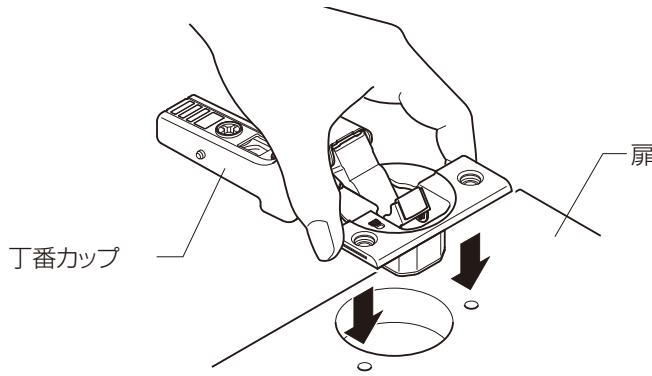

③ 丁番カップをねじ(皿タッピンねじ φ4×16)で固定します。

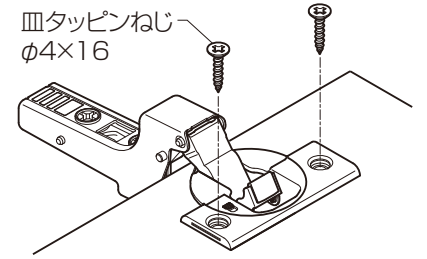

▲ 注意

- 丁番カップと本体とのあいだにすき間がないことを確認してください。すき間があると本体落下の原因となります。

■ ソフトモーション付き丁番カップの取付け位置と個数

2枚丁番		3枚丁番		4枚丁番		
ソフトモーション付き丁番カップ1個	ソフトモーション付き丁番カップ2個	ソフトモーション付き丁番カップ2個	ソフトモーション付き丁番カップ3個	ソフトモーション付き丁番カップ2個	ソフトモーション付き丁番カップ3個	ソフトモーション付き丁番カップ4個

■ ソフトモーション付き丁番カップ推奨取付け個数

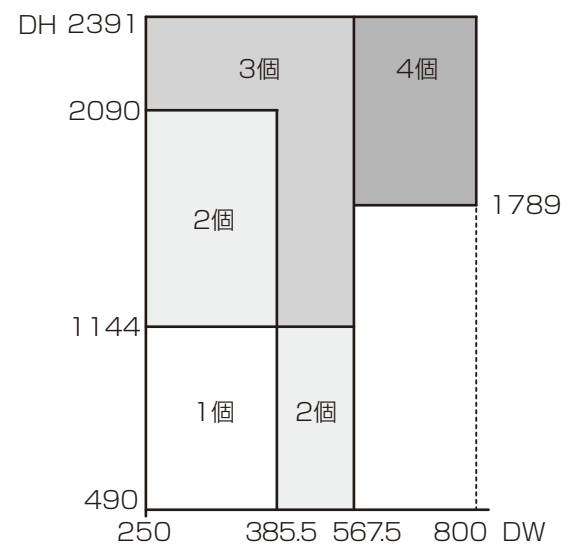

取付け上のお願い

- ※ ソフトモーション付き丁番カップの取付けの際には本体サイズに応じた推奨の個数で取り付けてください。取付け後は、扉を数回開閉し動作に問題がないことを確認してください。
- ※ ソフトモーション付き丁番カップにはON/OFF切替え機能がありますが、常にON（初期状態）の状態でご使用ください。

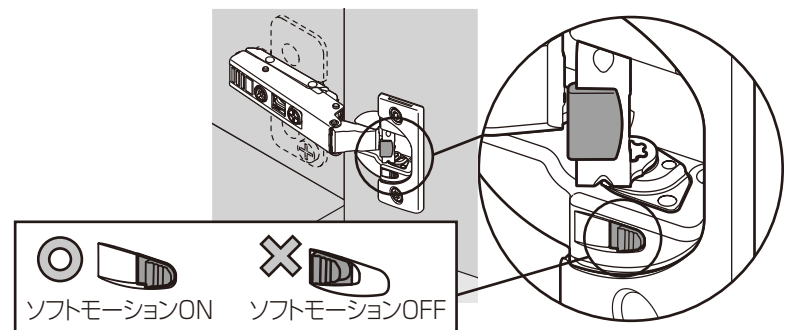

■ 建付け調整

〔本体の前後調整〕

- 調整範囲
前方向3mm
後方向1mm
(合計4mm)

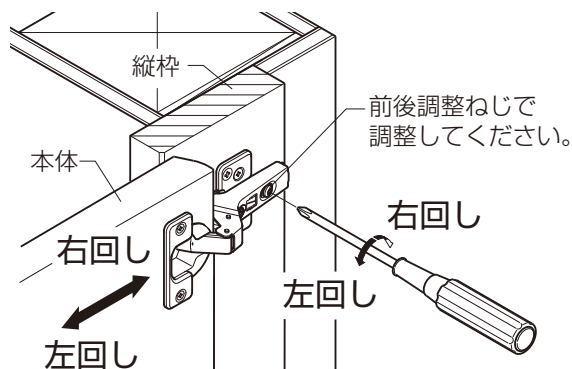
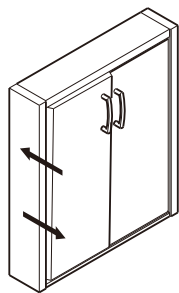

〔本体の左右調整〕

- 調整範囲
(合計±2mm)

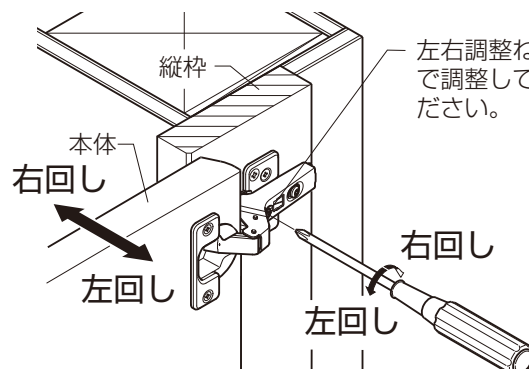
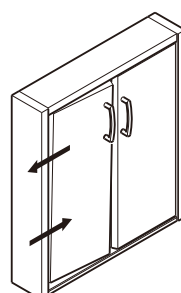

〔本体の上下調整〕

- 調整範囲
(合計±2.0mm)

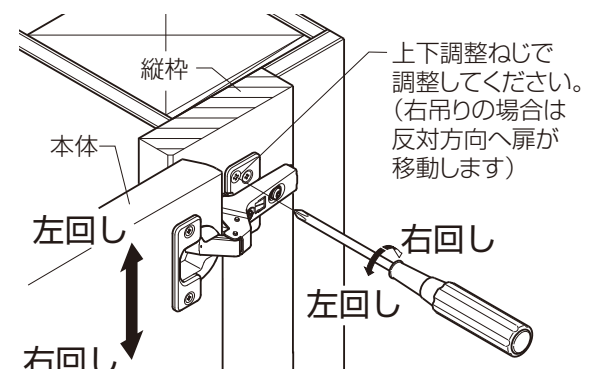
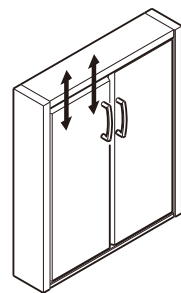

お願い

- 調整範囲を超えてねじ込まないでください。調整ができなくなることがあります。

本体吊込み手順
動画



5976672344001

建付け調整手順
動画



973347945002