



●この説明書は、必ず組立てされる方にお渡しください。

### ■組立てされる方へのお願い

●本説明書で使われているマークには、以下のような意味があります。

**▲警告** …組立てを誤った場合、使用者などが死亡または重傷を負う危険が想定されます。冒頭にまとめて記載していますので必ずお読みください。

**▲注意** …組立てを誤った場合、使用者などが中程度の傷害・軽傷を負う危険または物的損害の発生が想定されます。冒頭にまとめて記載していますので必ずお読みください。

### ▲警告

●本製品で使用するグレチャン付ガラスは、特殊な構造によりグレチャンとガラスを一体化した専用ガラスです。障子の落下、ガラスの抜けによるケガのおそれがありますので下記事項をお守りください。

- ・必ず指定のグレチャン付ガラスを使用してください。
  - ・ガラスからグレチャンを外さないように取扱ってください。
  - ・ガラスの交換など、障子を組み直す場合は、必ずガラス交換マニュアルの手順にしたがってください。
- ステー取付ねじは $2.5 \pm 0.5 \text{ N} \cdot \text{m}$  { $25 \pm 5 \text{ kgf} \cdot \text{cm}$ }のトルクで止めた後、ゆるみ・ガタツキのないことを確認してください。障子の落下のおそれがあります。

### ▲注意

●漏水の原因になることがありますので、下記事項をお守りください。

- ・縦枠両側に張付けてあるコーキングシーラーが、上・下枠の周りにはみ出すように合わせてからねじ止めしてください。
- ・枠組立てねじは $2.5 \pm 0.5 \text{ N} \cdot \text{m}$  { $25 \pm 5 \text{ kgf} \cdot \text{cm}$ }のトルクで止めた後、ゆるみ・ガタツキのないことを確認してください。
- ・浴室に使用される際は、下枠と縦枠の接合部分(躯体取付側の2カ所)にはすき間隠し部品シールの上に浴室防水部品セット(別売り)を張付けてください。

### ■組立て上のおお願い

- 必ず指定の組立てねじを使用してください。
- 取付けは、「取付け説明書」をご覧ください。
- 取付け説明書および取付けねじセットは、必ず取付けされる方へお渡しください。
- 枠を躯体に取付けてから障子を建込む場合は、必ず取付けされる方へ障子取付けねじをお渡しください。
- ガラス寸法はオンサイトシステムの作業指示書をご覧ください。
- ソリ防止のため、樹脂面を直射日光に当てた状態で放置しないでください。
- 樹脂は割れたりキズついたりしやすいため、ぶついたりこすったりしないでください。

- 組立ての際は、部材をハンマーで直接たたかないでください。部材が変形することがあります。
- 樹脂材に荷重がかからないよう、保管・輸送の際は保護してください。
- 連窓・段窓する場合は、必ず連窓方立・段窓無目の組立て説明書もご覧ください。専用部品の取付けおよび組立ての手順が異なります。
- 連窓する場合は、連窓側に取付けされているブラケットは外してください。
- すき間隠し部品セットはサッシ枠を組立ててから取付けてください。

### ■部品・ねじ一覧表

記号	㊦	㊧
姿図		
	バインドタッピングねじ φ4×30	ナベタッピングねじ φ4×25
使用部位	枠	障子

記号	㊨	㊩	㊪
姿図			
	ナベタッピングねじ (1種) φ4×20	薄平タッピングねじ M4×10	すき間隠し部品シール
使用部位	障子	ステー	枠

### ■組立て順序

#### 1 枠の組立て

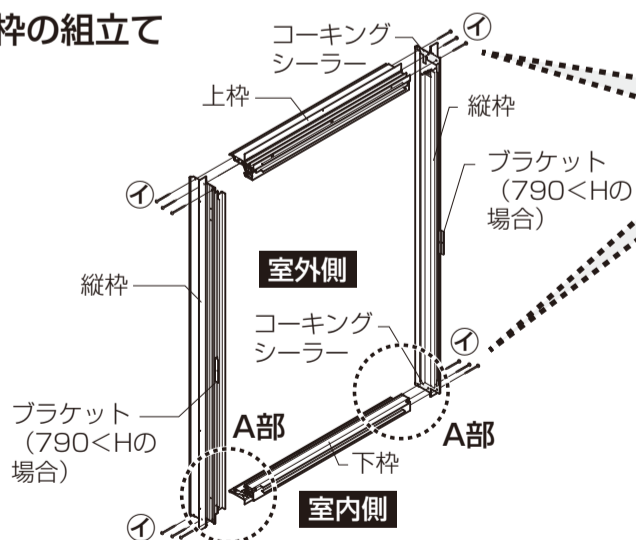

### ▲注意

●ねじは $2.5 \pm 0.5 \text{ N} \cdot \text{m}$  { $25 \pm 5 \text{ kgf} \cdot \text{cm}$ }のトルクで止めた後、ゆるみ・ガタツキのないことを確認してください。漏水の原因になることがあります。

### ▲注意

●縦枠両側に張付けてあるコーキングシーラーが上・下枠の周りにはみ出すように合わせてからねじ止めしてください。漏水の原因になることがあります。

#### ■A部詳細図

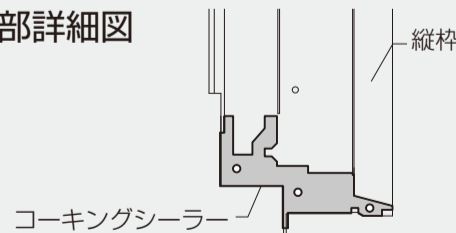

### ■すき間隠し部品シールの取付け

- 縦枠と上枠(下枠)の接合部分(室内側4カ所)に張付けてください。
- ①張付け側のリケイ紙をはがします。
- ②基準面を合わせて張付けます。

#### 〔上部詳細図〕

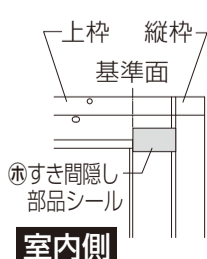

#### 〔下部詳細図〕

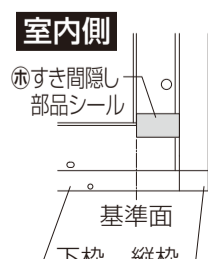

#### ●お願い

- ※すき間隠し部品セットはサッシ枠を組立ててから取付けてください。
- ※防火商品の場合は気密部品セットに同梱されている組立て説明書を確認ください。

### ▲注意

●浴室に使用される際は、下枠と縦枠の接合部分(躯体取付側の2カ所)にはすき間隠し部品シールの上に浴室防水部品セット(別売り)を張付けてください。漏水の原因になります。

## 2 障子の組立て

- ① グレチャン付ガラスに記載されている対象品種、ガラス寸法を確認します。  
※ 品種によりガラスの仕様が異なります。
- ② ガラスに対し、各部材を仮配置します。  
※ 内外・上下・左右が正しいか必ず確認してください。
- ③ 上棧・下棧のセッティングブロックが所定の位置にあるか確認してください。  
もしずれている場合は所定の位置にずらしてから組立てをしてください。(A図)
- ④ 縦框と上下棧を差込み、ねじで固定します。

### 警告

- 障子の落下、ガラスの抜けによるケガのおそれがありますので下記事項をお守りください。
  - ・ 必ず指定のグレチャン付ガラスを使用してください。
  - ・ ガラスからグレチャンを外さないように取扱ってください。
  - ・ ガラスの交換など、障子を組み直す場合は、必ずガラス交換マニュアルの手順にしたがってください。

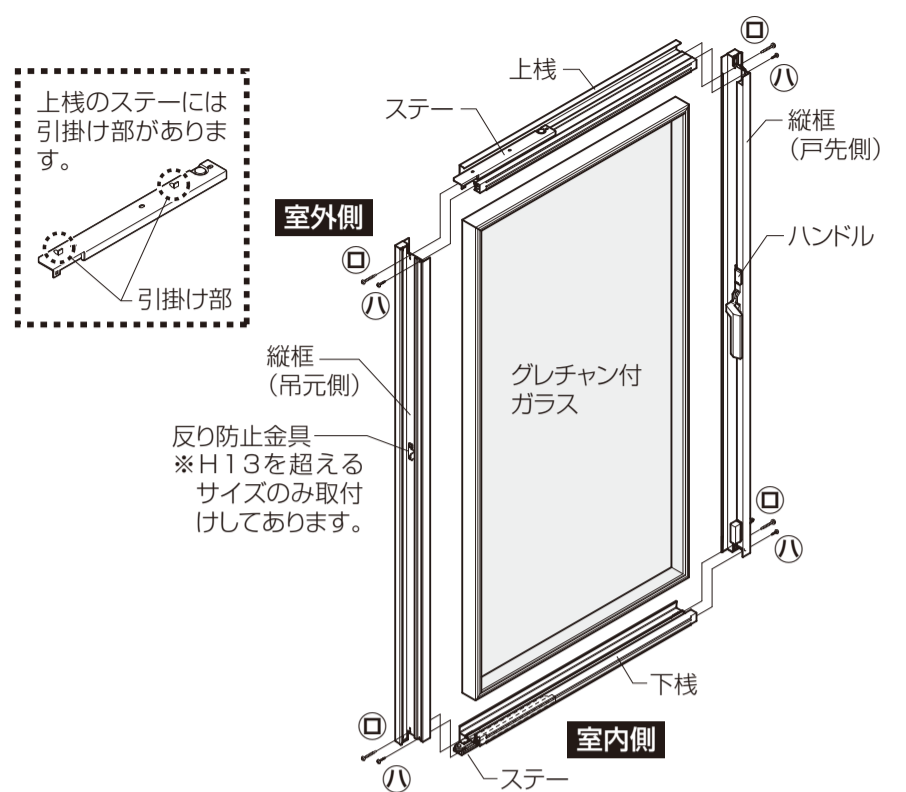

### A図

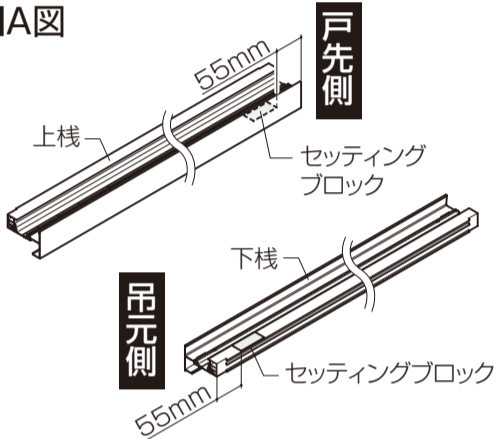

- ※ セッティングブロックが所定の位置にあるか確認してから組立てをしてください。
- ※ 405<Wのサイズに取付けしてあります。

### お願い

- ※ 組立ての際は、部材をハンマーで直接たたかないでください。部材が変形することがあります。

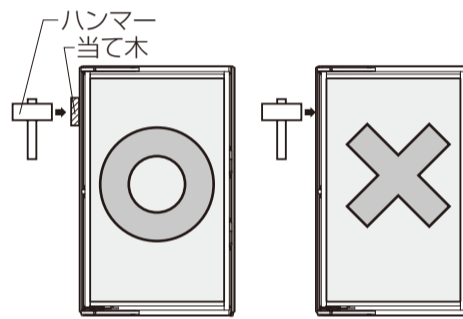

- ※ 障子組立て後に保管する場合は、障子フィンに重量がかからないよう木などを当ててください。又、障子取付け後に保管する場合も同様に、釘打ちフィンに重量がかからないよう木などを当ててください。

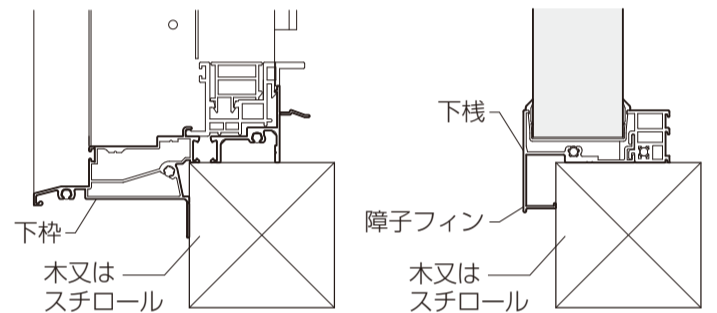

## 3 障子の取付け

※ 連窓・段窓の場合は、ガラス破損防止のため、障子は枠を躯体に固定した後に入れてください。

- ① 障子に付いている上・下ステアーを引出し、90°に広げます。
  - ② 上ステアーの引掛け部を上枠仮固定穴に差込みます。(2箇所)
  - ③ 下ステアーを下枠にのせます。
  - ④ 下ステアーのねじを最初に取り付けます。(障子が仮止めされます。)
  - ⑤ 残ったねじをすべて固定します。
- ※ 逆の手順で障子を取外せます。

### 警告

- ねじは $2.5 \pm 0.5 \text{ N} \cdot \text{m}$  { $25 \pm 5 \text{ kgf} \cdot \text{cm}$ } のトルクで止めた後、ゆるみ・ガタツキのないことを確認してください。障子の落下のおそれがあります。

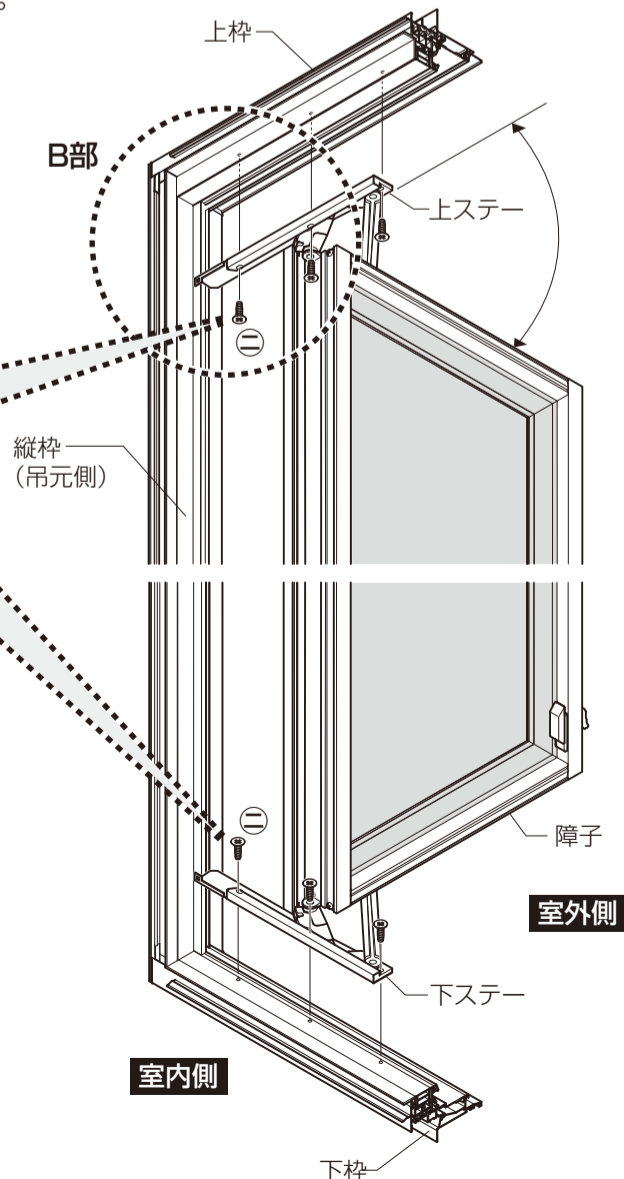

### ポイント

#### 障子の取付け位置

- ※ 上・下のステアーの固定穴は長穴になっています。障子の取付けの際は右図のように位置決めしてください。

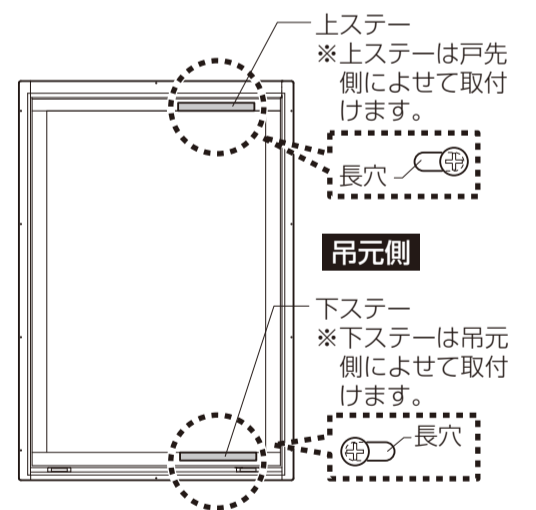

#### B部詳細図

