



## ■組立てされる方へのお願い

●本説明書で使われているマークには、以下のような意味があります。

**▲注意** …組立てを誤った場合、使用者などが中程度の傷害・軽傷を負う危険または物的損害の発生が想定されます。冒頭にまとめて記載していますので必ずお読みください。

## ▲注意

●漏水の原因になることがありますので、下記事項をお守りください。

- ・縦枠両側に張付けてあるコーキングシーラーが、上・下枠の周りにはみ出すように合わせてからねじ止めしてください。
- ・ねじは $2.5 \pm 0.5 \text{ N} \cdot \text{m}$  { $25 \pm 5 \text{ kgf} \cdot \text{cm}$ } のトルクで止めた後、ゆるみ・ガタツキのないことを確認してください。

## ■組立て上のおお願い

- 必ず指定の組立てねじを使用してください。
- 取付けは、「取付け説明書」をご覧ください。
- 取付け説明書および取付けねじセットは、必ず施工される方へお渡しください。
- 枠を躯体に取付けてから障子を建込む場合は、必ず施工される方へ障子取付けねじをお渡しください。
- ガラス寸法はダンボール又はカタログをご覧ください。
- グレイジングチャンネルは別売りです。ガラス厚に応じて選択してください。
- ソリ防止のため、樹脂面を直射日光に当てた状態で放置しないでください。
- 樹脂は割れたりキズついたりしやすいため、ぶついたりこすったりしないでください。
- 組立ての際は、部材をハンマーで直接たたかないでください。部材が変形するおそれがあります。
- 樹脂材に荷重がかからないよう、保管・輸送の際は保護してください。
- 連窓・段窓する場合は、必ず連窓方立・段窓無目の組立て説明書もご覧ください。専用部品の取付けおよび組立ての手順が異なります。

## ■ねじ一覧表

記号	㊦	㊧	㊨
姿図			
	バインド タッピングねじ φ4×30	ナベ タッピングねじ φ4×25	皿小ねじ M4×10
部品セット 表示	外枠組立て用	障子組立て用	障子取付け用

## ■組立て順序

## 1 枠の組立て

## ▲注意

●縦枠両端に張付けてあるコーキングシーラーが上・下枠の周りにはみ出すように合わせてからねじ止めしてください。漏水の原因になることがあります。

## ■A部詳細図

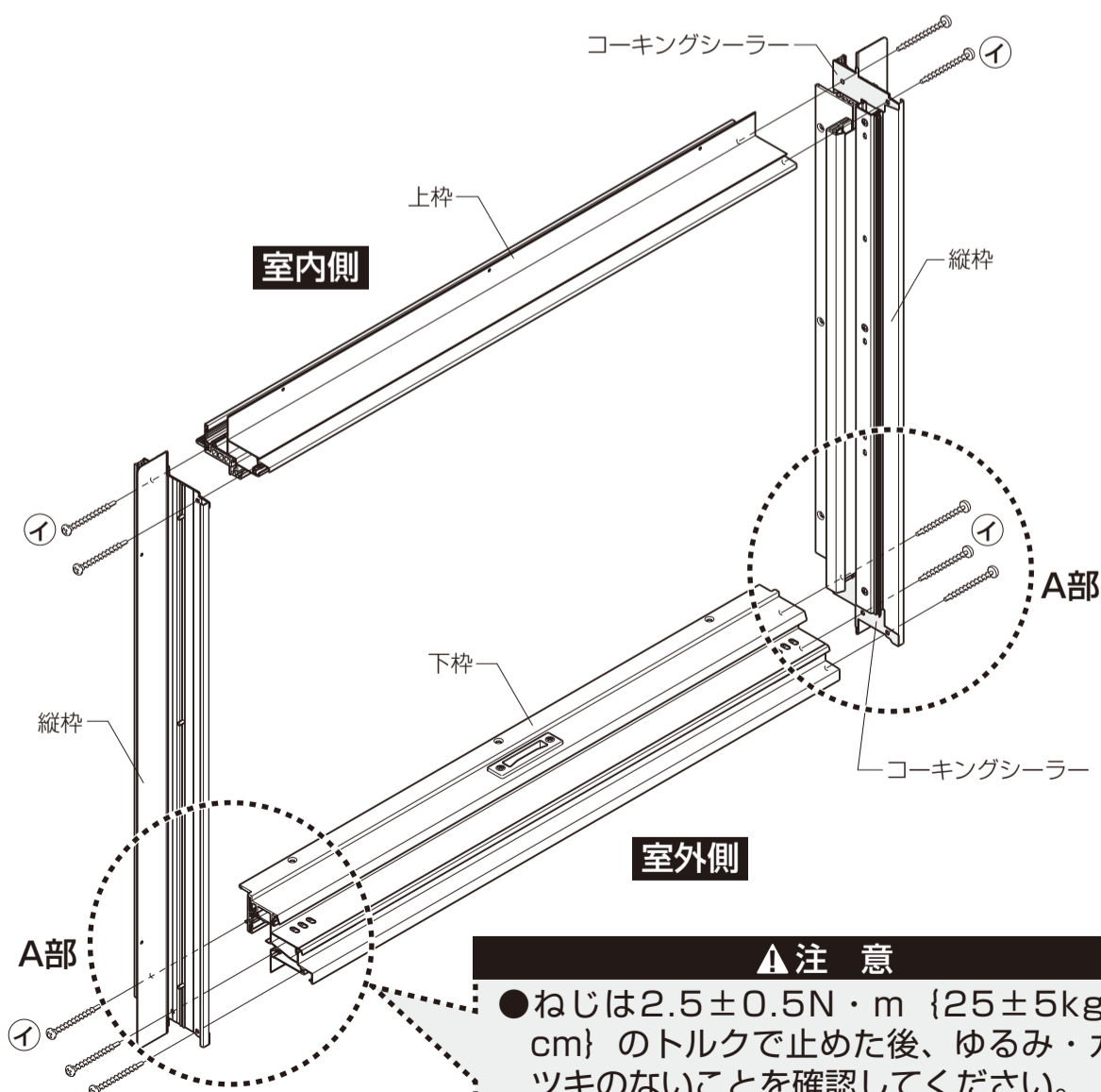
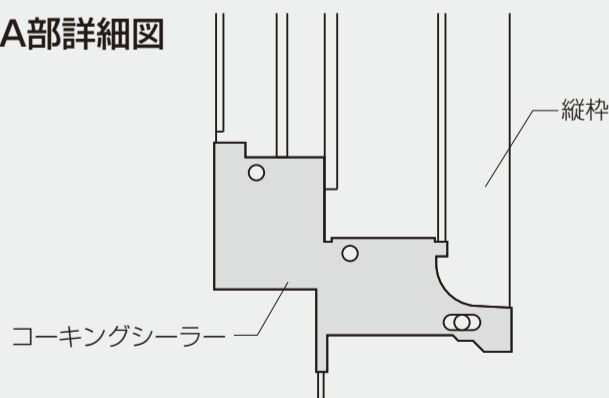

## ▲注意

●ねじは $2.5 \pm 0.5 \text{ N} \cdot \text{m}$  { $25 \pm 5 \text{ kgf} \cdot \text{cm}$ } のトルクで止めた後、ゆるみ・ガタツキのないことを確認してください。漏水の原因になることがあります。

## 2 障子の組立て

### 1 グレイジングチャンネルの取付け

①ガラス厚に合ったグレイジングチャンネル（別売り）を用意し、ガラス4周に回します。

※コーナー部はグレイジングチャンネルがくい込まないようにしてください。

### 2 障子の組立て

①上下棧を左右均等になるように差込みます。

②縦框を差込み、上下棧とねじで固定します。

※上部の組立て穴はステーの内側にありますので、ステーを全開にして組立てを行ってください。

※障子の組立てねじはすべて使ってください。ねじが余っている場合は、取付け忘れがないか確認してください。

#### お願い

※組立ての際は、部材をハンマーで直接たたかないでください。部材が変形するおそれがあります。

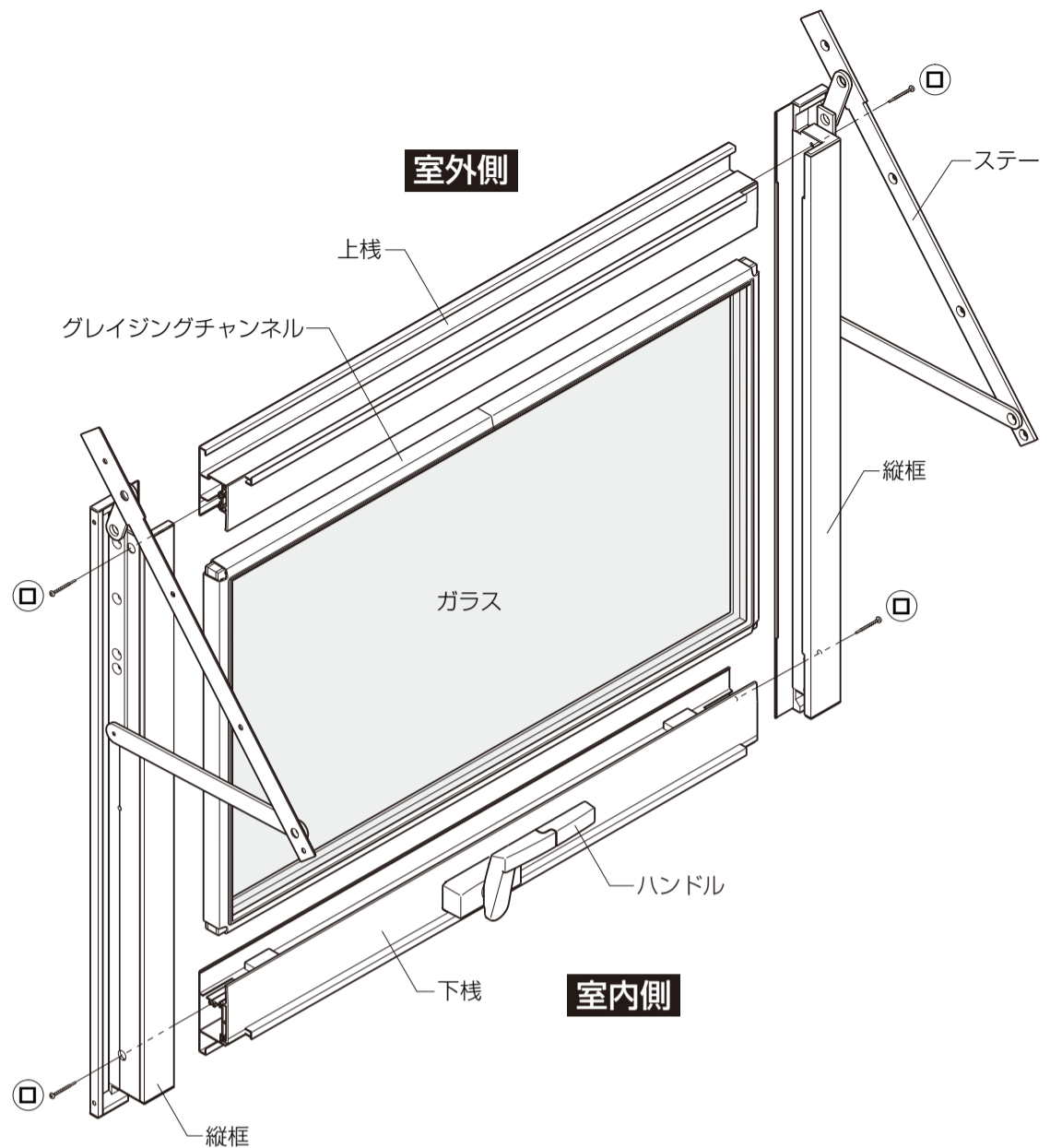
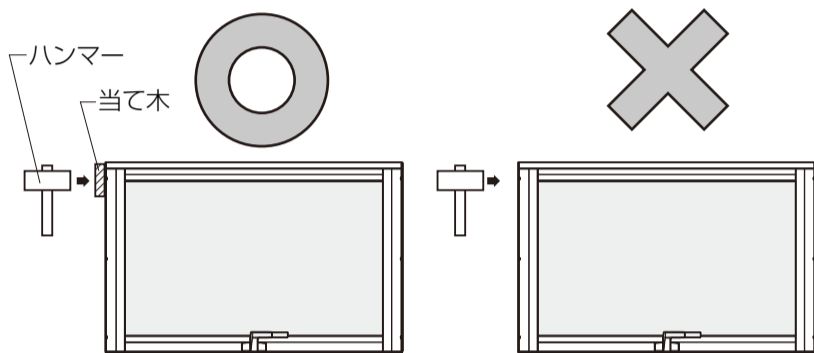

## 3 障子の取付け

※連窓・段窓の場合は、ガラス破損防止のため、障子は枠を躯体に固定した後に入れてください。

●障子に付いているステーをいっぱいを開き、枠にねじで固定します。

※一番上のねじが取付けにくい場合は、ステーを80°程度に開いてください。

※障子取付けねじ⑧はサイズにより個数が異なります。

※逆の手順で障子を取外せます。

※障子組立て後に保管する場合は、障子フィンに重量がかからないよう木などを当ててください。又、障子取付け後に保管する場合も同様に、釘打ちフィンに重量がかからないよう木などを当ててください。

