

タッチ/ノータッチ切替キーシステム

取扱い説明書

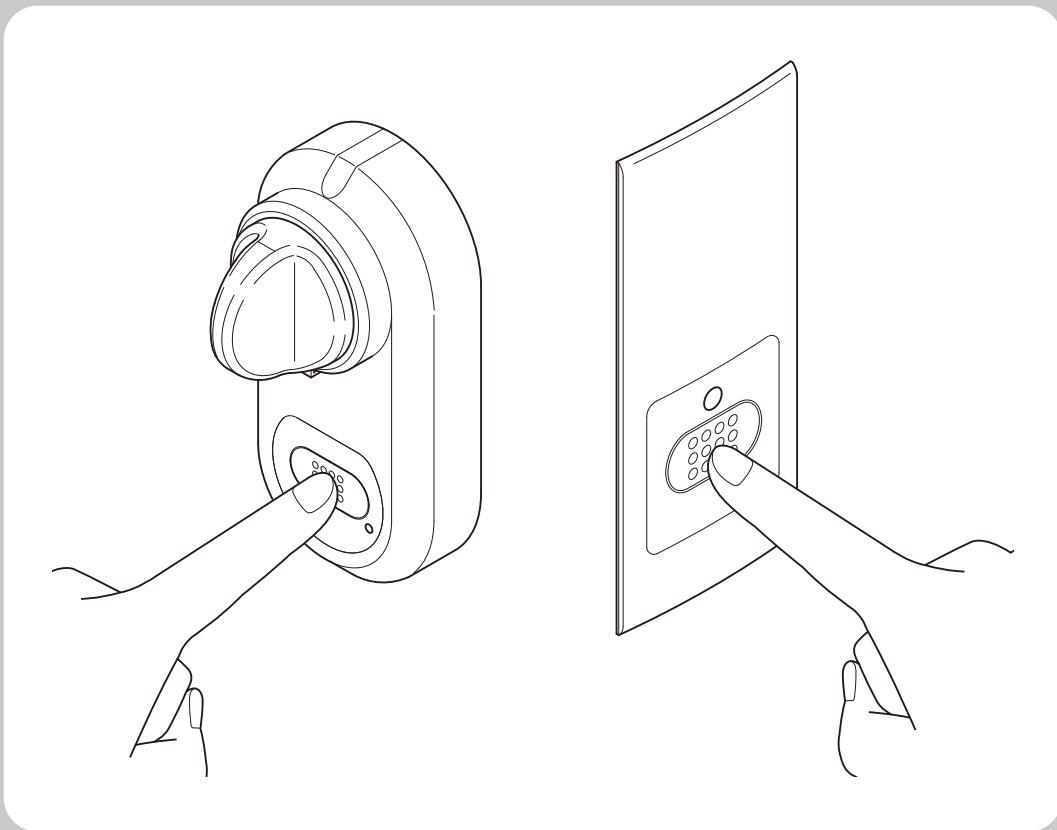

ご使用にあたって

この説明書では、お施主さまが商品を安全に正しくご使用いただくための取扱い方法やお手入れ方法などの重要な内容を記載しております。
ご留意いただくとともに、大切に保存してください。

目次

■ 重要なお知らせ	1
■ 警告用語の種類と意味	1
■ 特に注意していただきたいこと	2・3
警告	2
注意	2
お願い	3
■ 各部の名称	4
■ タッチ/ノータッチ切替キーシステムについて	5~7
1. タッチキーモードについて	5
2. ノータッチキーモードについて	6
3. 作動範囲について	7
■ 専用リモコンを使って各モードの操作方法	8~11
1. タッチキーモードでの帰宅時の施錠・解錠	8
2. ノータッチキーモードでの帰宅時の施錠・解錠	9
3. タッチキーモードでの外出時の施錠・解錠	10
4. ノータッチキーモードでの外出時の施錠・解錠	11
■ タッチキー/ノータッチキー機能以外の操作方法	12~14
1. 専用リモコン機能での操作方法	12
2. メインコントローラの操作方法	12
3. その他の施錠・解錠操作	13・14
■ 専用リモコンの登録・抹消	15
1. 専用リモコンの登録のしかた	15
2. タッチ/ノータッチ機能の切替方法	16
■ 電池交換	17
■ セキュリティ電動サムターンについて	18
1. 機能について	18
2. 使用方法	18
■ 各種表示及びブザー音について	19・20
1. 室外側・室内側受信部	19
2. 専用リモコン	20
■ こまった時には	21・22
1. はじめに確認していただきたいこと	21
2. 詳細に確認していただきたいこと	22
■ 定格	23
1. メインコントローラ	23
2. 受信部	23
■ 商品保証について	24

重要なお知らせ

ご使用の前に

安全のため、必ずお守りください。「タッチ/ノータッチ切替キーシステム」のご使用及びお手入れを行う場合は、必ずこの取扱い説明書に従ってください。

もしこの取扱い説明書に従わず、乱用または誤用によるケガ及び損害が発生した場合は、当社及びその販売会社に責任はないものといたします。



- 1.この取扱い説明書に記載してある注意事項が、すべての危険を含んでいるわけではありません。したがって、「タッチ/ノータッチ切替システム」のご使用及びお手入れを行う際は、この取扱い説明書の記載事項に限らず、安全対策に関して十分な配慮が必要です。
- 2.この取扱い説明書は著作権を有し、その権利は留保されています。
- 3.この取扱い説明書についての質問またはより詳しい情報が必要な場合は、下記の窓口までご連絡ください。

問合わせ事項	連絡先	TEL
商品全般	お客さま相談センター	☎ 0120-126-001
修理のご依頼	LIXIL修理受付センター	☎ 0120-413-433

警告用語の種類と意味

※この章では「タッチ/ノータッチ切替キーシステム」を使用する場合に守るべき安全事項を説明しています。

この「取扱い説明書」では、危険度（または事故の大きさ）にしたがって、次の3段階に分類しています。以下の用語が持つ意味を理解し、本書の内容（指示）にしたがってください。

用語	意味
 警告	取扱いを誤った場合、使用者などが死亡または重傷を負う危険が想定されます。
 注意	取扱いを誤った場合、使用者などが中程度の傷害・軽傷を負う危険または物的損害の発生が想定されます。
お願い	特に注意を促す情報で、使用者などが思わぬケガをするおそれや、機器の損傷・故障などにつながる場合があります。

特に注意していただきたいこと

※安全のため、必ずお守りください。

！ 警告

- 開口部から内部に金属類を差し込んだり落としたりしないでください。火災、感電、故障の原因となります。
- 機器を改造しないでください。火災、感電の原因となります。
- 機器に液体（水、ジュース、薬品等）が入ったり、ぬらさないようにしてください。火災、感電の原因となります。

！ 注意

動作範囲に注意

- 専用リモコンを扉付近（約2.5m）に放置したまま扉から絶対に離れないでください。専用リモコンを扉付近に放置しておき、タッチスイッチを押すと施錠・解錠が行われることがあり、盗難などの発生の原因となります。専用リモコンの保管場所は、必ず玄関ドアから約2.5m以上離れたところとしてください。

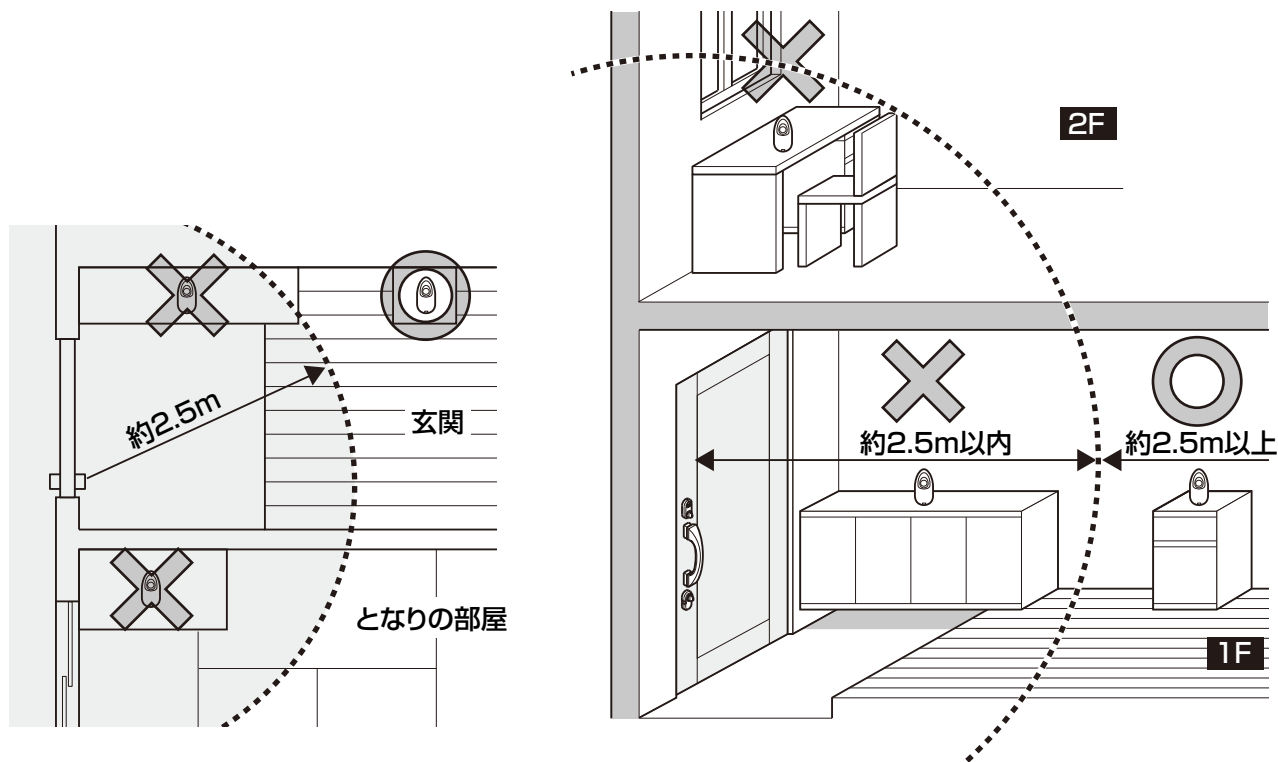

- 停電の際には、必ずサムターンの位置を確認してください。動作途中で停電した場合、完全に施錠・解錠されない場合があります。

お願い

- 専用リモコンを金属のケースの中に入れて携帯した場合、作動しないことがあります。
- 油などによるひどい汚れは、プラスチック用クリーナー・中性洗剤などで拭いてください。（シンナー、ベンジンなどは使用しないでください。）
- 専用リモコンを携帯電話や無線機など、無線通信機器と一緒に携帯してる時や、専用リモコンが金属製の物に覆われている時、近くで電波式の他の専用リモコンを操作している時、又はパソコンなどの電化製品の近くに置いた時は、タッチキー/ノータッチキー機能が正常に作動しないことがあります。
- 専用リモコンの電池消耗時や強い電波・ノイズのある状況下などでは作動範囲が狭くなったり、作動しないことがあります。
- タッチ/ノータッチ切替キーシステムは扉を閉めると自動的に施錠します。ちょっと戸外へ出たい場合（自動で施錠させたくない場合）は、手でサムターンを解錠すれば自動施錠しません。再度施錠させたい場合は、専用リモコンを携帯してタッチスイッチを押すか、リモコン、メインコントローラで施錠してください。（ノータッチキーモードの際には、タッチスイッチを押すか一度、扉から離れてエリア内に入ってください。）
- 以下のような時は専用リモコンにて解錠できなくなります。必ずカギ(●➡)を持参してください。
 - ・専用リモコンが電池切れの場合
 - ・停電の場合
 - ・専用リモコンを持たずに外出された場合

■停電になった時の状態

- 電源表示灯が消灯します。
- タッチキー/ノータッチキー操作・専用リモコン操作による施錠・解錠はできません。キー・サムターンで操作してください。
- キー・サムターンで操作するまでは、電気錠は停電前の状態のままです。
- 電源が復帰しても、扉の状態はそれ以前の状態のままです。

各部の名称

※本図は玄関ドア「アヴァントス」で説明しています。

システム全体の名称

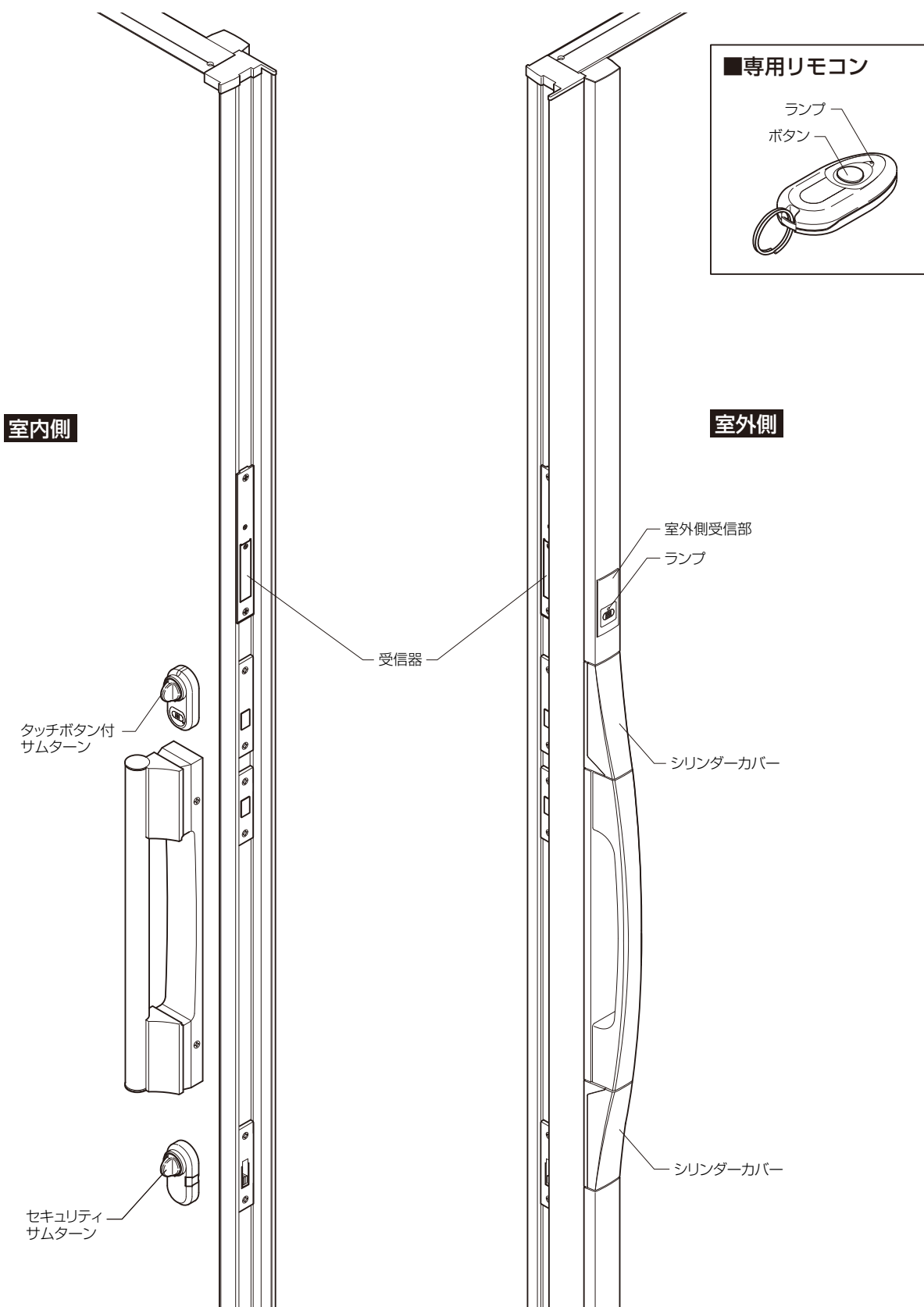

タッチ/ノータッチ切替キーシステムについて

- タッチ/ノータッチ切替キーシステムとは、タッチキーモード/ノータッチキーモードの機能を施工後でも、お施主さまがご自分で切替えるシステムです（切替方法P.16参照）。又、従来のカギ（●—）やリモコンでの操作も可能です。
- 専用リモコンと扉の間では、IDコードの照合が行われています。専用リモコンと扉のIDが一致しない限り解錠することはできません。又、IDは特殊な方法により、複製されても解錠できないようになっています。

1

タッチキーモードについて

- タッチキーモードとは、専用リモコンを携帯して受信部のタッチスイッチを押すだけで解錠し、扉を閉めると、自動的に施錠する大変便利なシステムです。又、従来のカギやリモコン及びボタンでの操作（下図参照）も可能です。

外出時の解錠

- 専用リモコンを持って、タッチスイッチを押せばカギがあきます。



外出時の施錠

- 扉を閉めるとカギがかかります。



■室外側

※専用リモコンを携帯してタッチスイッチを押すと、施錠時には解錠、解錠時には施錠します。

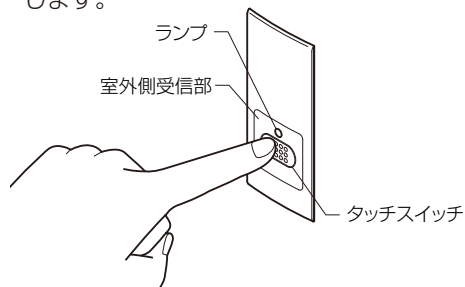

■室外側

※専用リモコンを携帯してタッチスイッチを押すと、施錠時には解錠、解錠時には施錠します。

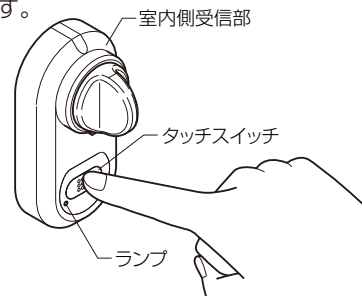

2

ノータッチキーモードについて

- ノータッチキーモードとは、専用リモコンを携帯して扉に近づくだけで解錠し、扉を閉めると自動的に施錠する大変便利なシステムです。又、従来のカギやリモコン及びタッチスイッチでの操作（P8参照）も可能です。

外出時の施錠

- 専用リモコンを持って、扉に近づくとカギがあきます。



外出時の施錠

- 扉を閉めるとカギがかかります。



- ノータッチキーモード・タッチキーモードは切替が可能です。
- 切替方法についてはP.16を参照してください。
- 出荷状態はタッチキーモードになっています。

3

作動範囲について

距離	通信状態
約40cm以内	ノータッチ機能が作動しない場合がある範囲
約40～80cm以内	ノータッチ機能が作動する範囲
80cm～約2.5m未満	※1) ノータッチ機能が作動する場合がある範囲
約2.5m以上	ノータッチ機能が作動しない範囲

※電波状況によりノータッチ機能が使えない場合があります。

※1) 電波状況により作動する場合があります。

※2) 電波状況により作動距離が短くなる場合があります。

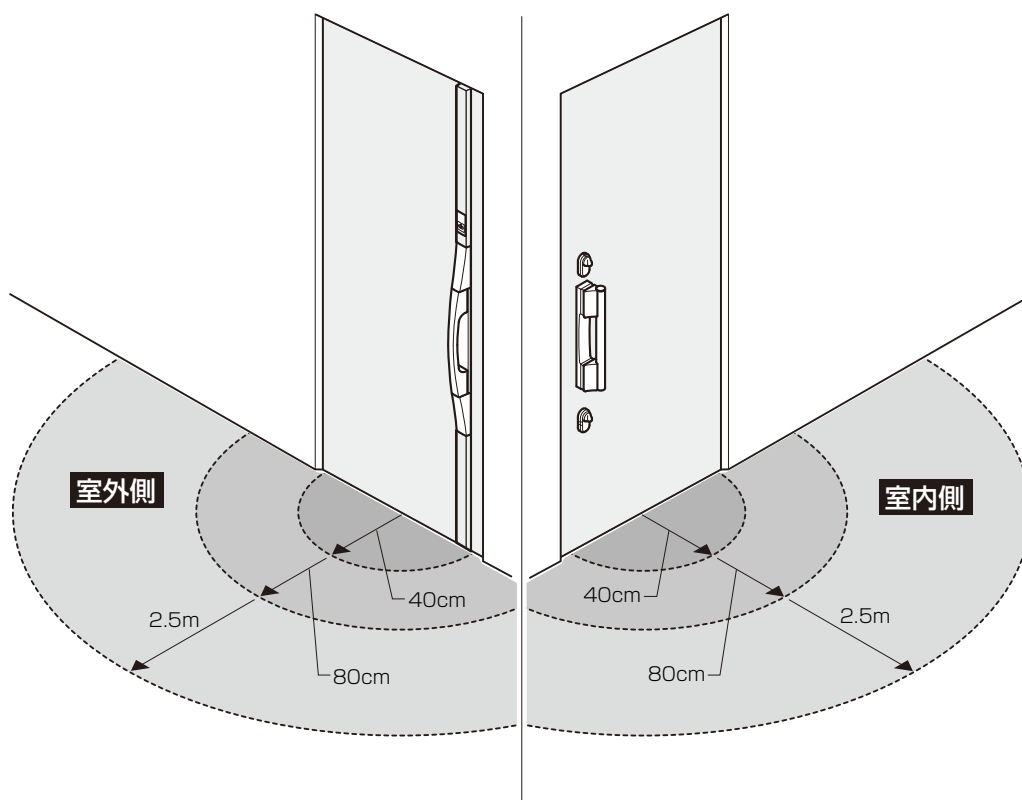

専用リモコンを使って各モードの操作方法

- 付属の専用リモコン2個は登録済です。
- 追加の専用リモコンを購入していただいた場合は登録が必要です。登録がお済みでない場合は、必ず登録操作を行ってください。追加のキーの登録方法は、P.15を参照してください。

1

タッチキーモードでの帰宅時の施錠・解錠

解錠

- 専用リモコンを携帯して室外側受信部のタッチスイッチを押すと解錠します。
- ※ ランプの表示については、P.19を参照してください。
- ※ ブザーが「ピッピッ」と2回なります。

お願い

- 近くにテレビ塔や発電所・放送局などの強い電波を発生する設備があるなど、周囲の状況により作動距離が短くなったり、タッチキー機能が使えない場合があります。

アドバイス

- 専用リモコンの作動範囲は、室外側受信部から周囲約40～80cm以内です。ただし、室外側受信部に専用リモコンを近づけすぎると作動しないことがあります。

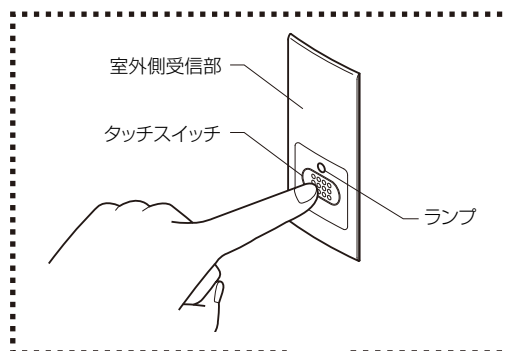

施錠

- 室内に入り扉を閉めると2秒後に自動で施錠します。
- ※ ランプの表示については、P.19を参照してください。
- ※ ブザーが「ピッ」と1回なります。

アドバイス

- 解錠操作をして、扉を開けない場合は30秒後に自動施錠します。



2

ノータッチキーモードでの帰宅時の施錠・解錠

解錠

- 専用リモコンを携帯して扉に近づく と解錠します。
※ランプの表示については、P.19を参照してください。
※ブザーが「ピッピッ」と2回なります。

お願い

- 近くにテレビ塔や発電所・放送局などの強い電波を発生する設備があるなど、周囲の状況により作動距離が短くなったり、タッチキー機能が使えない場合があります。

アドバイス

- 専用リモコンの作動範囲は、室外側受信部から周囲約40～80cm以内です。ただし、室外側受信部に専用リモコンを近づけすぎると作動しないことがあります。



施錠

- 室内に入り扉から離れると1秒後に自動で施錠します。
※ランプの表示については、P.19を参照してください。
※ブザーが「ピッ」と1回なります。

アドバイス

- 専用リモコンにより解錠後、扉を開けない場合は、約30秒後に自動で施錠します。



3

タッチキーモードでの外出時の施錠・解錠

解錠

●専用リモコンを携帯して室内側受信部のタッチスイッチを押すと解錠します。

※ランプの表示については、P.19を参照してください。

※ブザーが「ピッピッ」と2回なります。

お願い

- 近くにテレビ塔や発電所・放送局などの強い電波を発生する設備があるなど、周囲の状況により作動距離が短くなったり、タッチキー機能が使えない場合があります。

アドバイス

- 専用リモコンの作動範囲は、室外側受信部から周囲約40~80cm以内です。ただし、室外側受信部に専用リモコンを近づけすぎると作動しないことがあります。

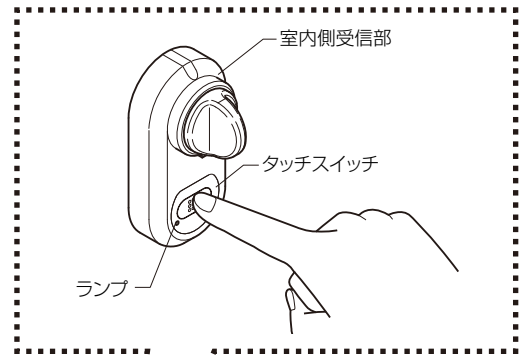

施錠

●室外に出て扉を閉めると2秒後に自動で施錠します。

※ランプの表示については、P.19を参照してください。

※ブザーが「ピッ」と1回なります。

お願い

- 必ず、カギ（）を持参してください。以下の様な時、専用リモコンで解錠できなくなります。
 - ・専用リモコンが電池切れの場合
 - ・停電の場合
 - ・専用リモコンを持たずに外出された場合

アドバイス

- 解錠操作をして、扉を開けない場合は30秒後に自動施錠します。



4

ノータッチキーモードでの外出時の施錠・解錠

解錠

- 専用リモコンを携帯して扉に近づくと解錠します。
※ランプの表示については、P.19を参照してください。
※ブザーが「ピッピッ」と2回なります。

お願い

- 近くにテレビ塔や発電所・放送局などの強い電波を発生する設備があるなど、周囲の状況により作動距離が短くなったり、タッチキー機能が使えない場合があります。

アドバイス

- 専用リモコンの作動範囲は、室外側受信部から周囲約40～80cm以内です。ただし、室外側受信部に専用リモコンを近づけすぎると作動しないことがあります。



施錠

- 室外に出て扉から離れると1秒後に自動で施錠します。
※ランプの表示については、P.19を参照してください。
※ブザーが「ピッ」と1回なります。

お願い

- 必ず、カギ（)を持参してください。以下の様な時、専用リモコンで解錠できなくなります。
 - ・専用リモコンが電池切れの場合
 - ・停電の場合
 - ・専用リモコンを持たずに外出された場合

アドバイス

- 一度、扉を開けて閉めると1秒後に必ず自動施錠します。再度、解錠したい場合は、専用リモコンを携帯した状態でタッチスイッチを押すか、専用リモコンのボタンを押すか、一度作動範囲外(2.5m以上)に離れてもう一度作動範囲内に戻ってください。



タッチキー/ノータッチキー機能以外の操作方法

1

専用リモコン機能での操作方法

- 扉から離れた場所（約3.0m以内）から専用リモコンのボタン操作により、施錠・解錠することができます。
- 操作方法は、施錠時に専用リモコンのボタンを押すと解錠し、解錠時に専用リモコンのボタンを押すと施錠します。

お願い

- 専用リモコンのボタンを押しても作動しない場合や著しく作動可能距離が短くなった場合、又は、ランプが暗くなったり点灯しなくなった場合は電池の消耗が考えられます。電池を交換してください。（P.17参照）

アドバイス

- 専用リモコンのボタンを押して解錠した後に扉の開閉を行わなかった場合、約30秒後に自動的に施錠されます。
- 専用リモコンのボタン操作で扉の施錠・解錠を行う場合、作動範囲は扉から周囲約3.0m以内です。
- 扉の上の錠が施錠状態であれば解錠、解錠状態であれば施錠します。下の錠がどんな状態であれ、上の錠の状態で作動が変わります。



2

メインコントローラの操作方法

- メインコントローラを使用すれば、玄関から離れた室内からでも扉の施錠・解錠を行うことができます。
 - メインコントローラの解錠ボタンを押すと、扉が施錠状態の場合は解錠します。又、解錠状態の場合は施錠します。
- ※オプション設定の増設スイッチもメインコントローラと同じ操作・表示をします。

アドバイス

- 扉が解錠された後、扉の開閉を行わなかった場合は、約30秒後、自動的に施錠されます。

- ※メインコントローラの形状は、システムベーシックの場合で説明しています。
- ※システムベーシックの場合は、施解錠ボタンはありません。
- ※メインコントローラ・施解錠ボタンの詳しい操作方法や、ベーシック以外のナンバーキー・マルチモニター形状などは玄関戸電気錠システムの取扱い説明書をご覧ください。

●メインコントローラ

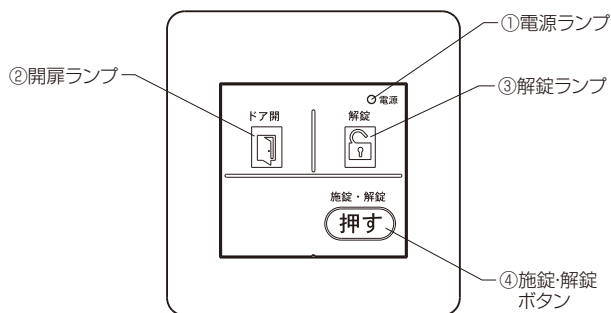

●施解錠ボタン

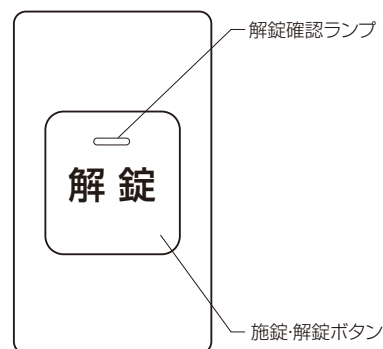

	名称	操作・表示
①	電源ランプ	電源が入っている時に点灯します。
②	開扉ランプ	扉が開いている時に点灯します。
③	解錠ランプ	扉が解錠されている時に点灯します。
④	施錠・解錠ボタン	扉を施錠・解錠する時に押します。

※開扉ランプが点灯している場合は、施錠・解錠の操作はできません。

3

その他の施錠・解錠操作

室内側からのサムターンによる施錠・解錠

●施錠・解錠を室内側から手動で行う場合は、サムターンつまみを右図のように操作してください。

アドバイス

●扉を自動施錠したくない場合は、サムターンにより解錠してください。サムターンにより解錠した場合は、自動施錠は行いません。

●手動で解錠操作をすると扉は自動施錠しませんので、手動で施錠してください。

■ドア本体姿図(室内側)

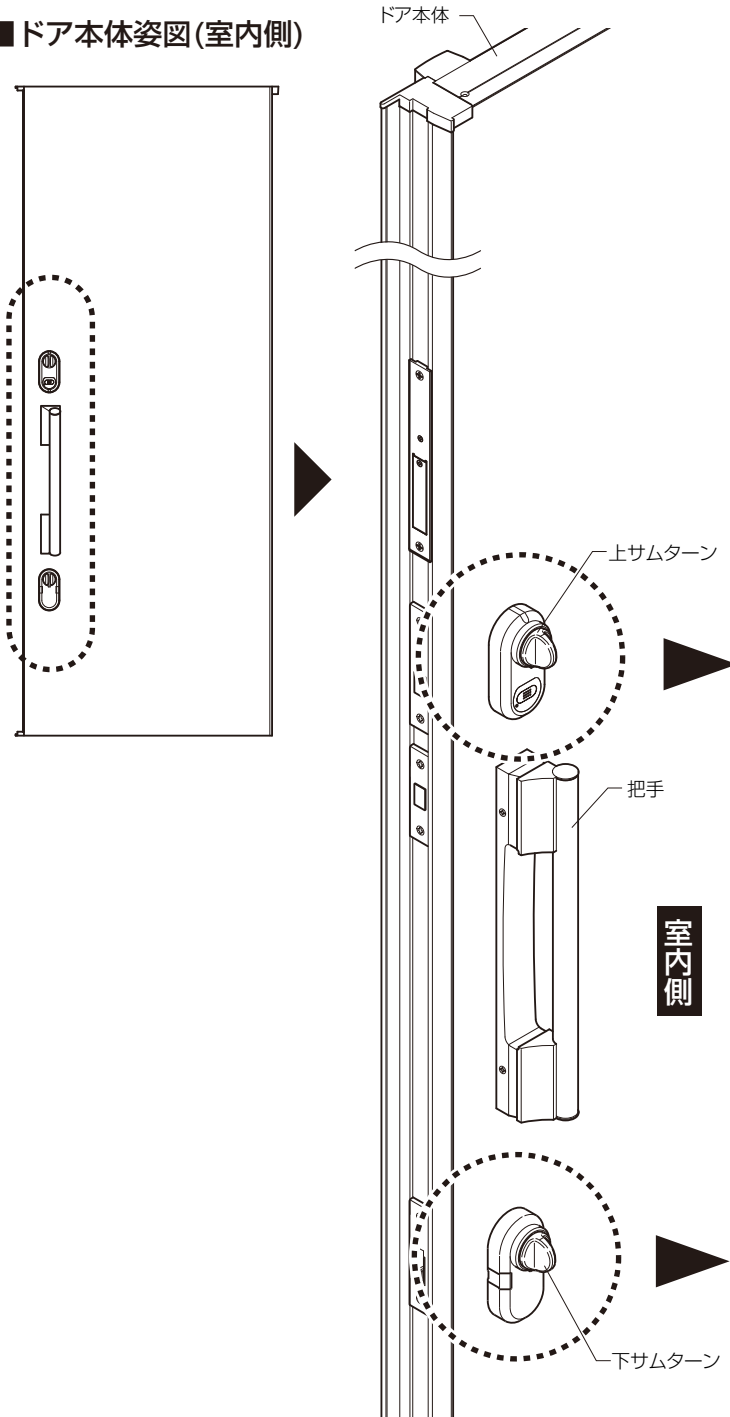

■上サムターン

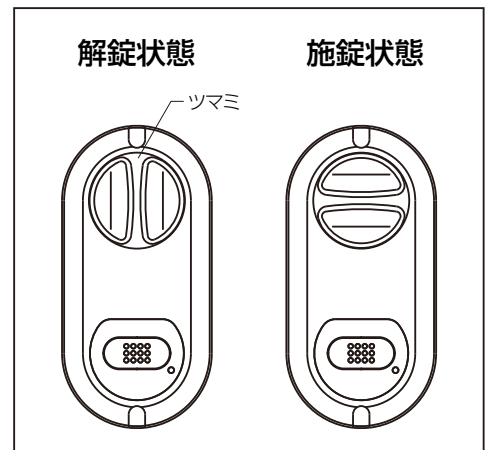

■下サムターン

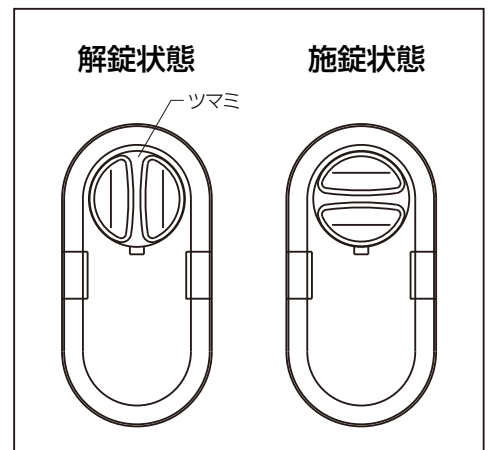

室外側からのカギ (●→) による施錠・解錠

● 室外側から上・下シリンダーにカギ (●→) を差込んで、施錠・解錠を行います。

アドバイス

● ドアを連続して解錠状態にしたい場合は、カギ (●→) により解錠してください。
カギ (●→) により解錠した場合は、自動施錠は行いません。

※玄関ドア「アヴァントス」の場合

● シリンダーカバーを手前方向①に引っ張って反時計方向に回転②させ、シリンダーキーにカギ (●→) を差込んで施錠・解錠を行います。シリンダーカバーは時計方向③に回転させると元の位置に戻すことができます。

■ ドア本体姿図(室外側)

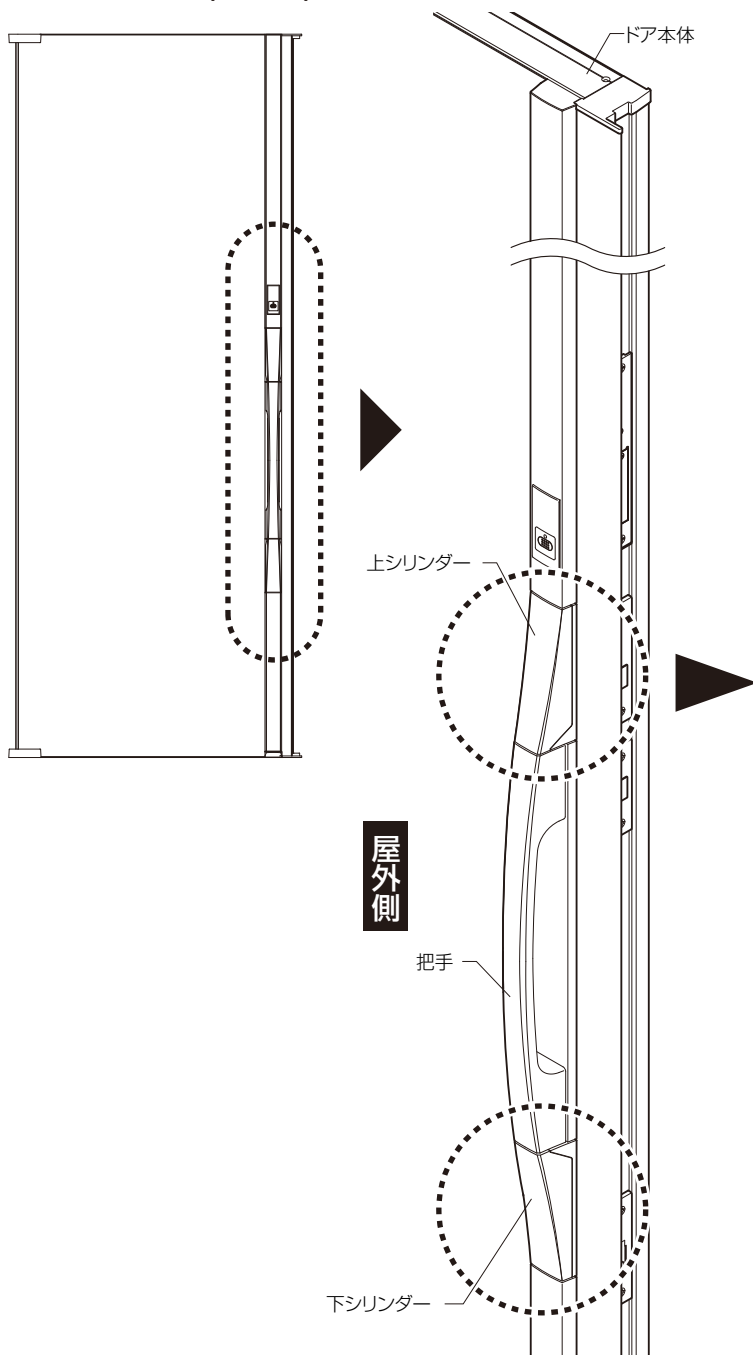

■ 上サムターン

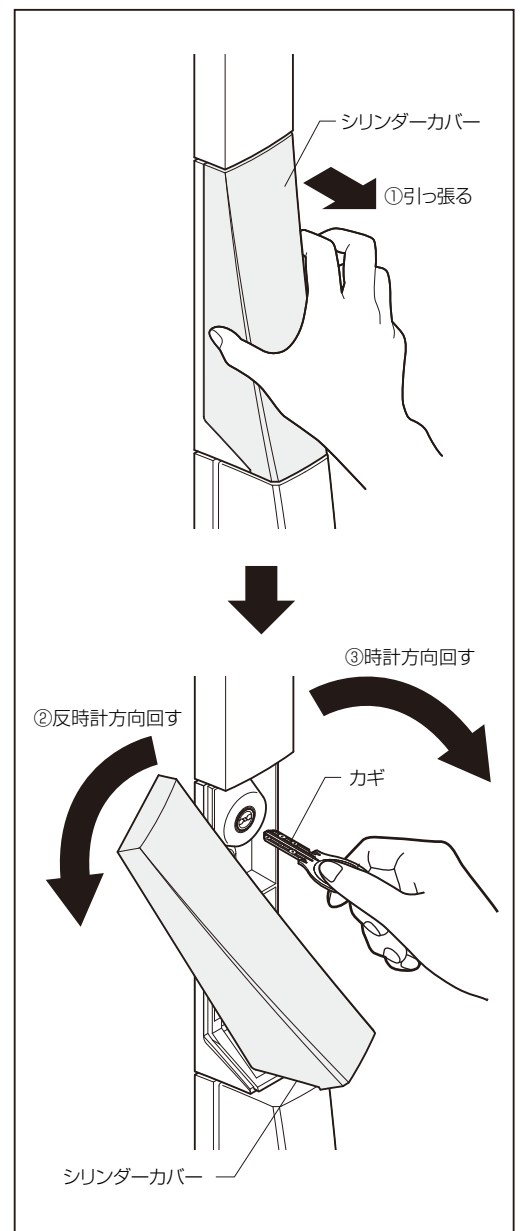



専用リモコンの登録・抹消

1

専用リモコン登録のしかた

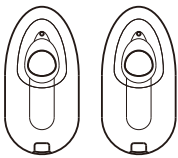
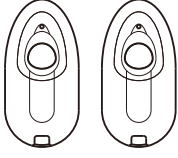
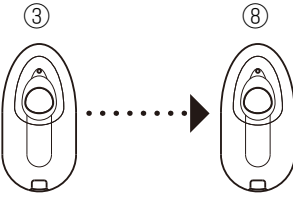
- 別売りの専用リモコンを後から追加することができます。(合計8つまで)
 その際、専用リモコンの登録が必要となります。なお、新たに登録するとそれまでの登録内容は全て消去されますので、既に登録済の専用リモコンも再登録してください。

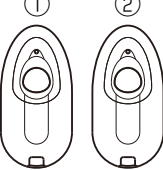
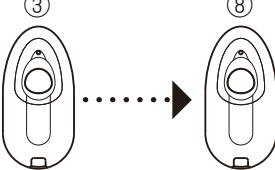
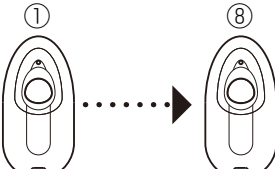
	付 属	別 売 り
登録済	① ② 	
すべて再登録する	① ② 	③ ⑧ 

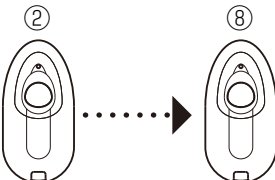
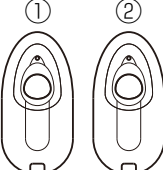
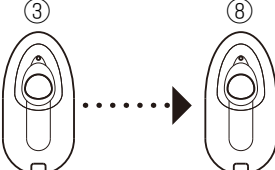
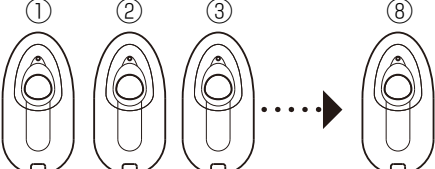
	登 録	未 登 録
初 期	① ② 	③ ⑧ 
① 登録なし		① ⑧ 
② 1個目 登録	① 	② ⑧ 
③ 2個目 登録 ↓	① ② 	③ ⑧ 
④ 3~8 個目 登録	① ② ③ ⑧ 	

追加個数分登録する

①登録する専用リモコンを用意して扉を開け、受信器中央部のねじを取外します。
つまようじ、ヘアピンなどの先の細いものを利用して、約1秒登録スイッチを押します。

ピッピッピッとブザーが3回鳴ります。

②30秒以内に専用リモコンのボタンを押します。

登録した専用リモコンの個数分ブザーが鳴ります。

③30秒以内に次の専用リモコンのボタンを押します。

30秒後にピー音の後に登録個数分のピッ音が鳴ります。

登録終了

④登録を終了したら必ずねじを付けてください。

■専用リモコン

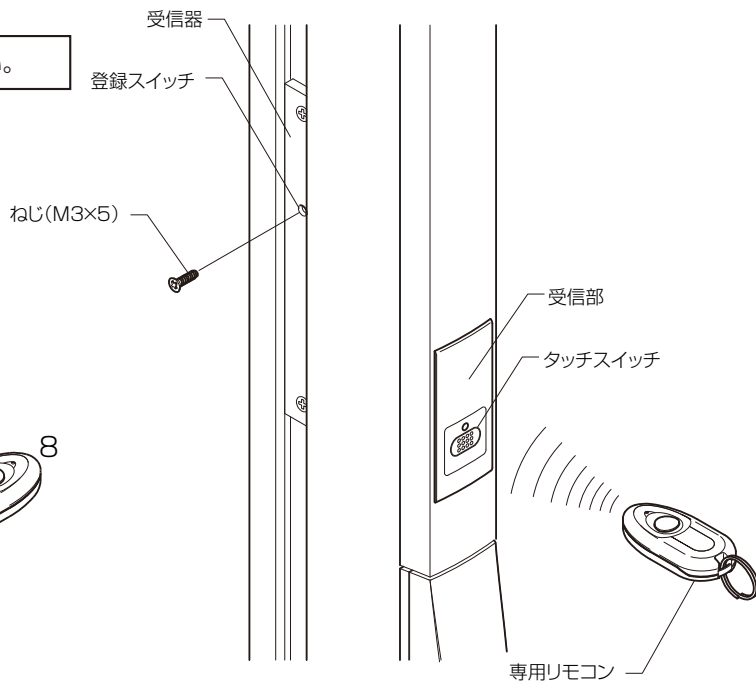
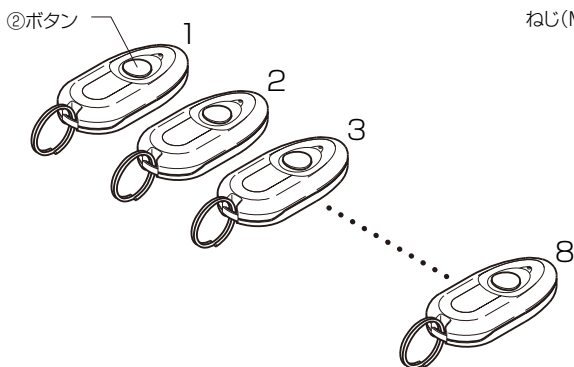

2

タッチ/ノータッチ機能の切替方法

●登録方法の図を参照してください。

①受信器中央にあるねじ (M3) を取外します。

②ねじ穴の中の登録スイッチをつまようじ・ヘアピンなどのような先の細いものを利用して押します。(約1秒)

③受信部のタッチスイッチを押します。(室内・室外どちらのボタンでも可)

ピーッピーッと鳴れば、ノータッチキーモードです。ピーッと鳴ればタッチキーモードです。これで切替は完了です。

※③の操作を行わなかった場合

約30秒待機状態となり、リモコンなどでの操作ができません。(約30秒後に、それより前のモードのまま、復帰します。)

④扉を開けて、ねじ (M3) をつけてください。再度切替をする場合には①～③を繰り返してください。

※タッチ機能とノータッチ機能は同時に設定できません。

電池交換

専用リモコンの電池交換

●専用リモコンの電池寿命は、通常のご使用（1日10回程度の玄関の出入り）で約1年です。専用リモコンの作動距離が極端に短くなったり、専用リモコンのボタンを押したときのランプの光が暗くなった場合は、直ちに電池を交換してください。

電池の規格：Panasonic製 リチウム電池 CR2032 1個、及び相当品

※カメラ店・家電量販店・コンビニエンスストアでお買い求めいただけます。又、電池の交換には、市販の精密ドライバーを使用してください。

※工場出荷時の電池は動作確認用のため、寿命が短い場合があります。

アドバイス

- 電池交換した後に、新たに登録操作を行う必要はありません。
- 普段使用しない専用リモコンは、電池の消耗を防ぐため電池を外した状態で保管することをお勧めします。

■電池交換方法

- ①取付けねじ(2本)を取外してカバー(ボタンの付いていない側)を開きます。
※電池及び取外した部品は、お子さまが飲み込まないように注意してください。

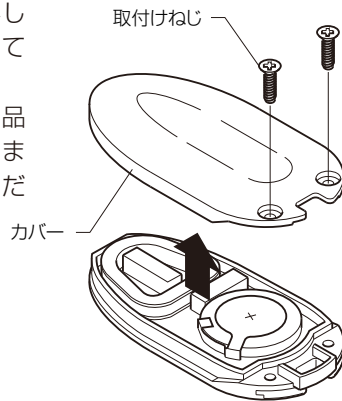

- ②古い電池を取出します。

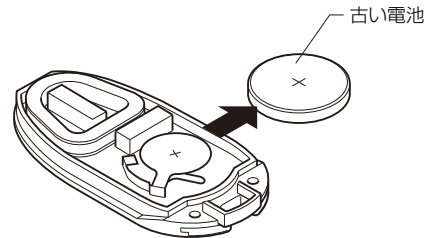

- ③新しい電池の(+)極を上にしてケース(ボタンの付いている側)に入れます。
※電池交換時には部品を紛失しないでください。
※電池の(+)(-)極は正しい向きに取付けてください。
※内部にゴミ・油など付着しないように注意してください。

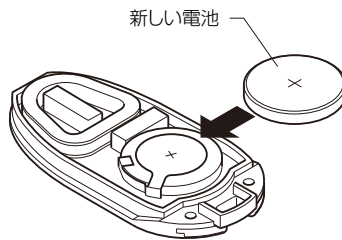

- ④カバーを戻し、ねじで取付けます。
※専用リモコンのボタンを押した時にランプが点灯することを確認してください。

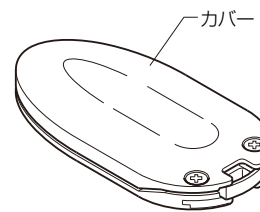

お願い

専用リモコンは信号発信器を内蔵している電子部品です。故障の原因となりますので以下の項目をお守りください。

- 窓際など高温になる場所に置かないでください。
- 電池の交換以外の分解はしないでください。
- 無理に曲げたり落としたり、強い衝撃などを与えないでください。
- 水に濡らさないでください。
- 磁気を帯びたキーホルダーなどを付けしないでください。
- テレビ・オーディオなど、磁気を帯びた機器の近くに置かないでください。
- 超音波洗浄機で洗浄しないでください。

セキュリティ電動サムターンについて

1

機能について

- サムターンキーを取外すと解錠できなくなります。

アドバイス

- 就寝時や外出時にお出かけ電動サムターンを外しておく、ドアのガラスを割られて不審者に侵入されにくくなります。

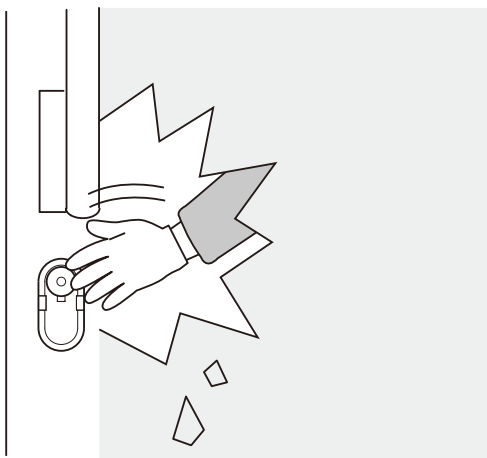

2

使用方法

外し方

- ボタンを押しながらサムターンキーを引っ張ってください。
- ※サムターンキーは、でもでも外せます。

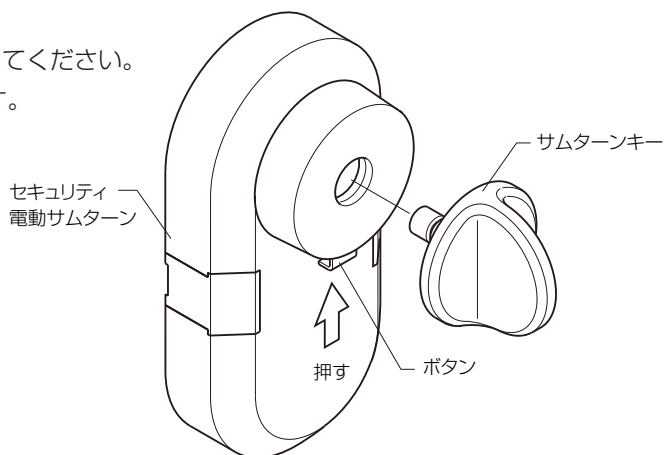

取付け方

- ボタンを押しながらサムターンキーを差し込んでください。

施錠時の差し込み方向

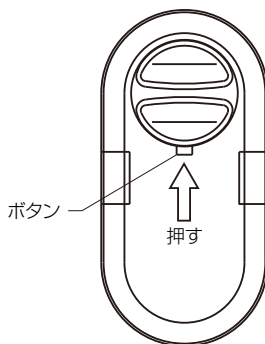

解錠時の差し込み方向

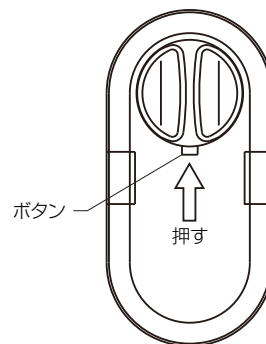



各種表示及びブザー音について

1

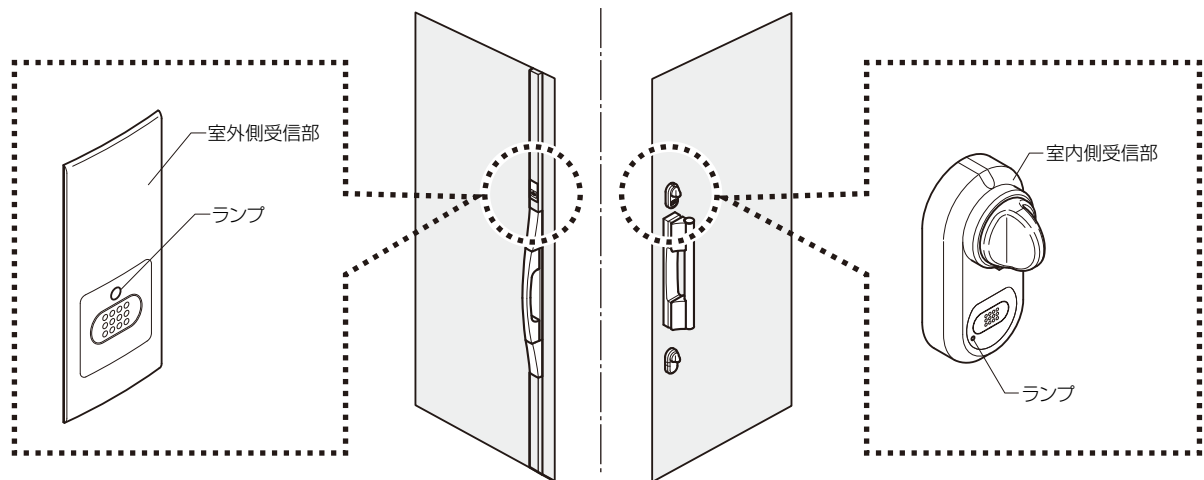
室外側・室内側受信部



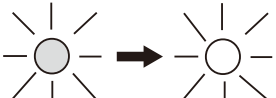
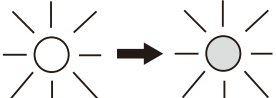

ランプ	お知らせ内容	こんなこともあります
消灯している。 	受信器の近く（約80cm以内）に専用リモコンがありません。	●停電中の場合も消灯しています。
緑色に点灯している。 	受信器の近く（約80cm以内）に専用リモコンがあります。この時、錠は施錠されています。	●下サムターンが解錠されていても上サムターンが施錠されていれば緑色に点灯します。
赤色に点灯している。 	受信器の近く（約80cm以内）に専用リモコンがあります。この時、錠は解錠されています。	●下サムターンが施錠されていても上サムターンが解錠されていれば赤色に点灯します。
赤色から緑色に切り替わった。 	施錠動作が完了した。 ブザーが「ピッ」と1回鳴ります。	
緑色から赤色に切り替わった。 	解錠動作が完了した。 ブザーが「ピッピッ」と2回鳴ります。	

2

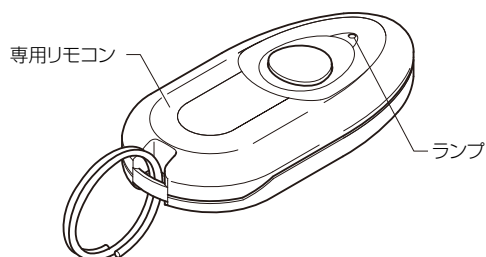
専用リモコン

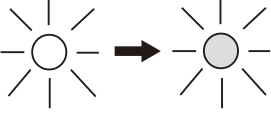

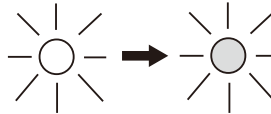
ランプ	お知らせ内容	こんなこともあります
ボタンを押すと点灯する。 	専用リモコンから電波が発信されています。	●ランプが暗い場合は、電池の消耗が考えられます。電池を交換してください。(P.17参照)
ボタンを押しても点灯しない。 	専用リモコンの電池の消耗または故障が考えられます。	●電池を交換してください。それでもランプが点灯しない場合には、販売店にご相談ください。
扉の近くに持っていくと、自動で点滅する。 	専用リモコンが室内外側受信部と通信を行っています。	●専用リモコンを保管する場合は、ランプが点滅しないことを確認した場所としてください。

こまった時には

- 電動による扉の施錠・解錠が正常に動作しなくなった時には、メインコントローラの電源ランプが点灯しているのを確認後、次の手順に従ってお調べいただき、それでも動作しない場合は、お求めの販売店にご相談ください。

1

はじめに確認していただきたいこと

■タッチキー/ノータッチキー機能による施錠・解錠ができないとき…

原因	対策
扉が開いている。	扉を閉じてください。
専用リモコンの登録がされていない。	登録をしてください。(P.15)
専用リモコンの電池が消耗した。	専用リモコンの電池を交換してください。(P.17)
周囲温度が0℃以下、又は50℃以上。	手動で施錠・解錠してください。
ノータッチ機能動作範囲に専用リモコンがある状態で他の方法で施錠した。	ノータッチ機能より他の機能による操作が常に優先されます。一度扉から約2.5m離れてください。
ノータッチ機能動作範囲に専用リモコンがある状態で他の方法で解錠した。	ノータッチ機能より他の機能による操作が常に優先されます。扉を一度開けてください。
サムターンにより解錠した。	一度、ノータッチ機能以外の操作で扉の施錠をしてください。
他の登録されている専用リモコンが扉付近にある。	他の専用リモコンを遠ざけてください。

■リモコン機能による施錠・解錠ができないとき…

原因	対策
扉が開いている。	扉を閉じてください。
専用リモコンの登録がされていない。	登録をしてください。(P.15)
専用リモコンの電池が消耗した。	専用リモコンの電池を交換してください。(P.17)
周囲温度が0℃以下または50℃以上。	手動で施錠・解錠してください。

■メインコントローラによる施錠・解錠ができないとき…

原因	対策
扉が開いている。(ピッ音が5回鳴ります)	扉を閉じてください。
周囲温度が0℃以下または50℃以上。	手動で施錠・解錠してください。

2

詳細に確認していただきたいこと

■施錠ができないとき…

状 態	対 策
●電動でのサムターン動作で施錠しようとしたが、サムターンから異音が生じたあと、ブザーが約40回鳴った。	<ul style="list-style-type: none"> ・電動でのサムターン動作は通常約3秒で完了しますが、この作動を3回繰り返しても完了しなかったことをお知らせしています。原因として次のことが考えられます。 ①扉と枠の間に異物が挟まり、完全に閉じていない。 ②ストライクの穴に異物が詰まっている。 ③扉・枠の建付けが悪くなり、扉が完全に閉まらない。 ④ストライクの取付け位置が正しくない。 ※①及び②の場合は、異物を取除いて、もう一度施錠してください。 ※③及び④の場合は、施工業者に御依頼の上、不具合部位を修正してください。
●解錠後、室外に出るか、または室内に入った後、扉を閉めたが自動では施錠されない。	<ul style="list-style-type: none"> ・タッチ/ノータッチキー機能以外の方法で施錠してください。 ■サムターン・カギ (●→) で解錠された場合 ・サムターン・カギ (●→) で解錠しますと、解錠直後からこの状態になります。

■施錠・解錠ともできないとき…

状 態	対 策
<ul style="list-style-type: none"> ●一度登録を行った全ての専用リモコンで施錠・解錠ができない。 ●専用リモコンのボタンを押すとランプは点灯する。 	<ul style="list-style-type: none"> ・誤って、又は不正に専用リモコンの登録操作を行った可能性がありますので、再度全ての専用リモコンを登録してください。
<ul style="list-style-type: none"> ●電動でのサムターン動作で施錠・解錠できない。 ●専用リモコンのボタンを押すとブザー音が5回鳴った。 	<ul style="list-style-type: none"> ・扉が開いているか、扉と枠との間に異物が挟まり、完全に閉まっていません。異物が挟まっている時は、取除いた後に扉を閉め、もう一度操作してください。
<ul style="list-style-type: none"> ●タッチ/ノータッチ機能及び専用リモコン機能による施錠・解錠ができない。 ●専用リモコンのボタンを押した時に、専用リモコンのランプが点灯しない。 	<ul style="list-style-type: none"> ・専用リモコンの電池が消耗しています。専用リモコンの電池を新しい物に交換してください。電池の規格は「CR2032」です。カメラ店・家電量販店・コンビニエンスストアなどでお買い求めください。なお、電池の交換による専用リモコンの再登録は必要ありません。(P.17)

■解錠ができないとき…

状 態	対 策
●電動でのサムターン動作で解錠しようとしたが、サムターンから異音が生じた後ブザーが約40回鳴った。	<ul style="list-style-type: none"> ・電動でのサムターン動作は通常約3秒で完了しますが、この作動を3回繰り返しても完了しなかったことをお知らせしています。扉の開く方向に力が加わりますと、電動でのサムターンの動作が防げられます。動作が完了するまでは、サムターンを引いたり扉にもたれたりしないでください。上記の状態でもう一度解錠してください。なお、この状態が繰り返し発生しますと、サムターン破損の原因となります。

定格

1

メインコントローラ

電源電圧	AC100V 50/60Hz
消費電力	10.8W(最大)
配線数・通達距離	メインコントローラ 制御器 10線 0.3mm線で40mまで
	メインコントローラ 増設スイッチ 5線 0.3mm線で40mまで
解錠時間	30秒
色 調	本体…ミルキーホワイト
使用周囲温度範囲	-10℃~50℃
使用周囲湿度範囲	20~90%RH
使用範囲	一般家庭

2

受信器

■仕様

名 称	定 格	
電 源	電圧 DC12V	電源容量 0.5A以上
モーター駆動信号	電圧 DC5V	電流 10mA
錠解錠信号	電圧 DC5V	電流 100mA(Max)
扉開閉信号		
リ ー ド 線	L=200m/m コネクタ付き AWG-22 UL1007 耐熱ビニール電線	

■オプション部品定格(増設スイッチ)

色 調	ミルキーホワイト
使用周囲温度範囲	-10℃~50℃
使用周囲湿度範囲	20~90%RH
使用範囲	一般家庭

商品保証について

本書は、ここに記載の保証期間、保証内容の範囲において無料修理を行うことをお約束するものです。保証期間中、商品に故障、損傷などの不具合(以下「不具合」といいます)が発生した場合には、お取り扱いの施工店、工務店、販売店又は当社お客さま相談センターにご相談ください。

■ **対象商品** サッシ・ドア商品

■ **保証期間** 施工者よりの引き渡し日(注1・注2)から2年間(電装部品については1年間)

注1)改修工事の場合は、改修部分の工事完了の日とします。

注2)分譲住宅(建売住宅)・分譲マンションの場合は、建築主様への引き渡し日とします。

*ただし、「住宅の品質確保の促進等に関する法律」第2条第1項及び第2項に規定する「新築住宅」に取付けられた商品(同法第94条第1項に定める「雨水の浸入を防止する部分」として同法施行令第5条第2項に該当する部分に限る)からの雨水浸入については10年間とします。

■ **保証内容** 取扱説明書、本体ラベル又はその他の注意書きに基づく適正なご使用状態で、保証期間内に商品そのものに不具合が発生した場合には、下記に例示する免責事項に該当する場合は除き無料修理いたします。

なお、強風雨時に、サッシ下枠に雨水がたまることがあります。これは商品上の特性であり不具合ではありません。不具合といえる雨水浸入は、サッシ下枠を越えて雨水が流れ出たり、あふれ出たりすることです。

■ **免責事項** 保証期間内でも、次の様な場合には有料修理となります。

①当社の手配によらない加工、組立て、施工、管理、メンテナンスなどに起因する不具合

(例えば、海砂や急結剤を使用したモルタルによる腐食。中性洗剤以外のクリーニング剤を使用したことによる変色や腐食。工事中の養生不良に起因する変色や腐食など)

②お客様の指図による、正規仕様でない特別な仕様にて製作した部分に起因する不具合

(例えば、サッシ・ドアの防犯性能、使い勝手、操作性の低下など)

③表示された商品の性能を超えた性能を必要とする場所に取付けられた場合の不具合

④建築躯体の変形など商品以外の不具合に起因する商品の不具合

⑤商品又は部品の経年変化(使用に伴う消耗、摩耗など)や経年劣化(樹脂部品の変質、変色など)又はこれらに伴うさび、かびなどその他類似の不具合

⑥商品周辺の自然環境、住環境などに起因する結露、腐食又はその他の不具合

(例えば、塩害による腐食。大気中の砂塵、煤煙、各種金属粉、亜硫酸ガス、アンモニア、車の排気ガスなどが付着して起きる腐食。ガラスの熱割れ。強化ガラスの自然破損。異常な高温・低温・多湿による不具合など)

⑦商品又は部品の材料特性に伴う現象

(例えば木製品の反り、干割れ、色あせ、木目違い、ふし抜け、樹液のにじみ出しなど)

⑧天災その他の不可抗力

(例えば、暴風、豪雨、高潮、地震、落雷、洪水、地盤沈下、火災など)による不具合又はこれらによって商品の性能を超える事態が発生した場合の不具合

⑨施工当時実用化されていた技術、知識では予測することが不可能な現象又はこれが原因で生じた不具合

⑩犬、猫、鳥、鼠などの小動物に起因する不具合

⑪引き渡し後の操作誤り、調整不備又は適切な維持管理を行わなかったことによる不具合

(例えば、クレセント・錠などの部品が、使用中にがたついたり異音などが発生し、異常が生じたまま使用し続けたことが原因で発生した傷・破損などの不具合)

⑫お客様自身の組立て、取付け、修理、改造(必要部品の取外しを含む)に起因する不具合

⑬本来の使用目的以外の用途に使用された場合の不具合又は使用目的と異なる使用方法による場合の不具合

⑭犯罪などの不法な行為に起因する破損や不具合

*保証期間経過後の修理、交換などは有料とさせていただきます。

*本書によって、お客様の法律上の権利を制限するものではありませんので、保証期間経過後の修理についてご不明の場合は、お取り扱いの施工店、工務店、販売店又は当社お客さま相談センターにお問い合わせください。

2013年4月

株式会社 LIXIL

商品についてのお問い合わせ・部品のご購入は、お客さま相談センターまで

受付時間/月～金 9:00～18:00 土・日・祝日 9:00～17:00(ゴールデンウィーク、夏期休暇、年末年始等を除く)

TEL. ☎ 0120-126-001

●旭トステム外装株式会社のサイディング材に関する商品相談は

旭トステム外装(株) サービスデスクナビダイヤル TEL.0570-001-117

修理のご依頼は、LIXIL修理受付センターまで

受付時間/月～金 9:00～18:00(祝日、年末年始、夏期休暇等を除く)

TEL. ☎ 0120-413-433 FAX. ☎ 0120-413-436

<https://www.lixil.co.jp/support/>

安全に関するご注意

ご使用の前に「取扱説明書」をよくご覧の上、正しくお使いください。また、取付設置工事は「取付設置説明書・施工説明書」に従ってください。いずれの場合も、取り扱いを誤ると事故や故障の原因となります。

個人情報保護について

当社は、当社取扱商品のユーザーさまおよび流通業者さま等の個人情報を商品納入にあたって取得し、将来にわたる品質保証、メンテナンス、その他当社の「個人情報保護方針」に記載の目的のために利用させていただきます。個人情報の取り扱いについての詳細は、当社オフィシャルサイトの「個人情報保護方針」をご覧ください。

●商品改良のため、予告なしに仕様の変更を行うことがありますのでご了承ください。

株式会社 LIXIL

会社や商品についての情報のご確認は、LIXIL オフィシャルサイトまで

<https://www.lixil.co.jp/>

※ショールームの所在地、カタログの閲覧・請求、図面・CAD データなどの各種情報は、上記オフィシャルサイトからご確認ください。

取説番号 MAK-83E	事業所コード AXU6	2023.3.31発行
--------------	-------------	-------------

