

## アクシィポスト

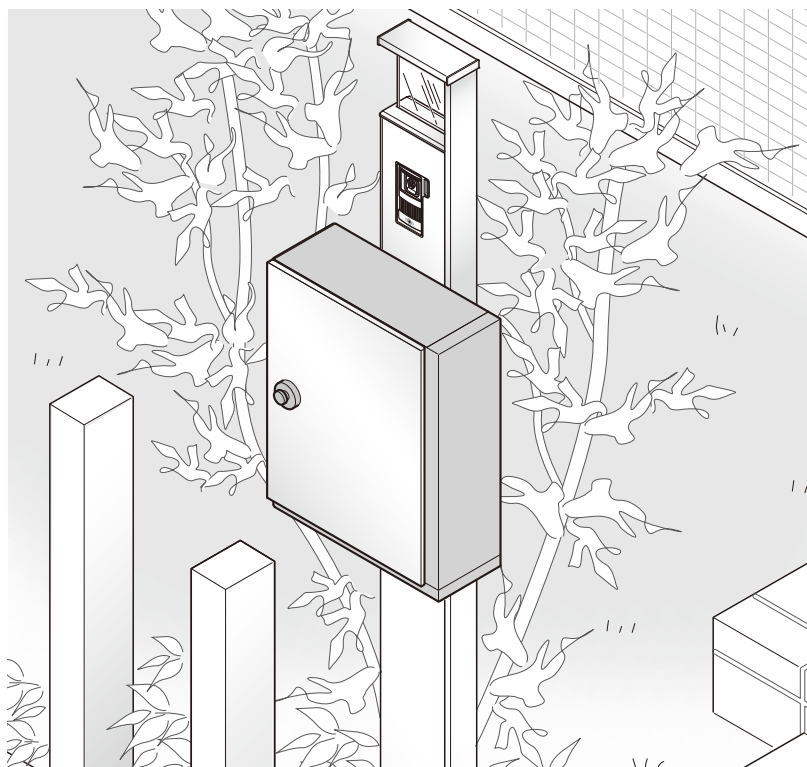

安全上のご注意	5
---------	---

各部の名称	1
-------	---

●ポストの種類	1
---------	---

使いかたとお願い	2
----------	---

●開閉方法	2
-------	---

●開き勝手の変更	2
----------	---

●ダイヤル錠の番号変更	3
-------------	---

●投函口表示シールの貼付け	3
---------------	---

お掃除のしかた・キズの補修	4
---------------	---

修理と保証	6
-------	---

保証書	7
-----	---

この取扱説明書の内容は、製品を安全に正しくお使いいただき、お客様の危害や損害を未然に防止するためのものです。表示記号の内容を良く理解したうえで、本書の内容（指示）にしたがってください。

### ⚠ 警告

取扱いを誤った場合に、使用者が死亡または重傷を負うおそれのある内容を示しています。

### ⚠ 注意

取扱いを誤った場合に、使用者が中・軽傷を負うおそれのある内容、または物的損害のおそれがある内容を示しています。



行なってはいけない内容です。



必ず実行していただく内容です。

お願い

取扱いを誤った場合に、製品の損傷または故障のおそれがある内容を示しています。

#### 保証書付き

- 製品を安全に正しくお使いいただくために、ご使用になる前にこの取扱説明書を最後までお読みください。お読みになったあとは、たいせつに保存してください。保証書は「お引き渡し日、販売店名」などの記入を必ず確かめてください。

# 各部の名称

各部の名称

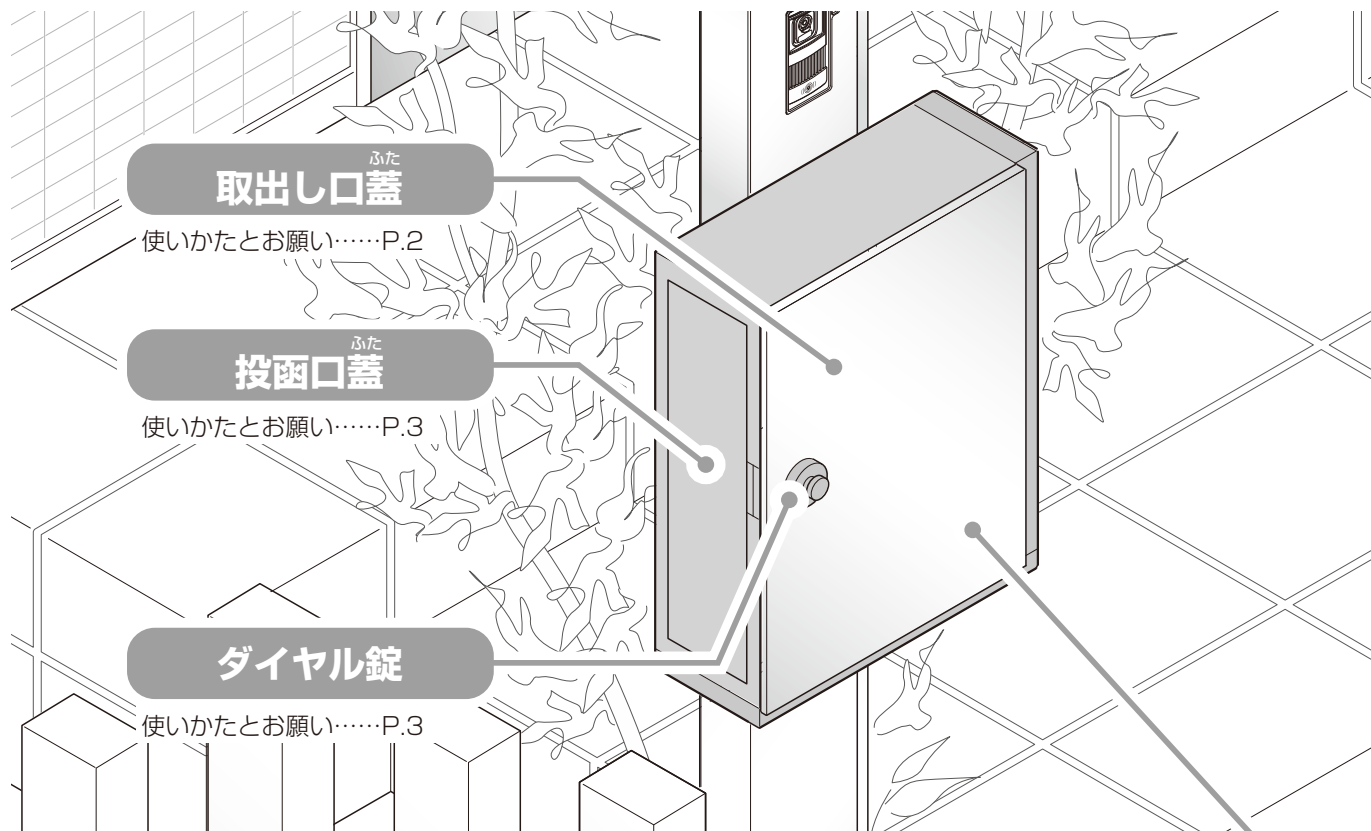

## ポストの種類

●縦型ポスト  
前入れ後出し

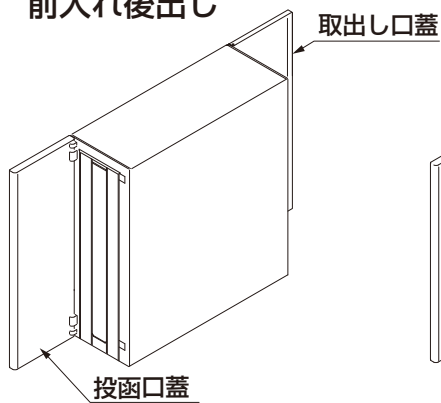

●縦型ポスト  
前入れ横出し（右開き）

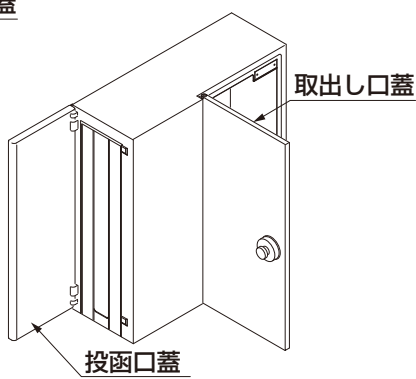

●縦型ポスト  
前入れ横出し（左開き）

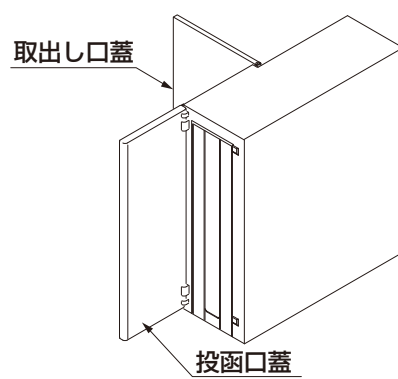

●横型ポスト  
横入れ前出し（右開き）

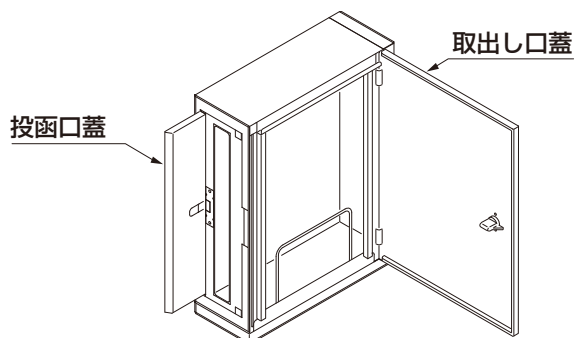

●横型ポスト  
横入れ前出し（左開き）

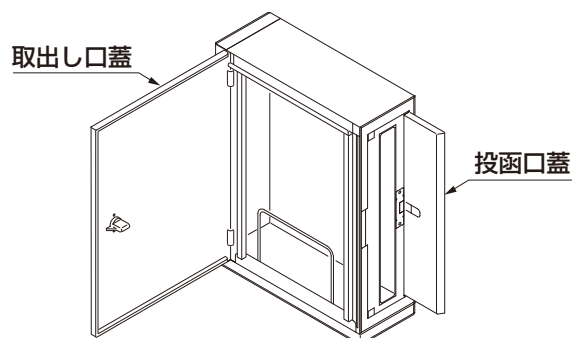

# 使いかたとお願い

## ポスト 扱いかた

お願い

- ・製品に関する移設、増設などは、お買い求めの工務店・販売店・電気工事店（電気工事有資格者）にご相談ください。
- ・薬品、農薬などの中には、プラスチックに付着すると劣化やひび割れを生じさせるものがあります。付着した場合はきれいに拭き取ってください。
- ・火気を近づけないでください。火災・故障の原因になります。
- ・ホースによる直接の散水は行わないでください。各機能に障害が生じるおそれがあります。
- ・固いものでこすったり、みがいたりしないでください。キズがつきます。
- ・投函物を取り出す際は、裏蓋を静かに開閉してください。破損の原因になります。
- ・ポストは郵便物や新聞などを入れるものです。その他の目的に使用しないでください。

補足

- ・風雨の強いときは、雨水が入り投函物を濡らすおそれがあります。早めに投函物を取り出してください。

使いかたとお願い

## 取出し口蓋<sup>ふた</sup> 開閉方法

- ①つまみの目印を時計回りに2回以上回して「0」に合わせます。
- ②つまみの目印を反時計回りに回して「6」に合わせます。
- ③つまみを引いて解錠します。
- ④つまみを持って静かに開閉します。

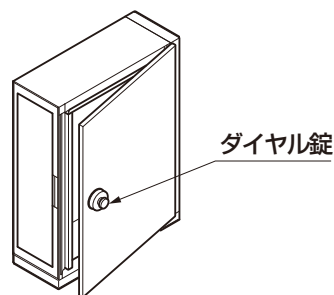
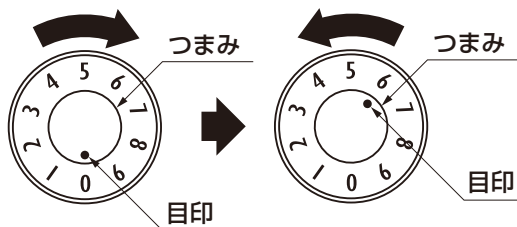

## 取出し口蓋<sup>ふた</sup> 開き勝手の変更

※縦型ポスト（前入れ後出し）のみになります。

- ①取出し口蓋の上面にある軸棒抜け止めを抜いてください。
- ②軸棒を下からつまようじ等で押し引き抜いてください。
- ③取出し口蓋を反対にして、左側の軸受けに軸棒を挿入して組付けてください。
- ④軸棒抜け止めを取出し蓋に挿してください。

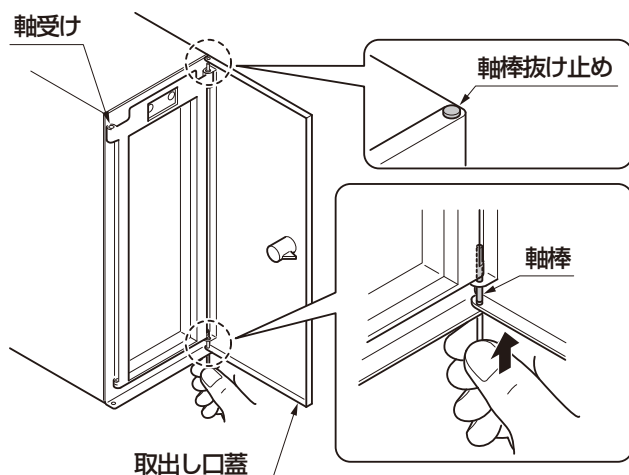

# 使いかたとお願い

## ダイヤル錠 番号変更方法

解錠番号の組み合わせ一覧表

ステップ1 右へ	ステップ2 左へ
0	6
1	7
2	8
3	9
4	0
5	1
6	2
7	3
8	4
9	5

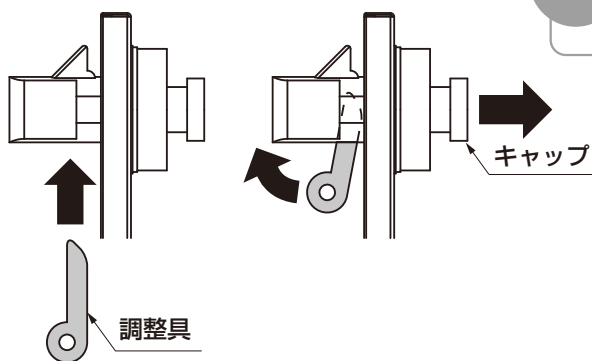

**補足** ・出荷時の解錠番号は「0」「6」になっています。  
解錠番号の組み合わせは、左の一覧表を参照してください。  
一覧表以外の組み合わせはできません。

- ①ダイヤル錠を解錠して、取り出し口蓋を開けます。
- ②付属の調整具を下面から差し込んで、内側に倒します。
- ③キャップが浮き上がることを確認します。
- ④キャップが浮いた状態で、キャップを左方向に回転して「解錠番号の組み合わせ一覧表」のステップ2の中から希望の番号に合わせます。
- ⑤希望の番号に合わせたら、調整具を抜いてキャップを元の位置に戻します。

**補足** ・ステップ2の番号を決めると、ステップ1の番号は自動的に一覧表のステップ1の番号になります。

**補足** ・番号を変更した場合、付属のシールに変更後の開錠番号を記入して、大切に保管してください。

## 投函口蓋<sup>ふた</sup> 投函口表示シールの貼付け

※縦型ポストのみになります。

- ①投函口蓋に投函口表示シールを貼り付けてください。

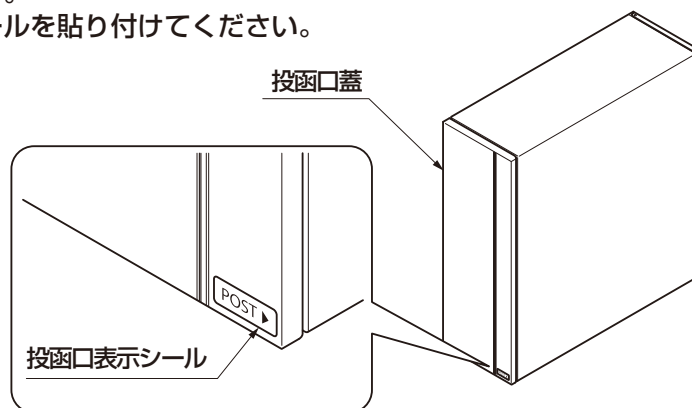

# お掃除のしかた・キズの補修

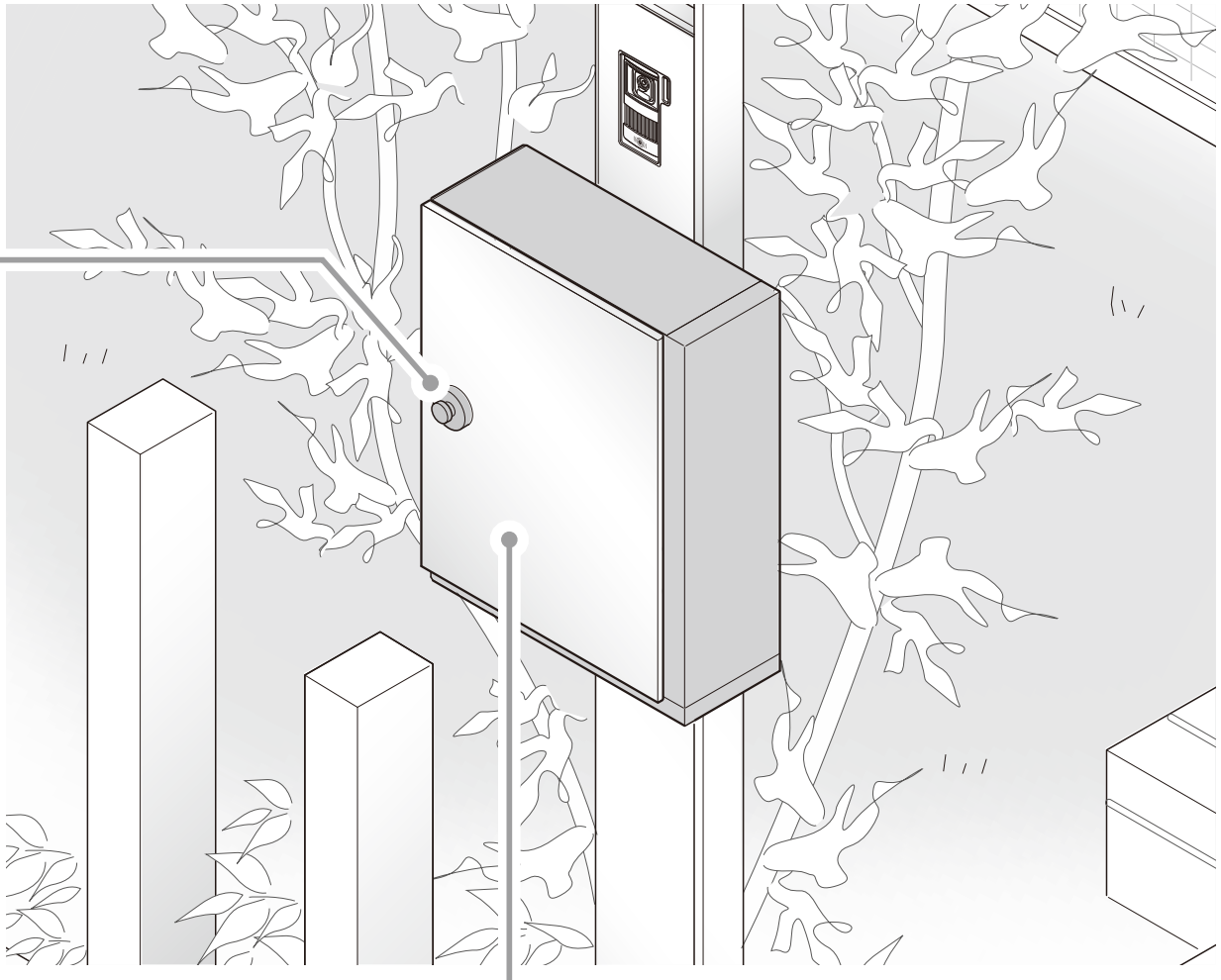

## ポスト

お掃除回数：年に2～3回

お願い

・シンナー、ベンジンなどの有機溶剤は使わないでください。  
塗料がはげたりすることがあります。

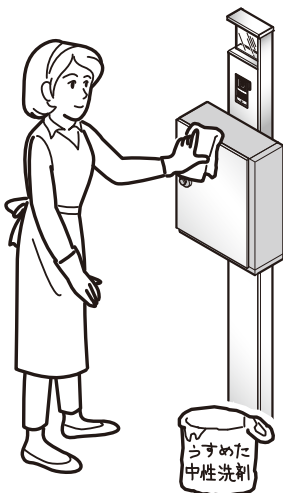

●汚れが軽い場合は…  
水拭き→乾拭き

●汚れがひどい場合は…  
薄めた中性洗剤を使用し、  
汚れを落とす  
→洗剤が残らないように  
水洗い→乾拭き

【キズが付いた場合】

●あやまってキズをつけた場合、  
弊社純正補修塗料（別売り品）で  
補修してください。  
放置すると腐食の原因になります。

# 安全上のご注意

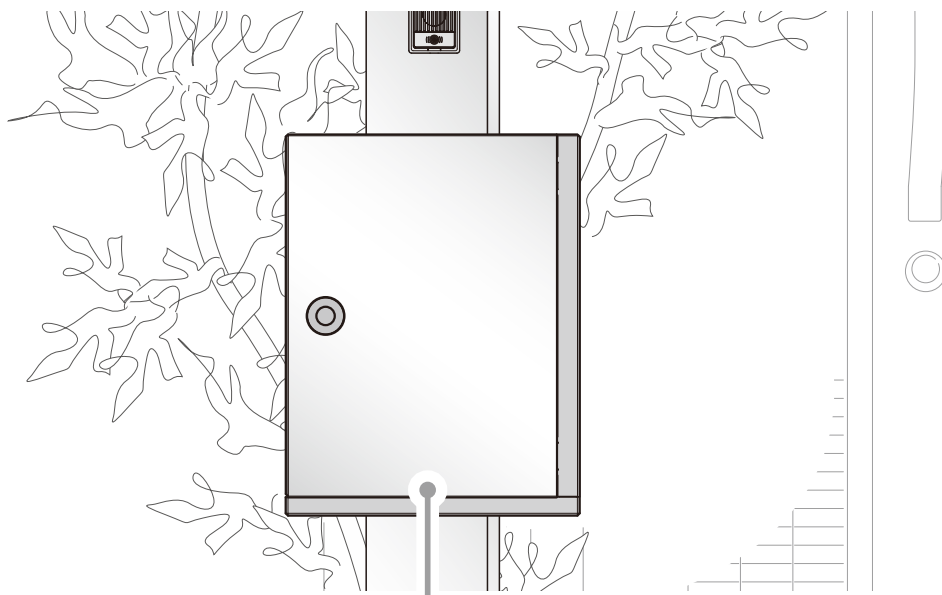

## ⚠ 注意

### ポスト



禁止

#### ●ぶら下がり、物の吊下げ禁止！

落下して、ケガをするおそれがあります。

#### ●手指のはさみ込み注意！

上蓋を操作する際は、手や指をはさまないように注意してください。ケガをするおそれがあります。

#### ●蓋を開けっぱなしにしない！

蓋が当たってケガをするおそれがあります。

#### ●ポスト周辺を走らない！

ポストにぶつかりケガをするおそれがあります。

#### ●衝突注意！

ポストが柱から飛び出した構造です。頭や体をぶつけてケガをしないように注意してください。

#### ●衝撃禁止！

ボールをぶつけるなど、強い衝撃を加えないでください。故障の原因になります。

#### ●郵便物以外を入れない！

棒などを差込むなど、その他の目的に使用しないでください。

#### ●分解・改造、禁止！

落下などによるケガの原因になります。

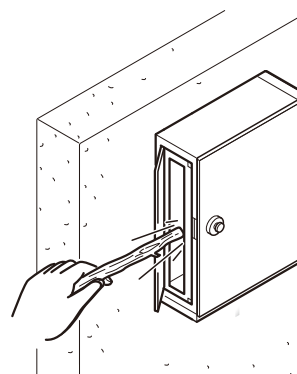
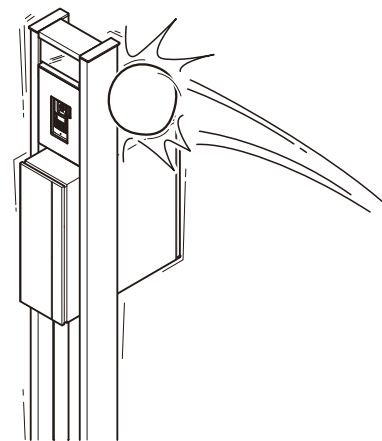
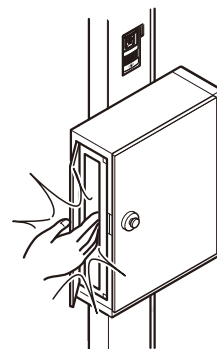

## (1) 保証書について

- 保証書は必ず施工店名、施工日などの所定事項を確かめて施工店からお受け取りください。
- 保証書記載内容を確認のうえ、大切に保管してください。

## (2) 保証期間

### お願い

- 保証期間内でも有料になることがありますので、保証書をよくお読みください。

施工完了日(お引渡し日)	1年	2年
電装部品	無 料	有 料
電装部品以外	無 料	有 料

## (3) 修理について

- 製品に異常が生じたときは使用を中止し、お買い上げの販売店(工事店)にご連絡ください。
- 修理を依頼されるときは、下記のことをお知らせください。

故障の状況	できるだけ詳しく	ご 氏 名	
製 品 名		ご 住 所	
施 工 日	年 月 日	電 話 番 号	
施工店名		そ の 他	

- 消耗品は寿命があり、有償保証となります。

## (4) 点検および修理料金のしくみ

- 修理料金は技術料、部品代、出張料などで構成されています。
  - ・技術料は、点検および故障個所の修理および部品交換、調整などの作業にかかる費用です。
  - ・部品代は、修理に使用した部品代です。
  - ・出張料は、修理士を派遣する場合の費用です。なお修理により交換した部品、製品は、特段のお申し出がない場合は当社にて引き取らせていただきます。

## (5) 交換用部品について

- お客様ご自身でお取替えいただける部品については、ホームページよりご注文いただけます。  
 リクシルストア <https://store.lixil.co.jp/>  
 掲載のない部品につきましては、お求めの取扱い店又は当社お客さま相談センター ☎0120-126-001  
 にご連絡ください。
- ダイヤル錠は故障した場合、交換が可能です。

### 補 足

- ・取外す前にラッチの向きを確認してください。
- ・「P3 ダイヤル錠 番号変更方法」で設定した番号にしてから作業してください。

- ① 取出口蓋についているダイヤル錠のネジを取外してください。
- ② 取外したネジで新しいダイヤル錠とパッキンを取付けてください。

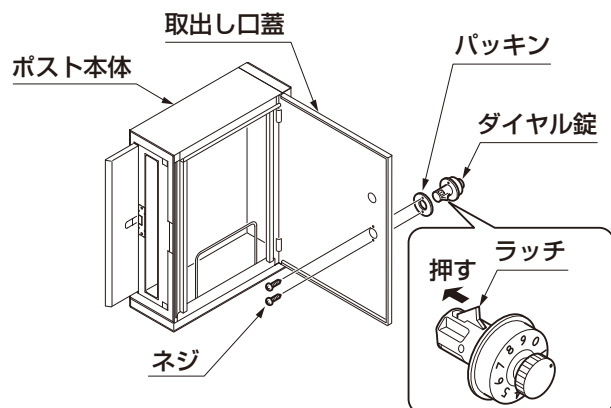

※ダイヤル錠を外す時はラッチを矢印の方向に押ししてください。

# アクシポスト 保証書

製造No. (商品名シールNo.)		
保 証 期 間	対 象 部 品	期 間 (お引渡し日より)
	本 体	2 ヶ 年
	但し電装部品	1 ヶ 年
お引渡し日	年 月 日	
お 客 様	ご住所	
	お名前	様
	電 話	( )

本書はお引渡し日から左記期間中故障が発生した場合には、本書記載内容で無料修理を行うとお約束するものです。詳細は下記記載内容をご参照ください。  
※お引渡し日、お客様名、施工店名及び製造No.が不明の場合は、保証しかねますので施工店に必要事項の記入をご依頼ください。又本書は再発行致しませんので大切に保管してください。

施 工 店	住所・店名	(印)
	電 話 ( )	

株式会社 LIXIL

- 1. 保証者**  
株式会社LIXIL
- 2. 保証の対象者**  
当該商品の所有者
- 3. 対象商品**  
LIXILブランドで発売しているエクステリア商品、ガーデンリビング ファニチャー&グッズ商品
- 4. 保証内容**  
取扱い説明書・表示ラベルまたはその他の注意書きに基づく適正なご使用状態で、保証期間内に発生した不具合については、下記に例示する免責事項を除き、無料修理いたします。
- 5. 保証期間**  
当該商品の施工完了日(お引き渡し日※)から起算して2年間。(電装部品及び木製部品については1年間)ただし、施工を伴わない商品及びガーデンリビング ファニチャー&グッズ商品についてはご購入された日から起算して1年間。  
※注)新築分譲住宅の場合は、建築主さまへの引渡し日。
- 6. 品質保証の免責事項**  
保証期間内でも、次の様な場合には有料修理となります。  
①当社の手配によらない第三者の加工、組立て、施工(基礎工事、取付工事、シーリング工事、電気工事など)、管理、メンテナンスなどの不備に起因する不具合(海砂や結晶剤を使用したモルタルによる腐食、中性洗剤以外のクリーニング剤を使用したことによる変色、腐食、基礎寸法や取り付け寸法違いなどによる性能低下、工事中の養生不良による変色や腐食など)。  
②取扱い説明書や表示ラベル、カタログなどに記載された使用方法からの逸脱及び適切な維持管理を行わなかったことなどに起因する不具合(例えば、雪下ろしや操作上の注意などの注意シール内容の不励行による破損など)。  
③表示された商品の性能を超えた性能を必要とする地域や場所に取り付けられた場合の不具合(例えば、積雪強度、耐風圧強度、寒冷地での作動性や凍結に起因する不具合など)。  
④建築躯体の変形など商品以外の不具合に起因する商品の不具合。

- ⑤商品又は部品の経年変化(使用に伴う消耗・摩耗など。木製品のさく裂、ヒビ割れ、変色、ネジ、ボルトの緩みや釘の浮きなど)や経年劣化(樹脂部分の変質・変色など)またはこれらに伴う不具合、および電池・電球などの消耗品の損傷や故障。
- ⑥商品又は部品の材料特性に伴う現象(例えば、木製品の反り、干割れ、色あせ、木目違い、節抜け、樹脂のじみ出しなど)。
- ⑦自然現象や住環境に起因する結露などに起因する不具合(例えば、結露による凍結、サビ、カビ発生など)。
- ⑧環境が特に悪い地域又は場所に取り付けられたことに起因する腐食及び不具合(例えば、海岸地帯での塩害や大気中の砂塵・煤煙・金属粉・亜硫酸ガス・アンモニア・車や給湯器などの排気ガスが付着して起きる腐食や塗装はく離、異常な高温・低温・多湿による不具合、軟弱地盤による沈下や、倒壊など)。
- ⑨天災その他の不可抗力(例えば、暴風、豪雨、洪水、高潮、地震、地盤沈下、落雷、火災など)により商品の性能を超える事態が発生した場合の不具合。
- ⑩実用化されている技術では予測不可能な現象またはこれが原因で生じた不具合。
- ⑪犬、猫、鳥、ねずみ、虫などの小動物の害、またはつるや根などの植物の害、またはそれに関する不具合。
- ⑫所有者様や第三者による不当な修理や改造(必要部品の取り外し含む)に起因する不具合。
- ⑬本来の使用目的以外の用途に使用された場合の不具合、又は使用目的と異なる使用方法による場合の不具合。
- ⑭犯罪などの不法な行為に起因する破損や不具合および盗難。

※保証期間経過後の修理・交換などは有料といたします。  
※本書によって、お客様の法律上の権利を制限するものではありませんので、保証期間経過後の修理についてご不明の場合は、最寄りの当社支店・営業所・お客さま相談センターにお問い合わせください。  
※本商品保証は日本国内においてのみ有効です。  
(This warranty is availed only in Japan.)

※当社の商品に関し、上記に記載の保証期間、保証内容の範囲において無料修理を行うことをお約束するものです。

※保証期間中に故障・損傷などの不具合が発生した場合には、お取り扱いの施工店、工務店、販売店に修理を依頼してください。当社支店・営業所、お客さま相談センターにてご相談を承ります。

会社や商品についての情報のご確認は、LIXILオフィシャルサイトまで

<https://www.lixil.co.jp/>

※ショールームの所在地、カタログの閲覧・請求、図面・CADデータなどの各種情報は、上記オフィシャルサイトからご確認ください。

商品についてのお問い合わせ・部品のご購入は、お客さま相談センターまで

受付時間/月～金 9:00～18:00 土・日・祝日 9:00～17:00(ゴールデンウィーク、夏期休暇、年末年始等を除く)

TEL. ☎0120-126-001

修理のご依頼は、LIXIL修理受付センターまで

受付時間/月～金 9:00～18:00(祝日、年末年始、夏期休暇等を除く)

TEL. ☎0120-413-433

<https://www.lixil.co.jp/support/>

当社は、当社取扱商品のユーザーさまおよび流通業者さま等の個人情報を商品納入にあたって取得し、将来にわたる品質保証、メンテナンス、その他当社の「個人情報保護方針」に記載の目的のために利用させていただきます。個人情報の取り扱いについての詳細は、当社オフィシャルサイトの「個人情報保護方針」をご覧ください。

取説コード

UA217

JZ2626740C  
201402A\_1047  
202306D\_1047