

快適に使用していただくために

取扱説明書



ココマ ーローマンシェードー

もくじ

- 1.安全のために必ず守ってください…………… 1
- 2.ローマンシェードの操作方法…………… 2
- 3.安全ジョイントについて…………… 2
- 4.幕体の取外し方…………… 3
- 5.洗う前のたたみ方…………… 3
- 6.幕体の取付け方…………… 4
- 7.幕体の左右高さの調整方法…………… 4

この取扱説明書の内容は、製品を安全に正しくお使いいただき、お客様の危害や損害を未然に防止するためのものです。

表示記号の内容を良く理解したうえで、本書の内容(指示)にしたがってください。

安全に関する記号	記号の意味
 警告	取扱いを誤った場合に、使用者が死亡または重傷を負うおそれのある内容を示しています。
 注意	取扱いを誤った場合に、使用者が中・軽傷を負うおそれのある内容、または物的損害のおそれがある内容を示しています。
お願い	取扱いを誤った場合に、製品の損傷または故障のおそれがある内容を示しています。
 補足	説明の内容で知っておくと便利なことを示しています。

- 製品を安全に正しくお使いいただくために、ご使用になる前にこの取扱説明書を最後までお読みください。お読みになったあとは、たいせつに保存してください。

1 安全のために必ず守ってください

警告

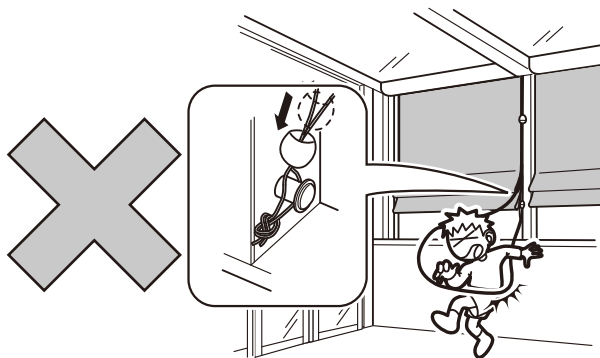

- お子様の首や体に巻きつくと危険ですので、開閉後の操作コードは、必ずヒモ引掛用フックにとめてください。

注意

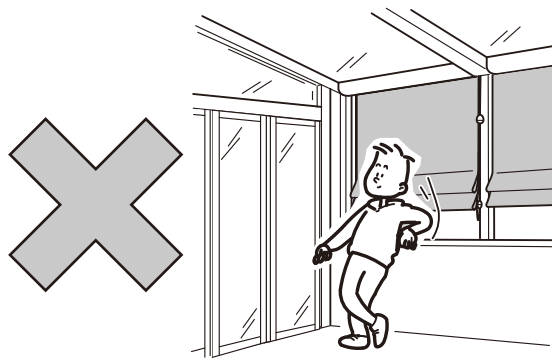

- ローマンシェードに寄りかかったり、物をぶら下げないでください。ローマンシェードが破損してケガをするおそれがあります。

注意

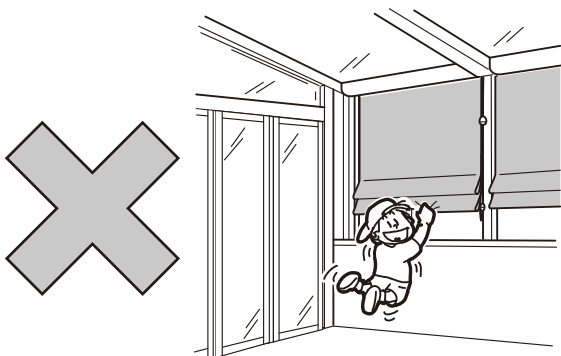

- 製品に物を吊り下げたり、ぶら下がらないでください。製品が破損したり、落下し、ケガをするおそれがあります。

注意

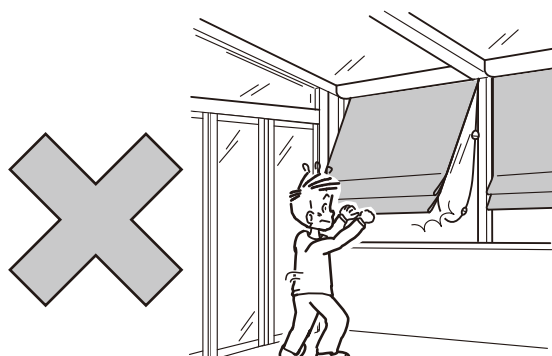

- 急激な操作や無理な操作は、絶対にしないでください。製品が破損し、ケガをするおそれがあります。

注意

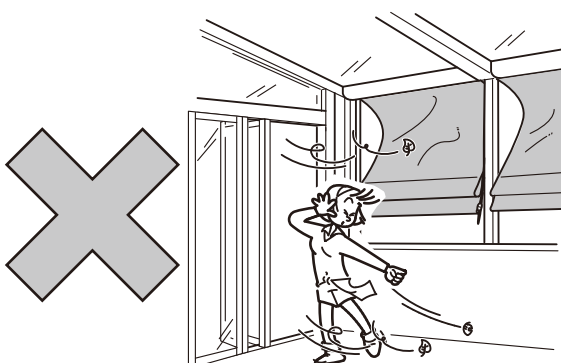

- 風の強いときは、必ずガーデンルームのパネルを閉めてください。破損し、ケガをする場合がありますので、ご注意ください。

お願い

- 必ず操作コードを持って操作を行なってください。幕体やウエイトバーを持って操作を行わないでください。
- 昇降動作の範囲内に破損のおそれがある物や操作の障害となる物を置かないでください。
- メカ部の分解や可動部への注油は、破損や故障の原因となりますので絶対におやめください。
- 火のそばでのご使用は絶対におやめください。

2 ローマンシェードの操作方法

⚠ 注意

- 安全のため、幕体の昇降操作は必ず操作コードで行なってください。
- 安全のため、幕体を降ろすときは必ず操作コードに手を添えて操作してください。途中で手を離すと幕体が勢いよく降りることがあり危険です。

(1) 幕体の上げ方

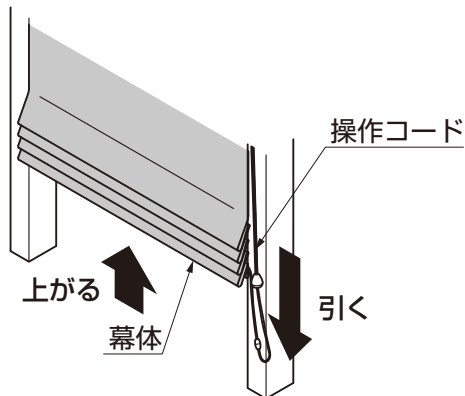

- ①操作コードを引き、止めたい位置でゆるめると止まります。

お願い

- ストッパーのストップと解除は交互に作動します。

(2) 幕体の降ろし方

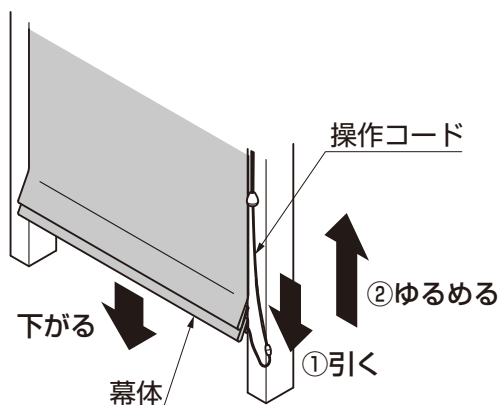

- ①操作コードを5cmほど引き、次にゆるめると下がります。

お願い

- ストッパーのストップと解除は交互に作動します。

3 安全ジョイントについて

⚠ 警告

- お子様を操作コードで遊ばせないでください。首や体に巻き付く等して思わぬ事故を招くおそれがあります。
- 安全ジョイントは操作コードがお子様の首や体に巻き付いた場合、危険を回避するために、操作コードを分離させるための部品です。
- 安全ジョイントに力がかかったり、安全ジョイントの近くを持って操作すると、安全ジョイントが外れます。安全ジョイントが外れた場合は、そのまま使用せずに、再びはめ直してからご使用ください。

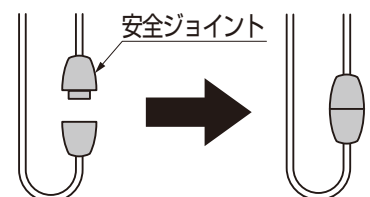

4 幕体の取外し方

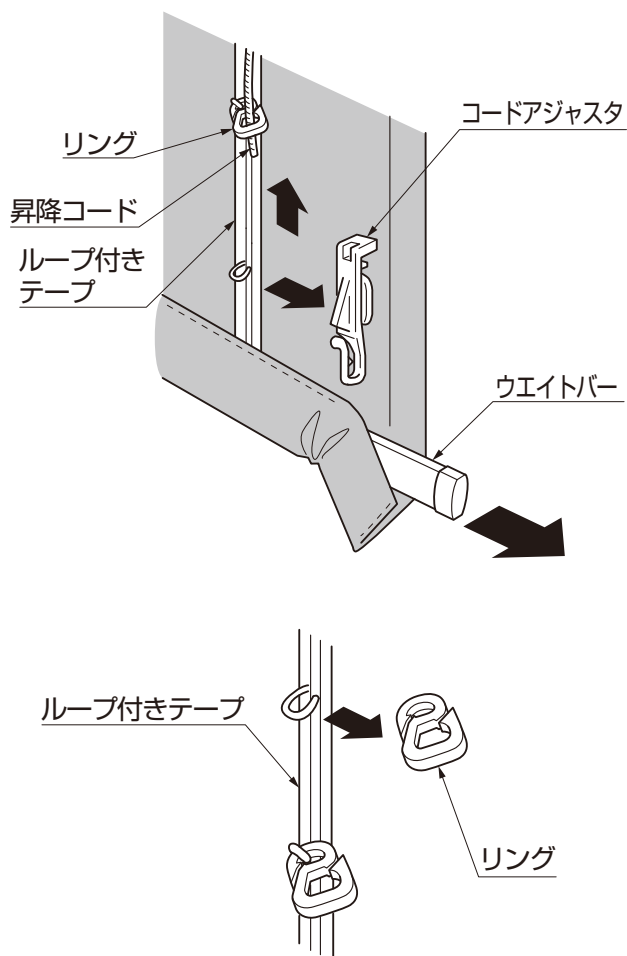

お願い

●昇降コードをコードアジャスタから取外す前にあらかじめ昇降コードへ（コードアジャスタ上端部の位置に）ペンで印をつけておくと、後で昇降コードを巻く位置の目安となり、取付けしやすくなります。その際、幕体をペンで汚さないようにご注意ください。

- ①幕体を降ろしてください。
- ②コードアジャスタから昇降コードをほどいて、コードアジャスタをループ付きテープから取外してください。

お願い

●コードアジャスタは無くさないように保管しておいてください。

- ③ウエイトバーを幕体より取外してください。
- ④ヘッドレールから幕体を取外してください。
- ⑤ループ付きテープからリングを取外してください。

お願い

●リングは無くさないように保管しておいてください。

5 洗う前のたたみ方

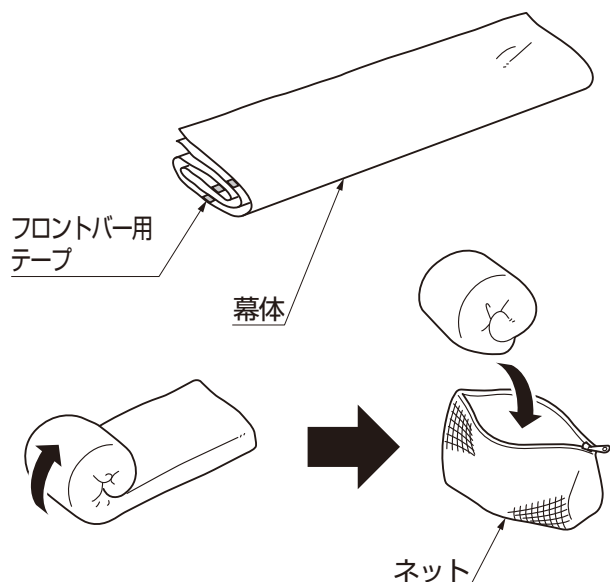

お願い

●フロントバースタイル幕体を洗う場合は、以下の手順に従って折りたたんでください。

- ①フロントバー用テープの向きに沿って、幕体を折りたたんでください。

お願い

●折りたたむ際は、フロントバー用テープを縫い付けている面を合わせるようにしてください。

- ②折りたたんだ幕体を端から丸め、ネットに入れてください。

6 幕体の取付け方

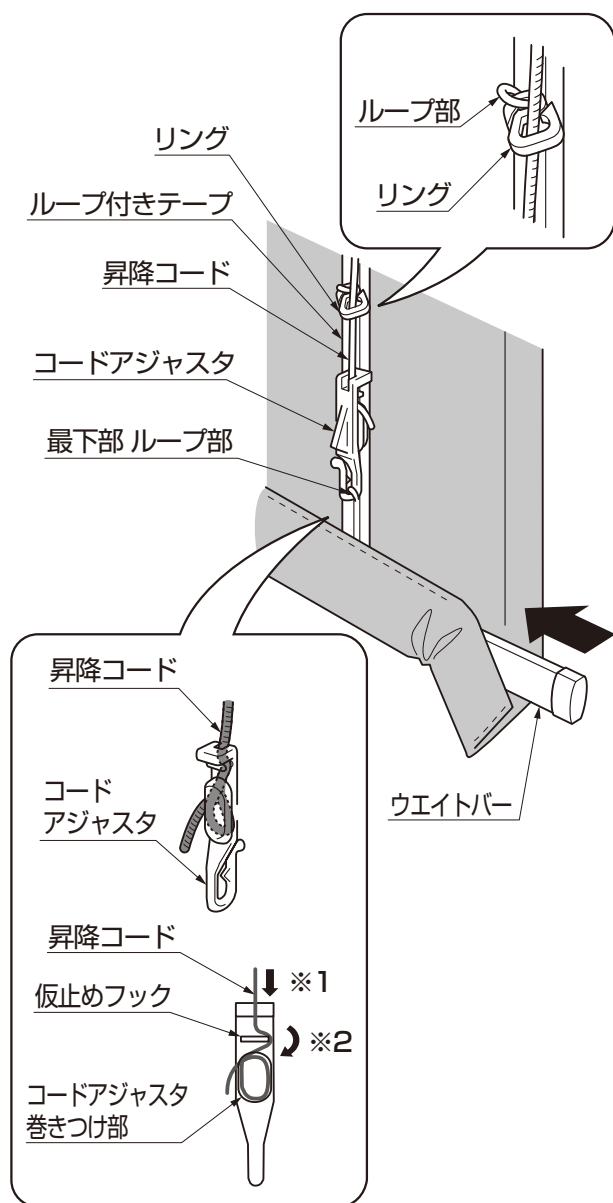

- ①ヘッドレールに幕体を取付けてください。
- ②リングの小さい方の穴をループ付きテープのループ部に取付けてください。
- ③最下部のループ部へは、コードアジャスタを取付けてください。
- ④ウエイトバーを幕体に差し込んでください。
- ⑤昇降コードをリングの大きい方の穴に通してください。幕体上部から順に通します。万が一通し忘れた場合には、リングの横の切込みから昇降コードを入れることもできます。
- ⑥コードアジャスタの上部から昇降コードを通し（※1）、固定位置をコードアジャスタ上部に合わせてください。コードは、仮止めフックに引っ掛けて反対側の方向に振ると（※2）仮止めができます。余った昇降コードをコードアジャスタに巻きつけてください。

お願い

- 昇降コードの固定位置はもともとコードを巻きつけた所（あるいはペンで印をつけた所）を目安にしてください。

7 幕体の左右高さの調整方法

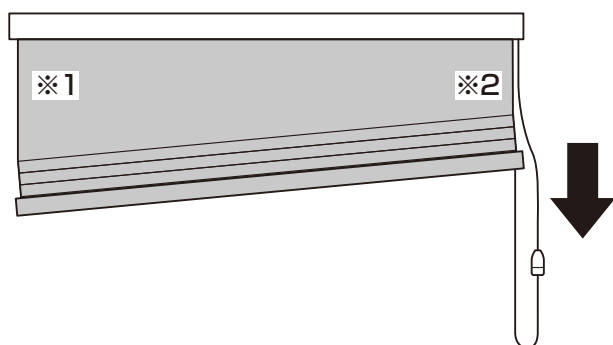

(1) 確認方法

- ①幕体取付け後、幕体を上げてみて、左右の高さが合っているかどうか確認してください。

(2) 調整方法

- ①下がっている側（※1）のコードアジャスタに巻いている昇降コードを短めに巻き直してください。
- ②上がっている側（※2）のコードアジャスタに巻いている昇降コードを、長めに巻き直してください。



メモページ

A series of 15 horizontal dotted lines for writing notes.



メモページ

A series of horizontal dotted lines for writing, consisting of 15 lines spaced evenly down the page.

ココマ -ローマンシェード- 保証書

製造No. (商品名シールNo.)		
保 証 期 間	対 象 部 品	期 間 (お引渡し日より)
	本 体	2 ヶ 年
	但し電装部品	1 ヶ 年
お引渡し日	年 月 日	
お 客 様	ご住所	
	お名前	様
	電 話	()

本書はお引渡し日から左記期間中故障が発生した場合には、本書記載内容で無料修理を行うことをお約束するものです。詳細は下記記載内容をご参照ください。

※お引渡し日、お客様名、施工店名及び製造No.が不明の場合は、保証しかねますので施工店に必要事項の記入をご依頼ください。又本書は再発行致しませんので大切に保管してください。

施 工 店	住所・店名	(印)
	電 話	()

株式会社 LIXIL

1. 保証者

株式会社LIXIL

2. 保証の対象者

当該商品の所有者

3. 対象商品

LIXILブランドで発売しているエクステリア商品、ガーデンリビング ファニチャー&グッズ商品

4. 保証内容

取扱説明書・表示ラベルまたはその他の注意書きに基づく適正なご使用状態で、保証期間内に発生した不具合については、下記に明示する免責事項を除き、無料修理いたします。

5. 保証期間

当該商品の施工完了日(お引き渡し日※)から起算して2年間。(電装部品及び木製部品については1年間)ただし、施工を伴わない商品及びガーデンリビング ファニチャー&グッズ商品についてはご購入された日から起算して1年間。

※注)新築分譲住宅の場合は、建築主さまへの引渡し日。

6. 品質保証の免責事項

保証期間内でも、次の様な場合には有料修理となります。

- ① 当社の手配によらない第三者の加工、組立て、施工(基礎工事、取付工事、シーリング工事、電気工事など)、管理、メンテナンスなどの不備に起因する不具合(海砂や急結剤を使用したモルタルによる腐食、中性洗剤以外のクリーニング剤を使用したことによる変色、腐食、基礎寸法や取り付け寸法違いなどによる性能低下、工事中の養生不良による変色や腐食など)。
- ② 取扱い説明書や表示ラベル、カタログなどに記載された使用方法からの逸脱及び適切な維持管理を行わなかったことなどに起因する不具合(例えば、雪下ろしや操作上の注意などの注意シール内容の不励行による破損など)。
- ③ 表示された商品の性能を超えた性能を必要とする地域や場所に取り付けられた場合の不具合(例えば、積雪強度、耐風圧強度、寒冷地での作動性や凍結に起因する不具合など)。
- ④ 建築躯体の変形など商品以外の不具合に起因する商品の不具合。

⑤ 商品又は部品の経年変化(使用に伴う消耗・摩耗など。木製品のさく裂、ヒビ割れ、変色、ネジ、ボルトの緩みや釘の浮きなど)や経年劣化(樹脂部分の変質・変色など)またはこれらに伴う不具合、および電池・電球などの消耗品の損傷や故障。

⑥ 商品又は部品の材料特性に伴う現象(例えば、木製品の反り、干割れ、色あせ、木目違い、節抜け、樹液のにじみ出しなど)。

⑦ 自然現象や住環境に起因する結露などに起因する不具合(例えば、結露による凍結、サビ、カビ発生など)。

⑧ 環境が特に悪い地域又は場所に取り付けられたことに起因する腐食及び不具合(例えば、海岸地帯での塩害や大気中の砂塵・煤煙・金属粉・亜硫酸ガス・アンモニア・車や給湯器などの排気ガスが付着して起きる腐食や塗装はく離、異常な高温・低温・多湿による不具合、軟弱地盤による沈下や、倒壊など)。

⑨ 天災その他の不可抗力(例えば、暴風、豪雨、洪水、高潮、地震、地盤沈下、落雷、火災など)により商品の性能を超える事態が発生した場合の不具合。

⑩ 実用化されている技術では予測不可能な現象またはこれが原因で生じた不具合。

⑪ 犬、猫、鳥、ねずみ、虫などの小動物の害、またはつるや根などの植物の害、またはそれに関する不具合。

⑫ 所有者様や第三者による不当な修理や改造(必要部品の取り外し含む)に起因する不具合。

⑬ 本来の使用目的以外の用途に使用された場合の不具合、又は使用目的と異なる使用方法による場合の不具合。

⑭ 犯罪などの不法な行為に起因する破損や不具合および盗難。

※保証期間経過後の修理・交換などは有料といたします。

※本書によって、お客様の法律上の権利を制限するものではありませんので、保証期間経過後の修理についてご不明の場合は、最寄りの当社支店・営業所・お客さま相談センターにお問い合わせください。

※本商品保証は日本国内においてのみ有効です。

(This warranty is availed only in Japan.)

※当社の商品に関し、上記に記載の保証期間、保証内容の範囲において無料修理を行うことをお約束するものです。

※保証期間中に故障・損傷などの不具合が発生した場合には、お取り扱いの施工店、工務店、販売店に修理を依頼してください。当社支店・営業所、お客さま相談センターにてもご相談を承ります。

商品についてのお問い合わせ・部品のご購入は、お客さま相談センターまで

受付時間/月～金 9:00～18:00 土・日・祝日 9:00～17:00(ゴールデンウィーク、夏期休暇、年末年始等を除く)

TEL. ☎ 0120-126-001

商品改良のため、予告なしに仕様の変更を行う場合がありますのでご了承ください。

当社は、当社取扱商品のユーザーさまおよび流通業者さま等の個人情報を商品納入にあたって取得し、将来にわたる品質保証、メンテナンス、その他当社の「個人情報保護方針」に記載の目的のために利用させていただきます。個人情報の取り扱いについての詳細は、当社オフィシャルサイトの「個人情報保護方針」をご覧ください。

取説コード

UE081

JZZ620612B
201002A_1039
202304D_1047