



TOSTEM

パントリードア 室内用

取付け説明書

●この説明書は必ず取付けされる方にお渡しください。※内は、ロットNo.表示位置を示します。

取付けされる方へのお願い

●本説明書で使われているマークには、以下のような意味があります。







▲注意 …取付けを誤った場合、使用者などが中程度の傷害・軽傷を負う危険または物的損害の発生が想定されます。冒頭にまとめて記載していますので必ずお読みください。

▲注意

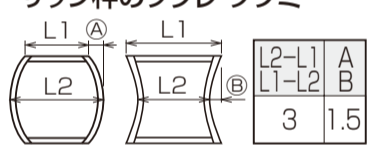
- 本製品は、製品重量が最大で250kg (ガラスなしで60kg)となりますので下記事項をお守りください。
 - ・必ず45×100mm以上の窓台(敷居)・30mm厚以上の間柱(ピッチ500mm以下)で開口部を作ってください。
 - ・開口部を付け枠などでふかす(調整する)場合は、一体物と同じ強度になるよう取付けてください。
 - ・製品を運んだり取付ける場合、重量に見合った人数で作業を行ってください。思わぬケガをするおそれがあります。
- パントリードア室内用は、室内専用のサッシです。室外用としての性能を有していないため、外部建具として使用できません。漏水や仕様に起因する思わぬ事故の原因となります。必ず、室内用として使用してください。

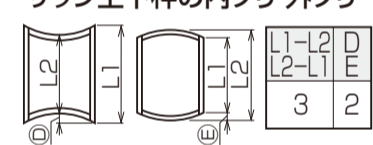
取付け上のお願い

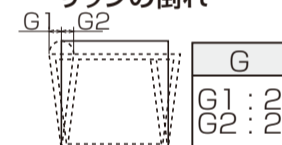
- サッシ(梱包品・完成品とも)は直射日光を避け、建物内の風通しのよい場所に保管してください。
- 樹脂は熱により変形するおそれがありますので、炎天下の屋外に放置しないでください。
- 樹脂の表面は傷つきやすいので、ぶついたり、こすったりしないでください。
- 樹脂部材をねじ止めする場合は、締めすぎないようにしてください。樹脂が割れたり、ねじが貫通するおそれがあります。
- 工場出荷時より取付いている施工ブロックは、サッシ枠の固定およびガラスの建込みが完了するまでは絶対に取外さないでください。戸先下がりによるサッシ枠の倒れや押縁のたたき込みによる障子の膨らみで、枠と障子のチリが狂い開閉に支障をきたすおそれがあります。
- 躯体に固定する際に、サッシ枠が下記の寸法以下になっているかを確認して取付けてください。

・サッシ枠のフレツツミ 	・サッシ枠対角差 	・サッシ上下枠の内ソリ・外ソリ 	・サッシ枠のねじれ 	・サッシの倒れ 	・サッシ枠の室内外のソリ 
--	---	---	--	--	---

同梱部品一覧表

①	②	③
		
皿木ねじ (色なし)(室外側用)	薄平木ねじ (色つき)(室内側用)	ガラス外れ止め部品セット

■取付け順序

1 サッシ枠固定

- ①開口部の水平・垂直を確認し、仮止めします。
- ②下げ振り・水準器で枠のねじれ・倒れ・ゆがみを直した後固定します。

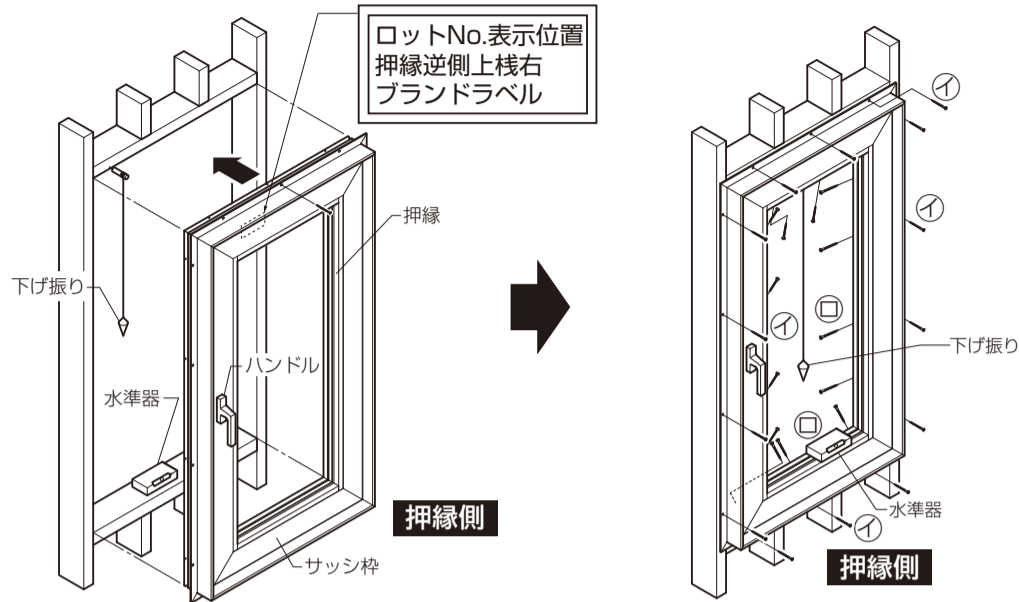

お願い

- ※「上」表示がある部材が上となります。
- ※枠の取付けの際には冒頭の取付け上のお願いに記載されている許容範囲内で取付けされているか確認の上、取付け調整を行ってください。許容範囲を超えると開閉不良など不具合が生じることがあります。
- ※樹脂サッシは構造的に枠の中央部がツツミになりやすいので取付けの際は、枠を矯正しながらねじで固定してください。

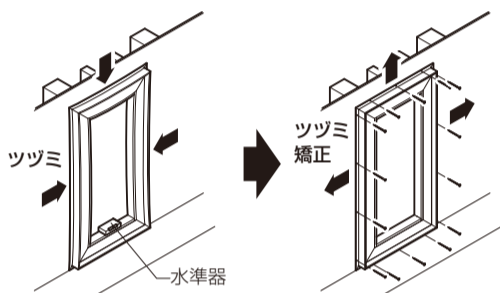

■取付け詳細

- ※①の枠取付けねじを先に固定してください。
- ※躯体とサッシにすき間がある状態で取付けると、気密材の当たりが弱くなり、気密性が悪くなります。すき間がある場合、必ずかい木を入れてください。

●縦断面図

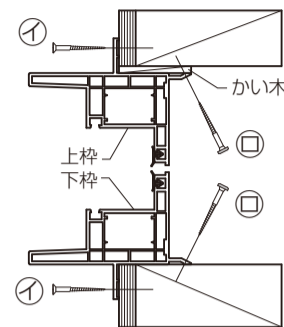

●横断面図

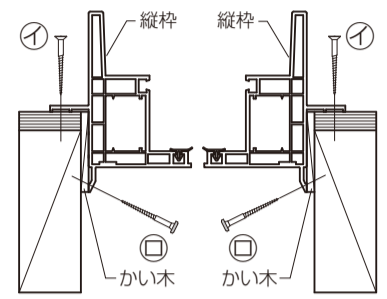

押縁側

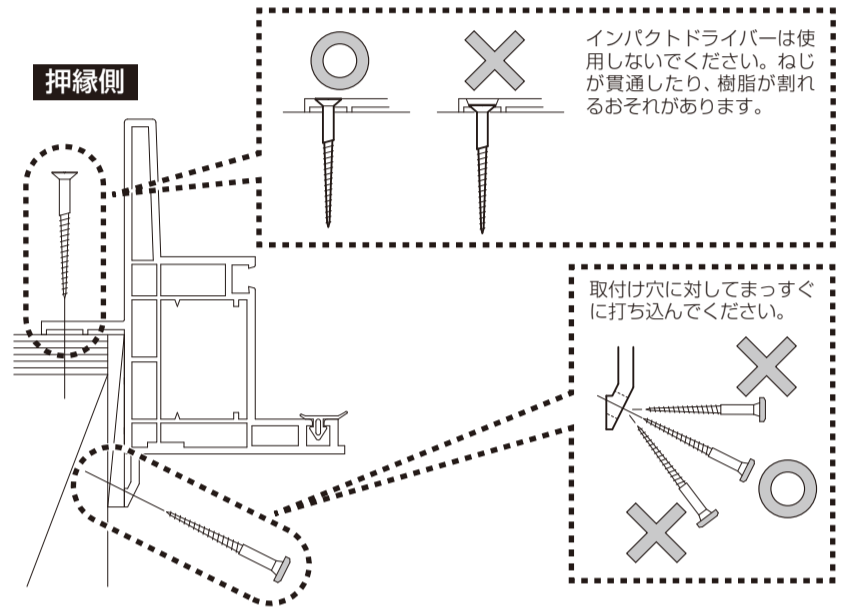

2 ガラスの建込み

※ガラス建込みの詳細は、「ガラス施工説明書」をご覧ください。(EWのガラス施工説明書を兼用しています。)

3 施工ブロックの取外し

ガラスの建込み完了後は必ず施工ブロックを外してください。

- ※施工ブロックを取付けた状態で使用した場合、障子と施工ブロックが干渉し開閉に支障をきたすおそれがあります。

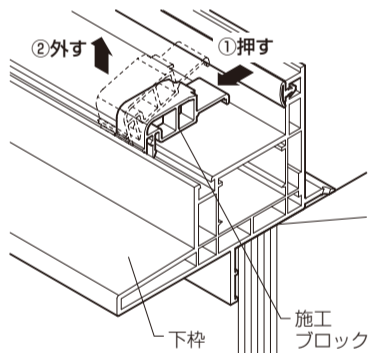

【施工ブロック取付け箇所】

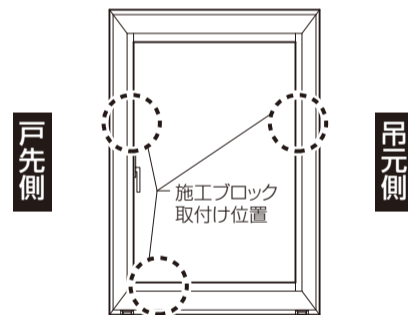

※サイズにより、取付け数が異なります。

■建付け調整

■グレモン受け金具の調整

●障子の引き寄せが弱い、またはハンドル操作がきつい場合

ドライバーで縦枠についているグレモン受け金具取付けねじをゆるめて、室内外に調整してください。調整後ねじを締め直してください。

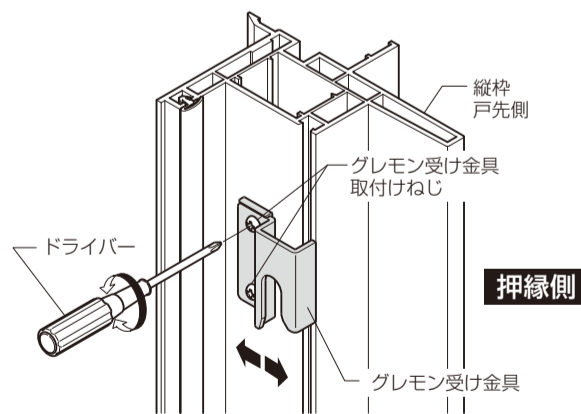

●受け金具と障子が干渉する場合

グレモン受け金具取付けねじをゆるめて、グレモン受け金具スペーサーを抜いて開閉確認をしてください。調整後ねじを締め直してください。

