



●この説明書は、必ず取付けされる方にお渡しください。

■取付けされる方へのお願い

●本説明書で使われているマークには、以下のような意味があります。

**▲注意** …取付けを誤った場合、使用者などが中程度の傷害・軽傷を負う危険または物的損害の発生が想定されます。冒頭にまとめて記載していますので必ずお読みください。

**▲注意**

●本体の吊込み後、本体の鴨居へのかかりが、5mm以上あることを確認してください。本体と枠の間に、すき間が生じたり、本体が枠から外れやすくなり、ケガや故障の原因になります。

■取付け上のお願い

- 本製品は、障子紙が張ってあるので、工事中は、梱包状態のまま、室内の安全な場所に保管してください。
- 紙の張替えの際、格子の糊残りをヘラ・カッターなどで削り落とすと、格子を傷めますので使わないでください。
- 糊は市販の澱粉糊又は、有償部品「張替え用のり」以外は、使用しないでください。表面の樹脂シートを傷めます。
- 障子紙はアイロンで張るタイプは使用しないでください。表面の樹脂シートが溶けるおそれがあります。
- 建築工事中は、本体を養生・保全のため取外しておき、施工完了後に吊込むことをおすすめします。

■部材の明細

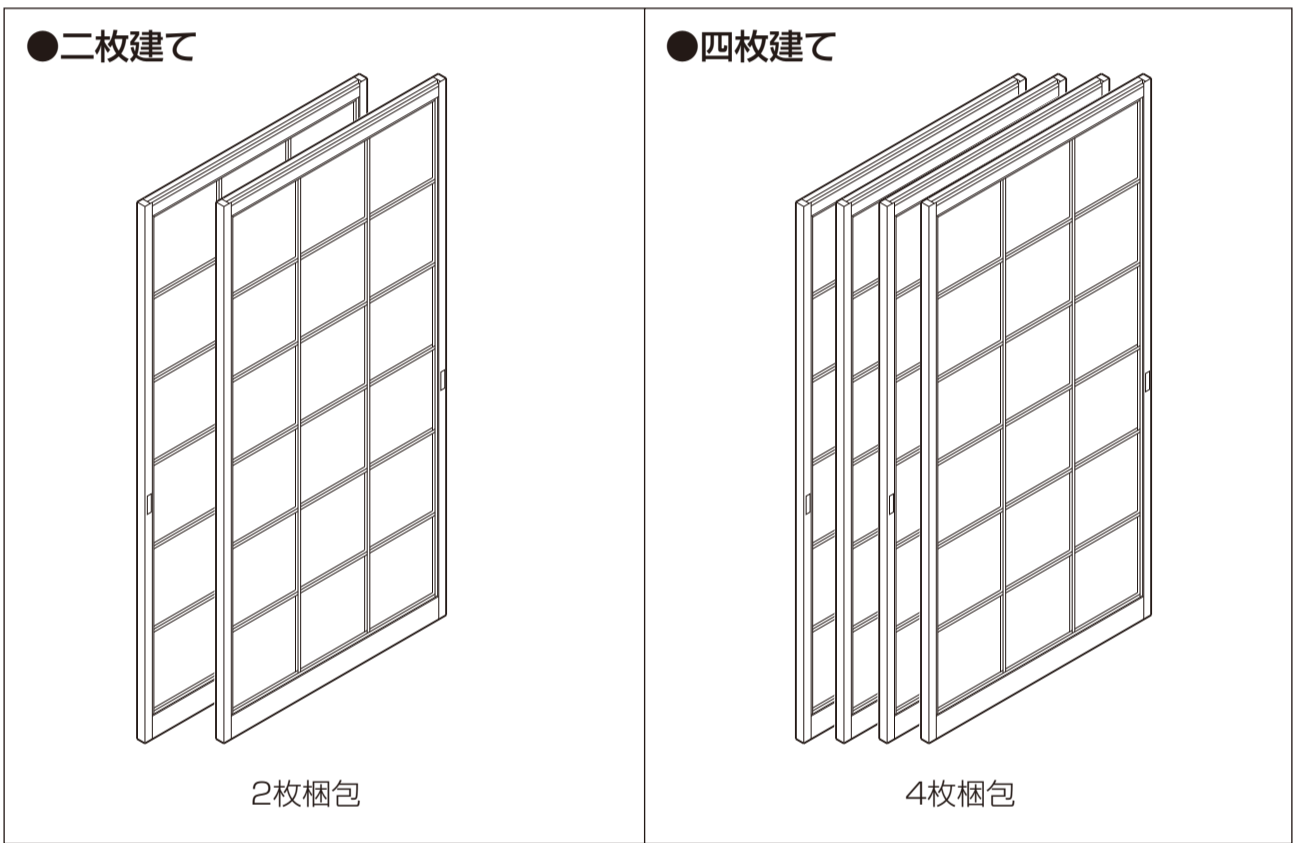

■製品寸法

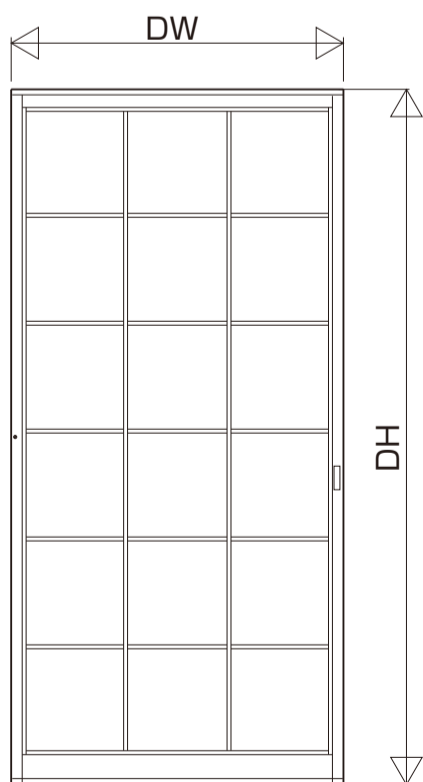

■紙貼障子引違い戸(デュオ・シンフォニー・ASシリーズ用) 本体  
〔在来用〕 (単位:mm) [2×4用] (単位:mm)

呼称	DH	呼称	DW	呼称	DH	呼称	DW
H09	908	W160	819	H09	908	W160	819
H11	1108	W165	844	H11	1108		
H13	1308	W256(2枚建て)	1299	H20	1963		
H18	1808	W256(4枚建て)	656				
H20	2008						
H22	2208						

■紙貼障子引違い戸(サーモス用) 本体  
〔在来用〕 (単位:mm) [2×4用] (単位:mm)

呼称	DH	呼称	DW	呼称	DH	呼称	DW
H09	908	W147	754	H09	908	W157	804
H11	1108	W157	804	H11	1108		
H13	1308	W162	829	H13	1308		
H18	1808			H18	1763		
H20	2008			H20	1963		

## ■ 本体の建付け調整

### 1 建付け調整

- 本体の下棧には、上下の建付け調整機能が付いています。調整量は+10mm、-0mmです。

#### 【本体を吊込んだまま調整する方法】

- 本体を少し持ち上げ、上下調整ねじのダイヤルをマイナスドライバーで左に回します。

#### 【本体を外して調整する方法】

- 下棧の底の調整ねじをプラスドライバーで左に回します。

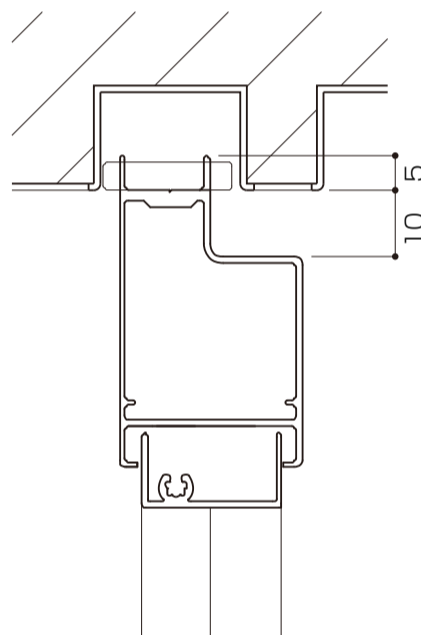
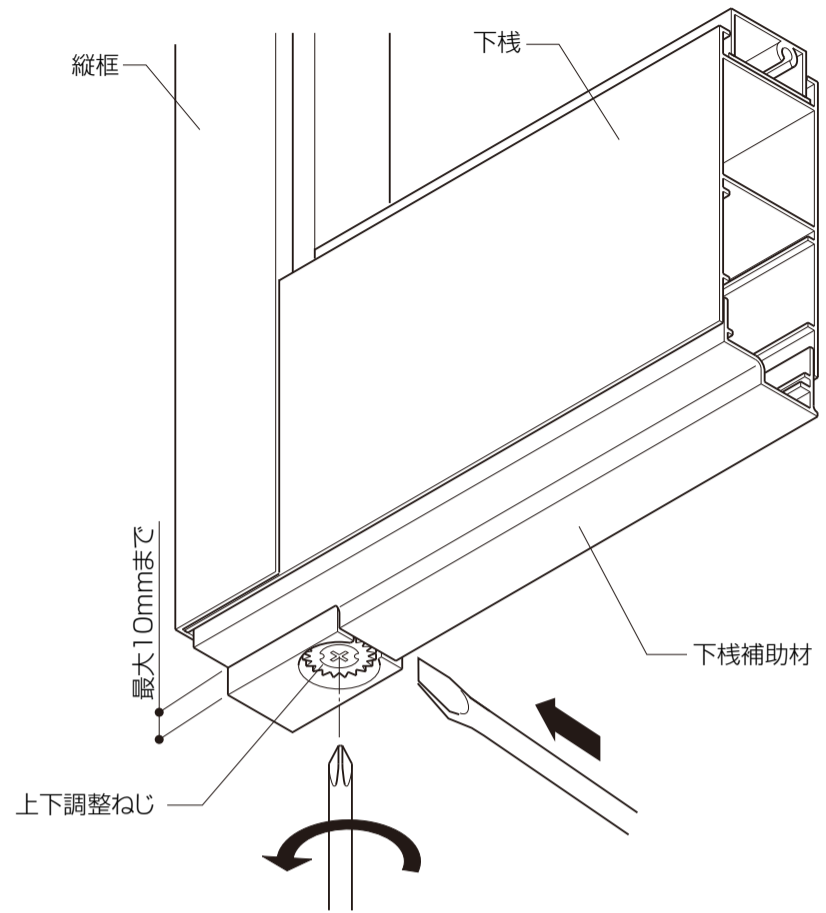
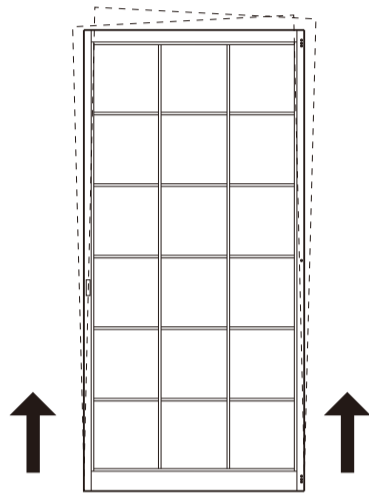

### ▲ 注意

- 本体吊込み後、本体の鴨居へのかかりが5mm以上あることを確認してください。

### 2 戸首の鴨居溝内部の調整

- 溝内部で戸首のガタツキが大きい場合に調整します。上棧上部の振止め固定ねじをプラスドライバーでゆるめ、振止めの八角面を回転させて調整します。八角面を決めたら、面を上棧と平行にして、固定ねじで締付けます。

(単位:mm)

八角面	戸首幅
A面	19.5
B面	20
C面	20.5
D面	21

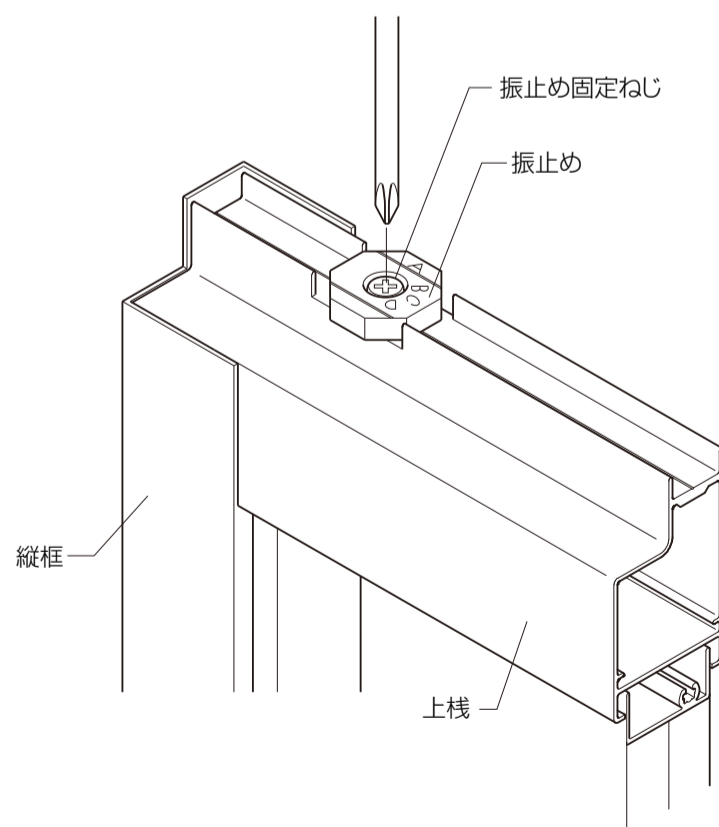
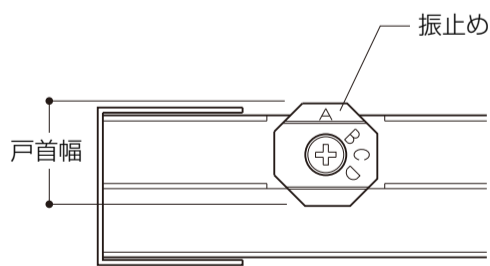

## ■現地での障子紙の張替え方法

※平らな所に平置きして作業を行ってください。

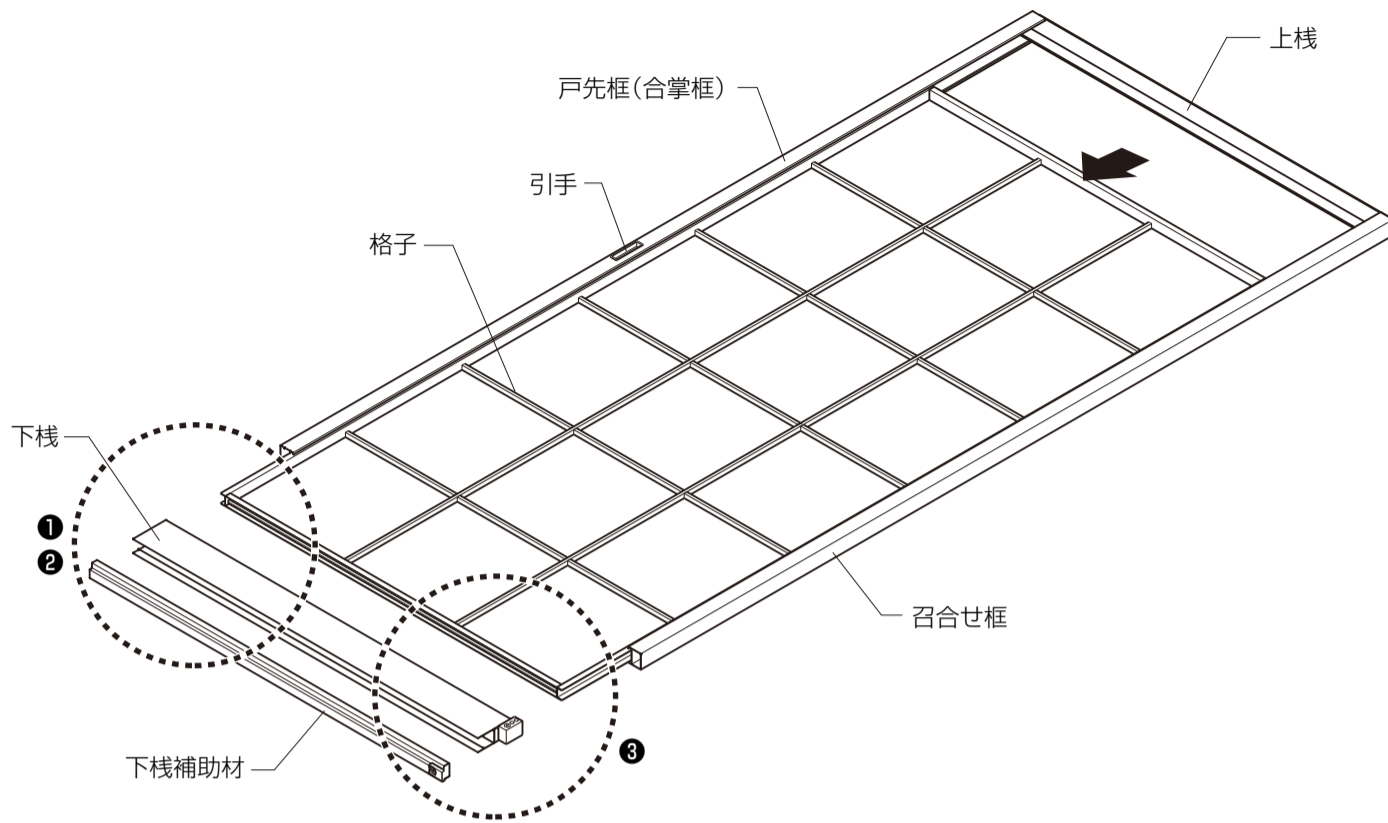

①下棧の底の調整ねじを左に回してゆるめ、下棧補助材キャップと下棧補助材を外します。

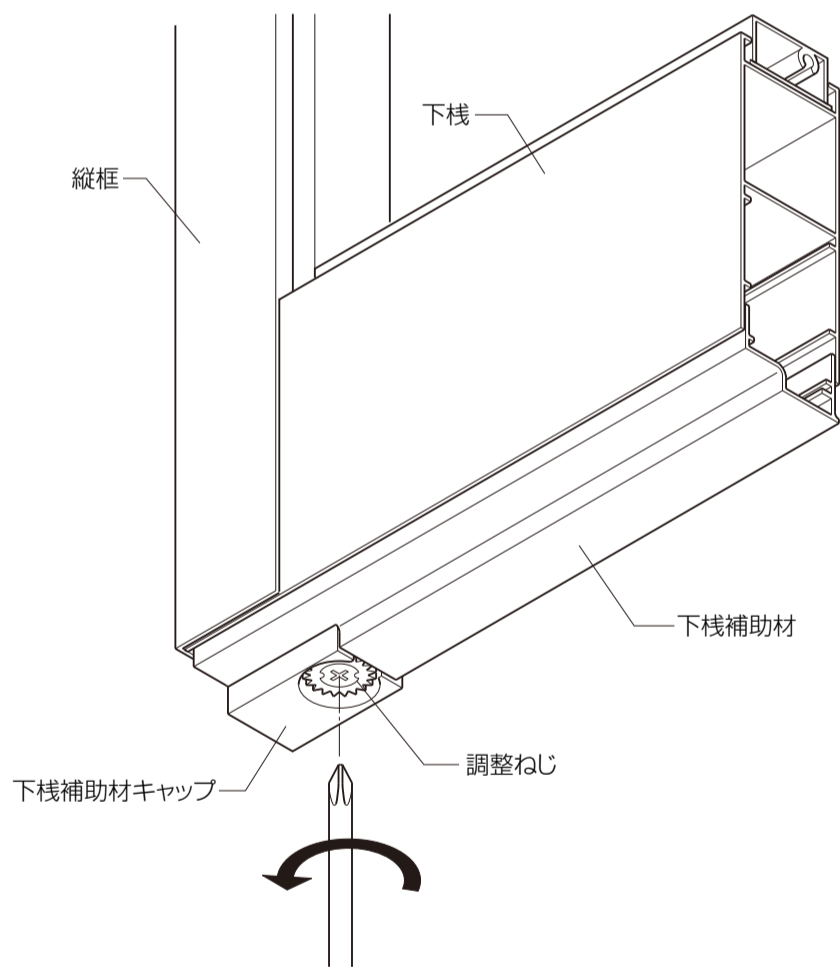

②下棧の戸先框側についている組立ねじ(ナベ小ねじ)を外します。

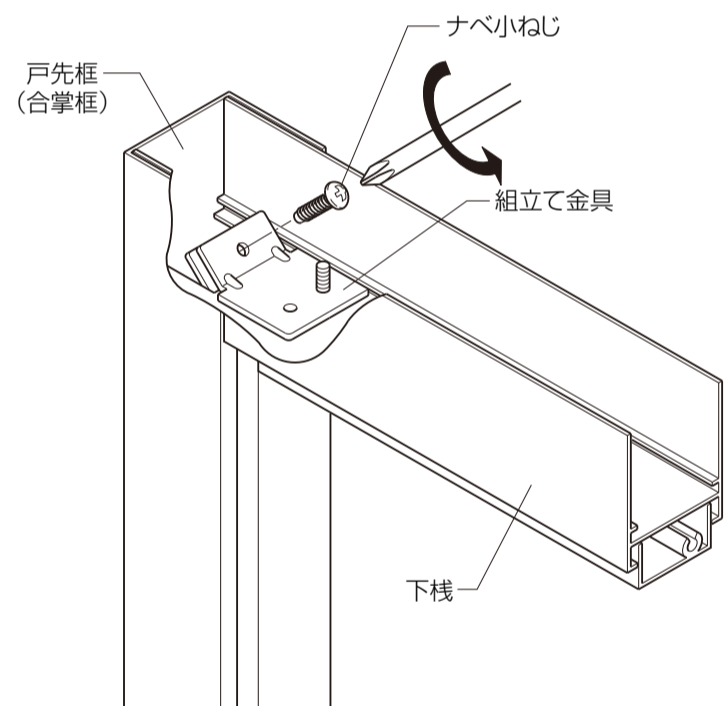

③召合せ框側も戸先框側同様に取付ねじを外します。

- ④下棧を縦框から真下に引抜きます。
- ⑤格子を縦框から真下に引抜きます。
- ⑥障子紙を裏面から、水分を含ませたハケなどで十分にしめらせ、下の方から静かに棒で巻取ると簡単にはがせます。
- ※ヘラ、カッターなどで削り落とすと、格子を傷めるのでおやめください。  
紙や糊の残りがあるときは、やわらかいスポンジに水分を十分ふくませ拭取ってください。

- ⑦市販の澱粉糊で、障子紙を張ります。  
紙は格子より10mm程度大きく張ってください。
- ※障子に結露が発生する場所でご使用になる場合には、結露水による紙のハガレ防止のため、有償部品「張替え用のり」の使用をおすすめします。
- ※有償部品として、張替え用の「障子紙(強化和紙)」も用意してあります。
- ※澱粉糊又は、「張替え用のり」以外は、使用しないでください。表面の樹脂シートが傷みます。
- ※市販のアイロンで張るタイプの障子紙は使用しないでください。表面の樹脂シートが溶けるおそれがあります。
- ⑧格子の角にカッターなどをあてて紙を切断します。  
※格子の見付け部分にカッターをあてると、格子にキズが付くのでおやめください。
- ⑨格子を縦框の下から差込みます。  
※召合せ框側の向きを必ず合わせて差込んでください。
- ⑩下棧を縦框に差込み、②③で外したねじを取付けます。下棧補助材キャップと下棧補助材を下棧に取付け、調整ねじを締めます。

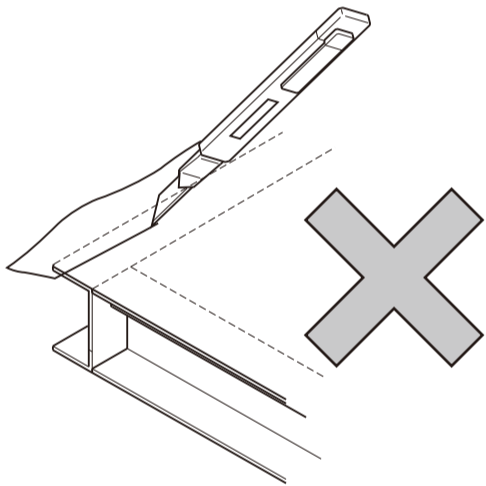
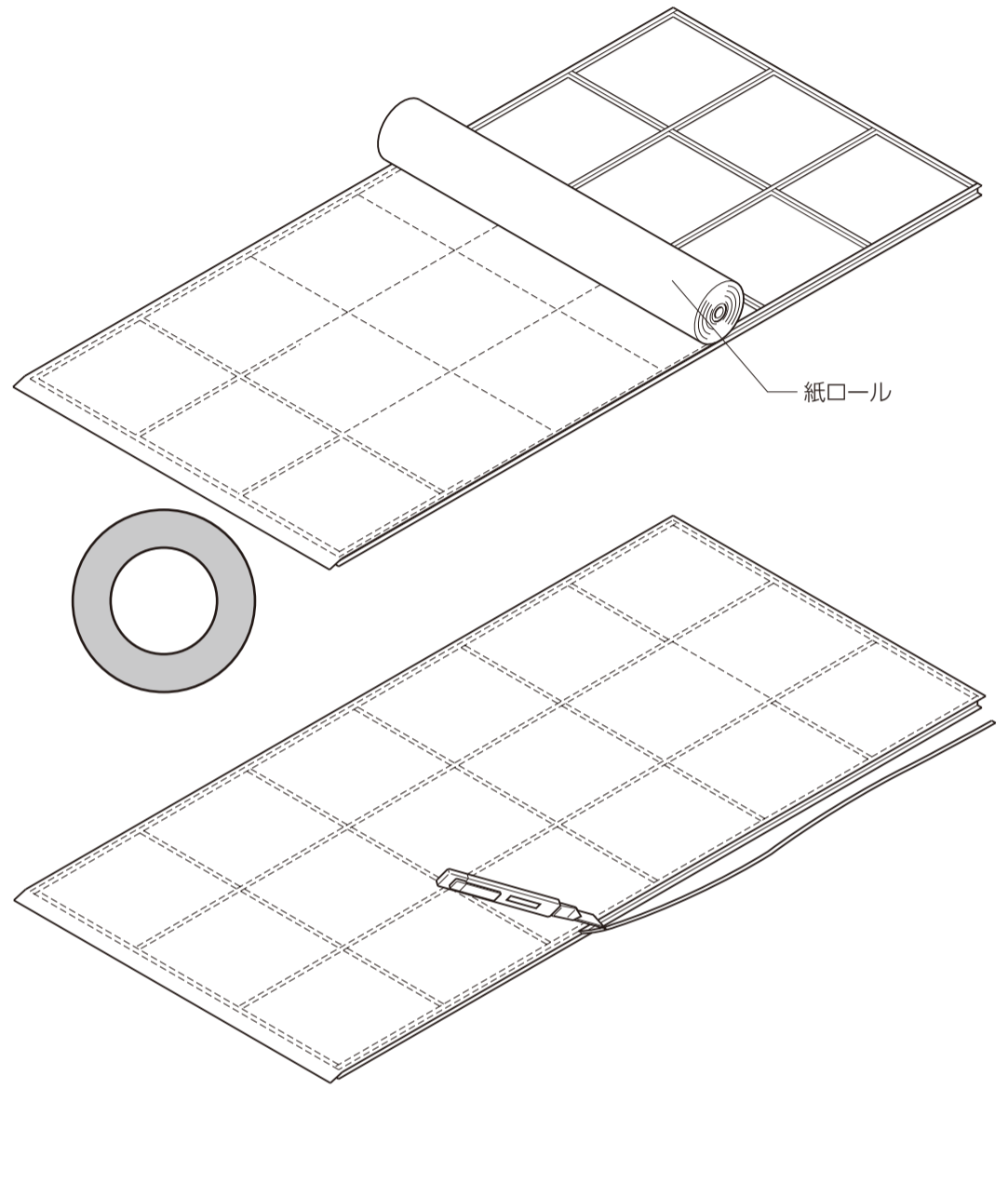

※この商品に関するお問い合わせ先 お客様相談センター ☎ 0120-126-001