

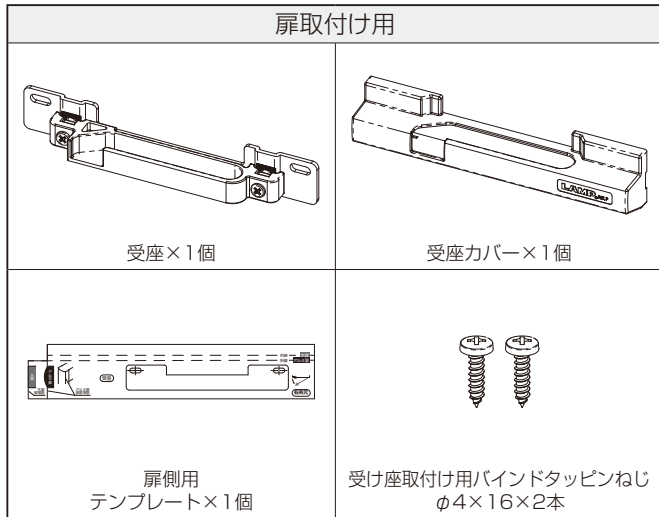

IIXIL 室内ドア ドアソフトモーション 取付け説明書

●取付けされる方に必ずお渡しください。掲載番号順に施工してください。

■部品・部材明細

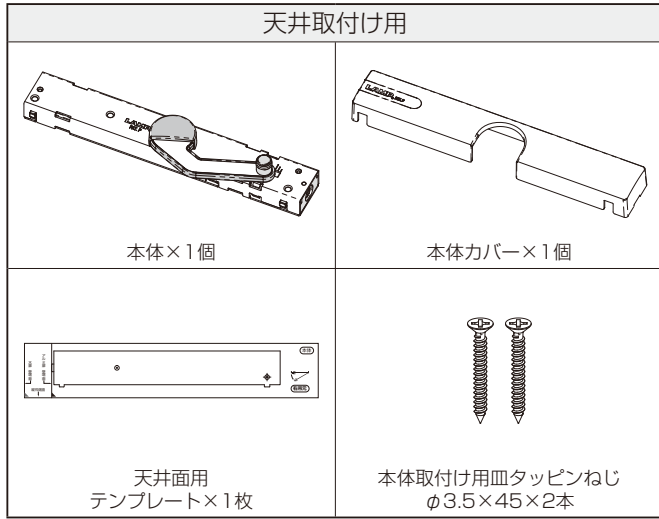

※下記内容は重要事項ですので必ず点検してください。

No.	チェック内容	
1	枠の水平・垂直を確認しましたか？	<input type="checkbox"/>
2	建付け調整後に取付けましたか？	<input type="checkbox"/>
3	テンプレートをを使い位置出ししましたか？	<input type="checkbox"/>



このマンガはフィクションです。
実在の人物や団体などとは関係ありません。

1 部品の取付け

部品取付け時のお願い

- 開閉不良となるので以下を守ってください。
 - ・枠の水平・垂直を確認してください。
 - ・建付け調整後に取付けしてください。
 - ・本体部品の固定位置には下地を入れてください。

●本体部品(天井側)

- ①アルミ扉の場合、テンプレートを折り曲げてください。
※木扉の場合は、折り曲げ不要です。
- ②テンプレートを枠の角に合わせて位置出しをしてください。
- ③φ2mmで下穴をあけ、部品を天井に固定してください。

●受け座部品(扉側)

- ①木扉の場合、テンプレートを折り曲げてください。
※アルミ扉は下穴加工済です。
- ②テンプレートを使用して位置出しをしてください。
- ③φ2mmで下穴をあけ、部品を扉に固定してください。

●本体部品の取付け(天井側)

テンプレートの使い分け

木扉の場合

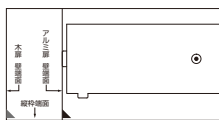

折り曲げない

アルミ扉の場合

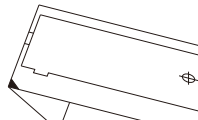

折り曲げる

テンプレートの位置

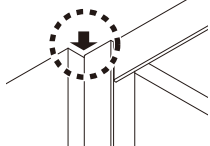

角を合わせる

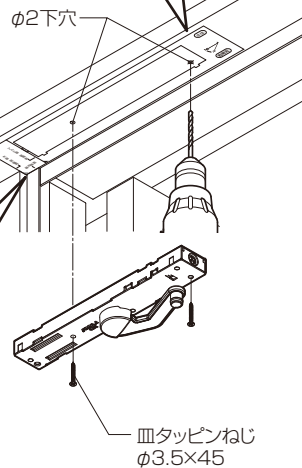

●受け座部品の取付け(扉側)

テンプレート(木扉のみ)

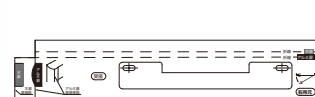

※アルミ扉は下穴加工済

折り曲げる

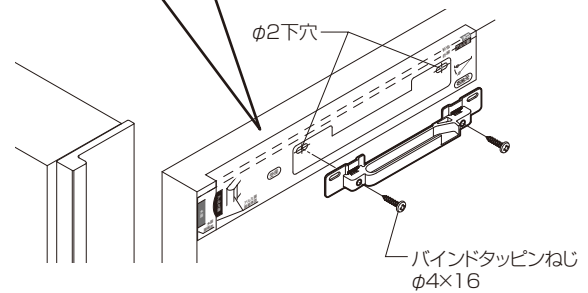

※図は右吊

2 作動確認と調整

- ①受け座の位置を指定の位置に調整してください。
- ②本体部品のアームを引き出してください。
- ③正常に作動するか確認してください。

●異常時の対応方法

- 扉が最後まで閉じ切らない。
⇒閉止力調整を行ってください。
- 扉を開けた際アームが出てこない。
⇒受け座の調整を行い適正位置にしてください。

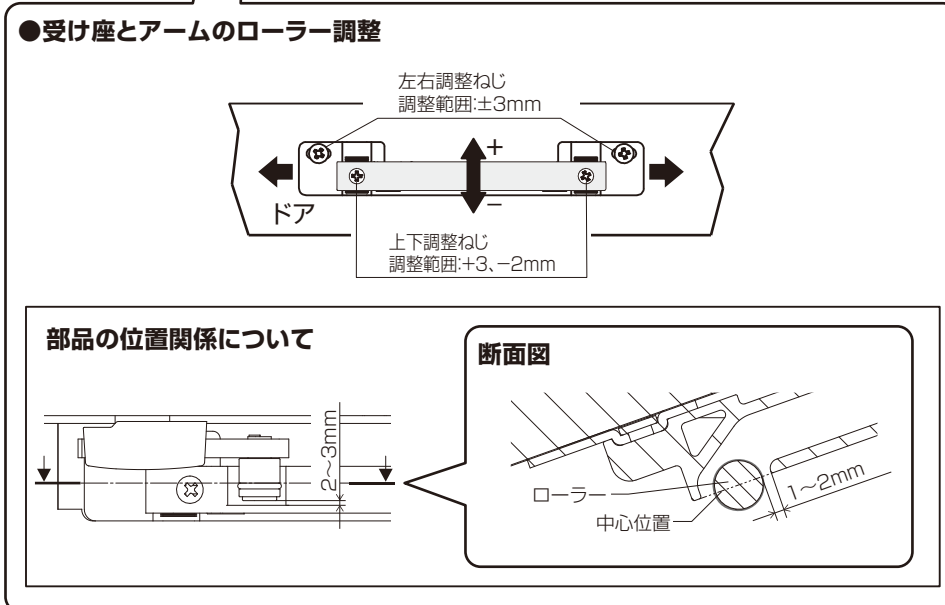
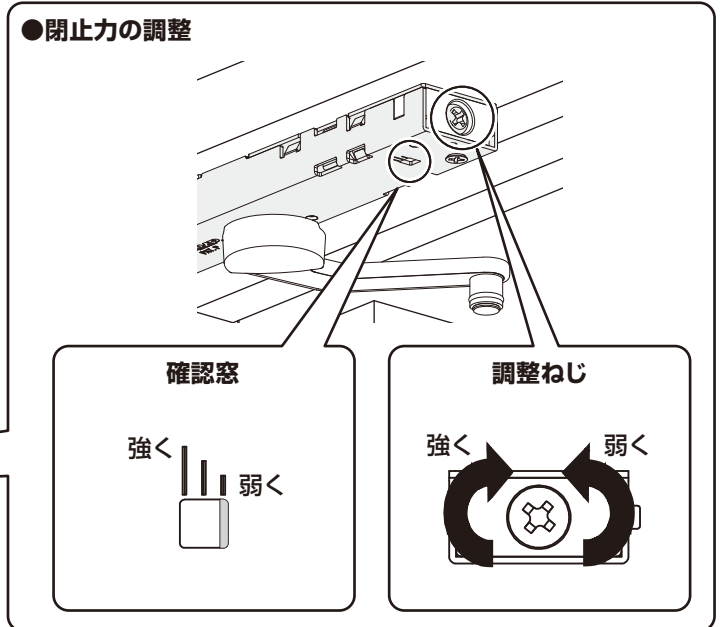
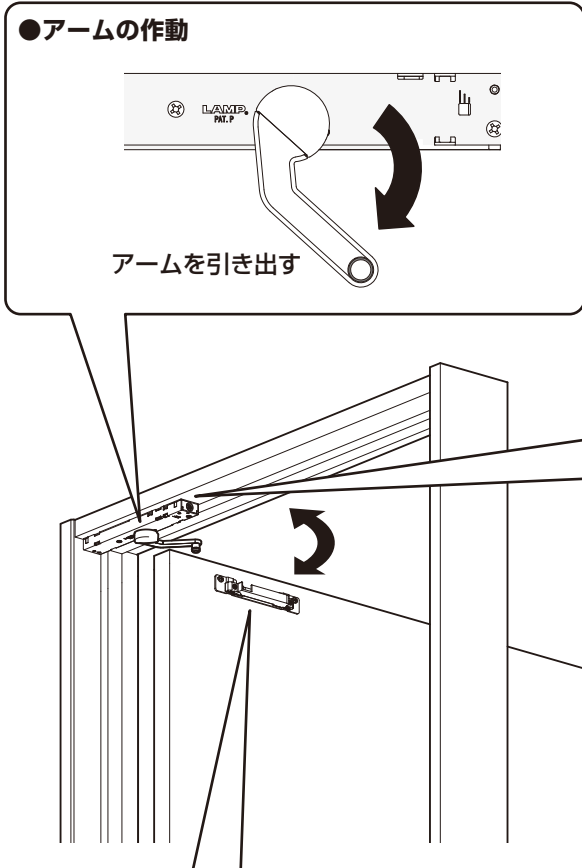

3 カバーの取付け

- ① 本体カバーをはめ込んでください。
- ② 受座カバーをはめ込んでください。

● カバーの外し方

- ① 凹みにマイナスドライバーなどを入れて矢印の方向に引き出してください。

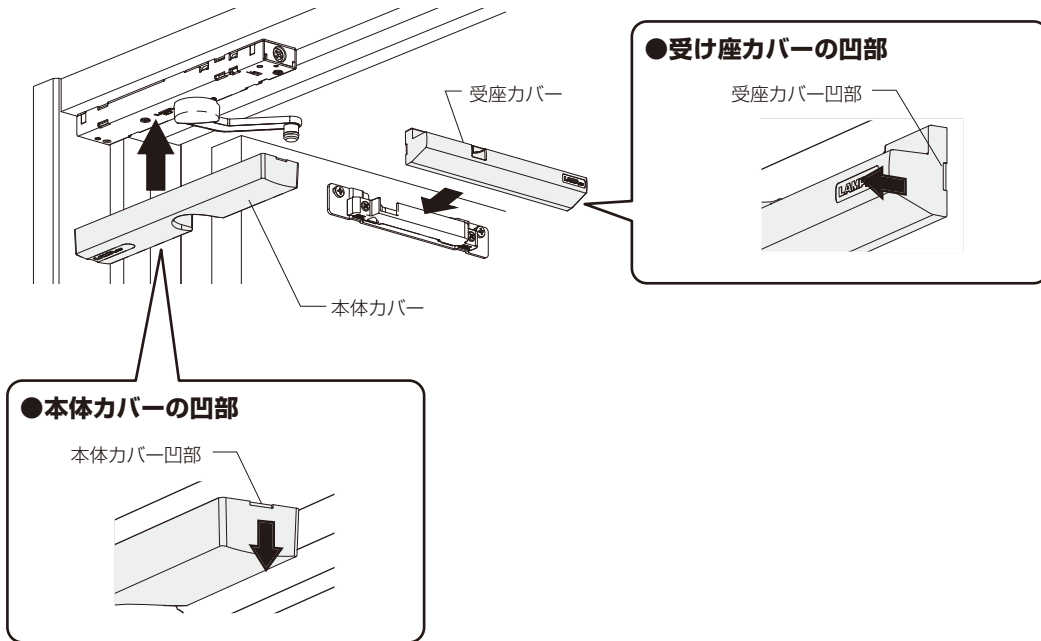

■ 納まり図

■ アルミ建具の場合

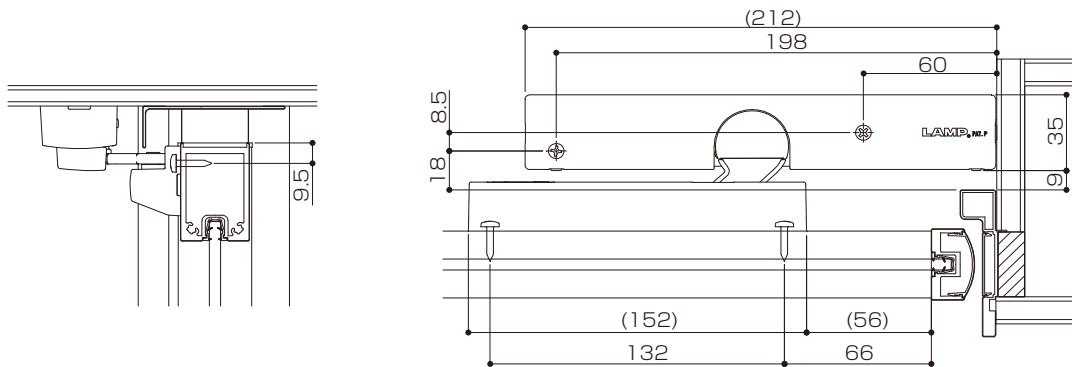

■ 木扉の場合

