

# LIXIL

## 取扱説明書

# EVコンセントポール

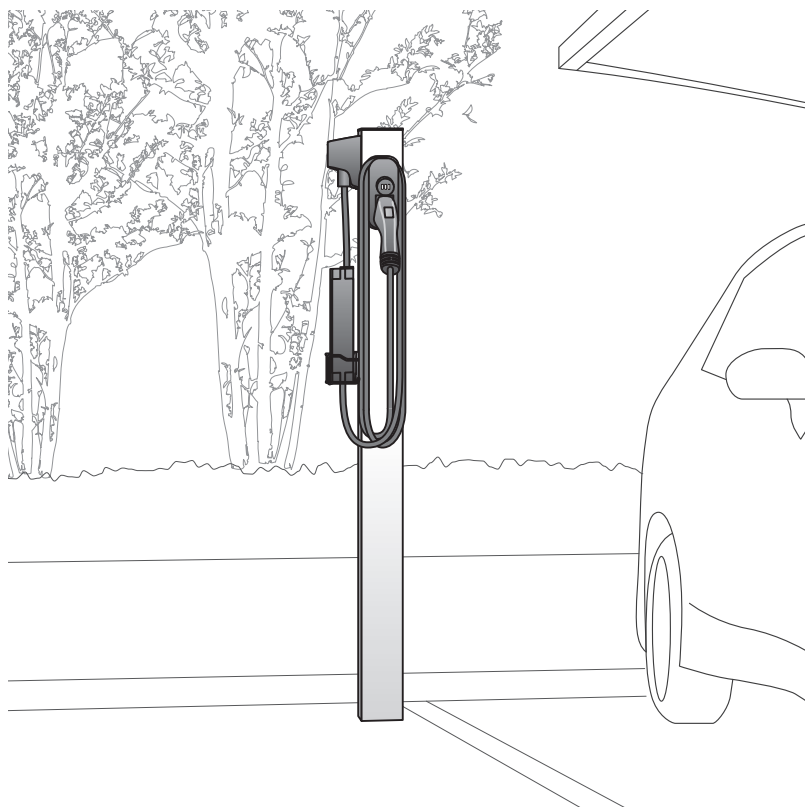

## もくじ

ページ

安全上のご注意 1

各部の名称 4

ご使用方法 5

お手入れ 6

点検 7

困ったとき、故障かな!? 9

- お問い合わせの前に機器付属の取扱説明書か9ページをお読みください。
- 充電器のトラブル
- 充電器を買い替えた場合

修理と保証 10

仕様 10

保証書 11

この取扱説明書の内容は、製品を安全に正しくお使いいただき、お客様の危害や損害を未然に防止するためのものです。表示記号の内容を良く理解したうえで、本書の内容（指示）にしたがってください。

### ⚠ 警告

取扱いを誤った場合に、使用者が死亡または重傷を負うおそれのある内容を示しています。

### ⚠ 注意

取扱いを誤った場合に、使用者が中・軽傷を負うおそれのある内容、または物的損害のおそれがある内容を示しています。



行なってはいけない内容です。



必ず実行していただく内容です。

お願い

取扱いを誤った場合に、製品の損傷または故障のおそれがある内容を示しています。

保証書付き

- 製品を安全に正しくお使いいただくために、ご使用になる前にこの取扱説明書を最後までお読みください。お読みになったあとは、たいせつに保存してください。保証書は「お引き渡し日、販売店名」などの記入を必ず確かめてください。

# 安全上のご注意

- 誤った使用方法、不適切な維持管理による不具合（製品性能の低下、車両・住宅設備の損害など）については当社としての責任を負いかねます。

## 使用時の注意

### 警告

- 感電や火災、思わぬ事故のおそれがありますので、下記事項をお守りください。



禁止

- ・必ず、機器の取扱説明書にしたがい使用する。
- ・充電作業は、車両側の取扱説明書にしたがいおこなう。
- ・充電完了後は、必ず充電コネクタをホルダにもどす。
- ・電源プラグ先端の栓刃には手を触れない。
- ・濡れた手で充電コネクタやコンセントを触らない。
- ・雨の日の充電は、充電コネクタの電極部を濡らさない。
- ・異常や不具合が発生したら、漏電ブレーカーを「OFF」にして施工工事店に連絡する。
- ・テーブルタップなどを使用しない。
- ・コンセントの定格容量(200V/20A 100V/15A)を超えて使用しない。
- ・電源プラグを確実に奥まで差し込む。
- ・製品をビニール袋や布、布団、服などで覆わない。
- ・可燃ガスや引火物を製品の近くで使用しない。
- ・製品の分解・改造はおこなわない。
- ・幼児や子供には触らせない。
- ・植込み型心臓ペースメーカーおよび植込み型除細動器(ICD)をお使いの方は、充電中は密着するような姿勢はとらない。充電器本体からの電波が作動に影響を与えるおそれがあります。

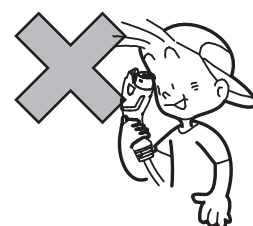
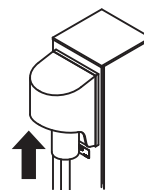
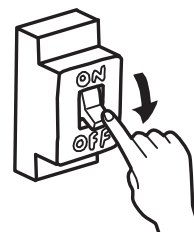
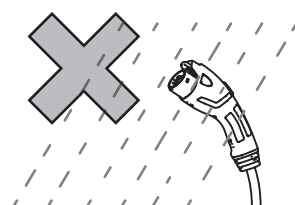
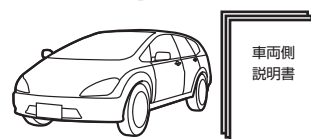
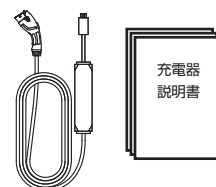

## ⚠ 注意

● けが、やけど、事故、機器の破損などのおそれがありますので、下記事項をお守りください。



禁止

- ・必ず、機器の取扱説明書にしたがい使用する。
- ・充電ケーブルが引っ張られた状態で充電しない。
- ・ポールや機器にぶら下がったり物を吊るさない。
- ・電気自動車の充電には専用電源プラグを使用する。

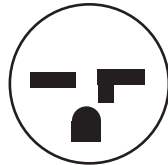
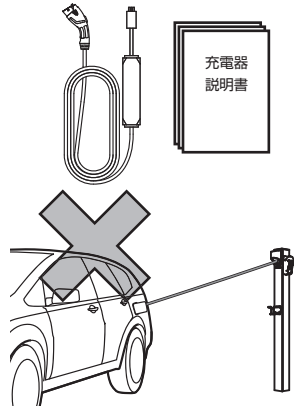

AC200V用  
電源プラグ形状

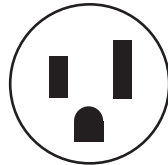

AC100V用  
電源プラグ形状

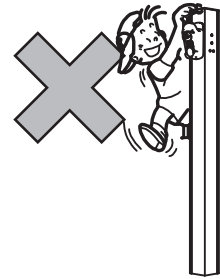

必ず守る

- ・充電中にケーブルに足を引っかけないように注意する。
- ・ポールの周囲で子供を遊ばせないでください。ポールや機器に衝突してケガをしたり、ポールなどで強い衝撃を加えると故障や破損の原因になります。
- ・ケーブルなどに泥や砂が付着した場合はふき取ってから収納してください。ポールや機器の傷の原因になります。
- ・使用していないときは、スイッチや漏電ブレーカを「OFF」にしてください。思わぬ事故や、電気の盗難の原因になります。
- ・充電後は、充電コネクタをホルダに戻して施錠するか、充電器を車両に格納してください。思わぬ事故や、盗難の原因になります。

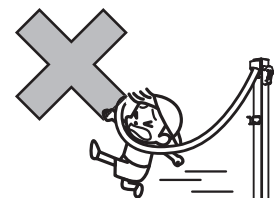
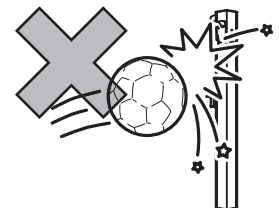
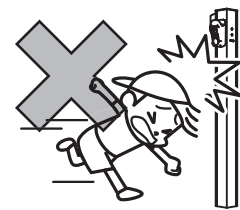
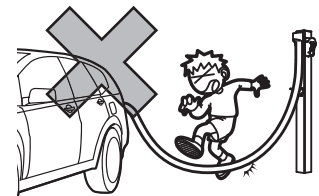

# 安全上のご注意

- 誤った使用方法、不適切な維持管理による不具合（製品性能の低下、車両・住宅設備の損害など）については当社としての責任を負いかねます。

## 保守・点検時のご注意

### 警告

- 感電や火災、思わぬ事故のおそれがありますので、下記事項をお守りください。



禁止

- ・ 必ず、機器の取扱説明書にしたがい保守・点検をおこなう。
- ・ お手入れや点検の際は必ず漏電ブレーカを「OFF」にする。
- ・ 機器に水をかけて掃除しない。
- ・ 施工工事店以外は、取付・交換作業をおこなわない。

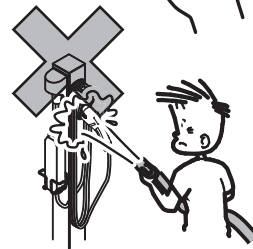
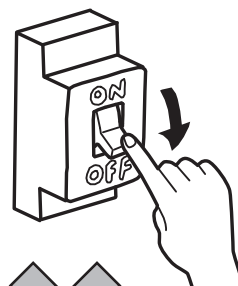
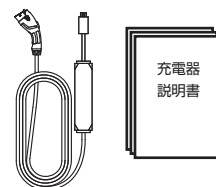

必ず守る

- ・ 本紙と機器の取扱説明書にしたがい、日常点検および定期点検を実施し、異常や不具合があれば施工工事店に連絡してください。

# 各部の名称

## 各部の名称

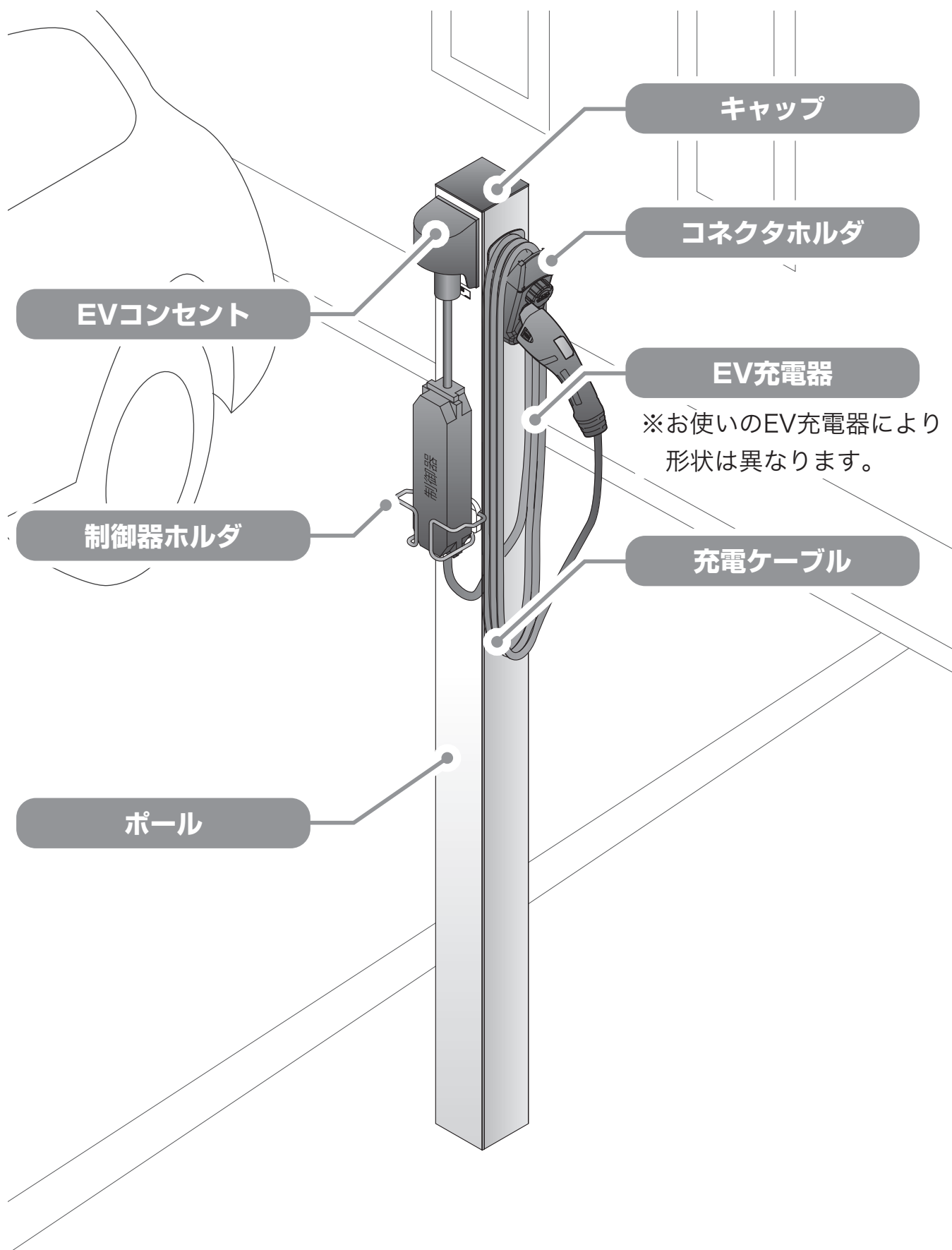

# ご使用方法

## 充電器の取付

1.コネクタホルダのダイヤルロックを解錠し、任意の暗証番号に設定する。

補足

- ・初期の暗証番号は「000」に設定されています。
- ・暗証番号の設定方法は、コネクタホルダの取扱説明書を参照してください。

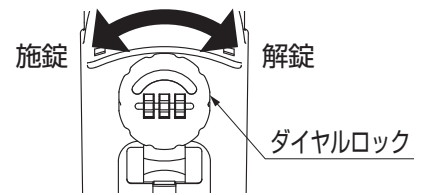

2.充電器の制御器を制御器ホルダにおさめる。

- ・ケーブルがホルダの下から出るように置いてください。

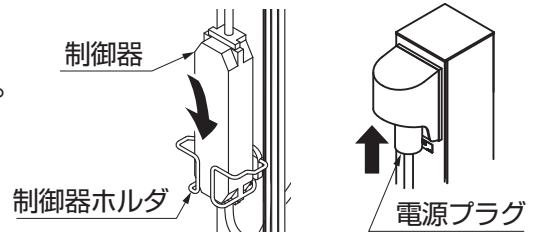

3.充電器の電源プラグをコンセントに差し込む。

- ・確実に奥まで差し込んでください。

4. ケーブルをコネクタホルダに巻き付け、充電コネクタをホルダにおさめて施錠する。

- ・ケーブルは余裕をもって巻いてください。

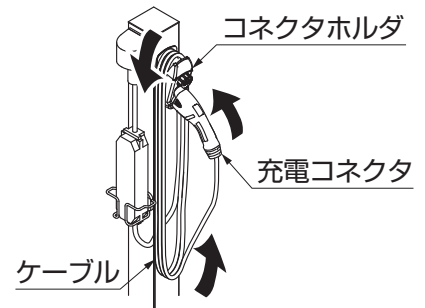

お願い

- ・ダイヤルロックの暗証番号を忘れてしまうと解錠できなくなりますので、設定した暗証番号を控えて保管してください。

補足

- ・EVコンセントの取扱説明書が無い場合は、二次元コードを参照するか、機器正面に表示してある品番でインターネット検索してください。

200Vタイプ



100Vタイプ



- ・コネクタホルダの取扱説明書が無い場合は、二次元コードを参照するか、品番「CP-458-D」でインターネット検索してください。

コネクタホルダ



- ・制御器ホルダの情報をご覧になりたい場合は、二次元コードを参照するか、品番「C-1459-2」でインターネット検索してください。

制御器ホルダ



## 充電方法

お願い

- ・充電器の操作は、機器の取扱説明書にしたがいおこなってください。
- ・充電作業は、車両側の取扱説明書にしたがいおこなってください。
- ・充電後は、充電コネクタをホルダに戻して施錠してください。

# お手入れ

お願い



必ず守る

- ・ 機器のお手入れの際は、機器の取扱説明書にしたがっておこなってください。
- ・ 必ず漏電ブレーカを「OFF」にしてください。
- ・ 機器に水をかけて掃除しないでください。

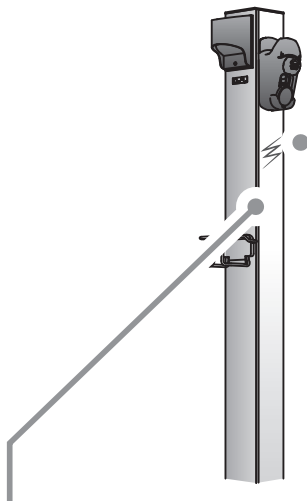

## ポール キズ補修

- お願い
- あやまってキズをつけた場合、弊社純正補修塗料（別売り品）で補修してください。放置すると腐食の原因になります。

### ポール・ホルダー部品

お掃除回数：年に2～3回

●機器の取扱説明書にしたがってお掃除してください。

汚れが軽い場合…  
水拭き→乾拭き

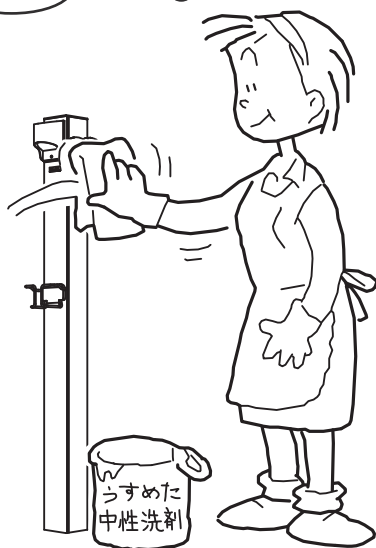

汚れがひどい場合…  
薄めた中性洗剤で汚れを落とす  
→水洗い→乾拭き

お願い お掃除に下記のものは使用しないでください。

- ・ ブラシ
- ・ シンナー、ベンジンなどの有機や殺虫剤

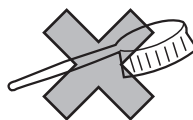

充電器、コンセントにホースなどで直接水をかけないでください。故障の原因になります。

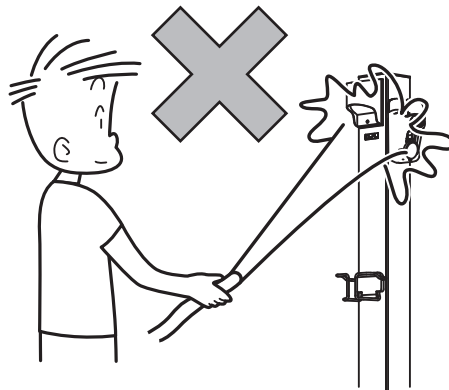

お願い



必ず守る

- ・点検の際は、機器の取扱説明書にしたがっておこなってください。
- ・異常の際は漏電ブレーカを「OFF」にして、使用を中止してください。
- ・機器の異常の際は、機器の取扱説明書にしたがうか、施工工事店に連絡してください。

## 日常点検

- 安全にご使用いただくために、日常点検をおこなってください。  
[点検項目] 点検頻度 毎回
- 機器の点検項目は、機器の取扱説明書を参照してください。
- 取付部品のガタつき、ネジの緩みがないか確認してください。

## 定期点検

- 製品を長く、安全にお使いいただくために、定期点検をおこなってください。
- 塩害地・温泉地など劣化が促進される場所に設置している場合は、点検頻度を増やして（推奨：全ての項目を1回/3か月以上）、点検を実施してください。
- 定期点検の詳細内容は、定期点検表にしたがい実施してください。



## 定期点検表 ※このページをコピーしてご使用ください。

●点検の結果、異常や不具合があった場合や交換作業が必要な場合は、施工工事店までご連絡ください。

### ■点検頻度 1回／月

部位	点検箇所	点検内容	異常の原因	異常時の処理	点検日					
					/	/	/	/	/	/
コンセント	本体	・コンセント固定部のひずみがないか	・強い力によるケーブルの引っ張りなど	・コンセントの交換						
		・コンセント樹脂部の割れ、欠けがないか	・衝突や環境負荷による劣化							
		・フラグ挿入口近辺の変色	・コンセント刃受け部の変形							

点検

### ■点検頻度 1回／半年

部位	点検箇所	点検内容	異常の原因	異常時の処理	点検日					
					/	/	/	/	/	/
EV充電器	本体	機器の取扱説明書の点検項目にしたがい実施してください								
ポール	本体	・さびや白化の発生はないか ・割れなどの異常がないか	・傷などによる現象の進行 ・経年劣化による異常	・ポールの交換						
	設置状態	・ポールの曲がりや折損はないか	・衝突やもたれかかりによる ・ケーブルの引っ張りなど							
キャップ	本体	・キャップの浮きがないか ・変形や割れなどの異常はないか	・保持部品の脱落 ・熱や衝撃による ・経年劣化による異常	・保持部品の交換 ・キャップの交換						
コネクタホルダ	本体	・さびや白化の発生はないか ・割れなどの異常がないか	・傷などによる現象の進行 ・経年劣化による異常 ・衝突やもたれかかりによる ・ケーブルの引っ張りなど	・コネクタホルダの交換						
	ダイヤル錠	・施錠で引っかかりがないか ・ダイヤルに引っかかりはないか	・経年劣化による異常 ・コネクタの引っ張りなど							
制御器ホルダ	本体	・さびや白化の発生はないか ・変形や割れなどの異常はないか	・傷などによる現象の進行 ・経年劣化による異常 ・衝突やもたれかかりによる ・ケーブルの引っ張りなど	・制御ホルダの交換						

# 困ったとき、故障かな!?と思ったら

お願い



必ず守る

- ・製品の修理や設置は必ず施工工事店か専門業者に依頼してください。人身事故や物損事故につながるおそれがあります。
- ・機器の修理を依頼する場合は、施工工事店か電気工事店(電気工事有資格者)にご依頼ください。

- 修理を依頼する前にお調べください。
- 直らなかったときに修理を依頼してください。

## 事前にお調べください

こんなとき	ここを確認してください	処置・対応	補 足
充電が開始 されない	漏電ブレーカーが「OFF」になってませんか?	漏電ブレーカーを「ON」にする。	詳しくは漏電ブレーカーの取扱説明書を確認してください。
	電源プラグが抜けていませんか?	電源プラグを奥まで差し込んでください。	—
	充電器のLED表示が消えていませんか?	充電器の取扱説明書をご確認してください。	問題が解決されないときは、充電器の取扱説明書に書いてある問合せ先に連絡してください。
	充電器のLED表示がいつもと違いますか?		
充電器の表示は正常なのに充電開始されませんか?	車両側の取扱説明書と設定をご確認ください。	復帰しない場合は、車をご購入したディーラーにご相談してください。	
機器・部品が ガタつく	機器・部材本体がガタついていますか?	施工工事店に相談してください。	機器の分解はしないでください。
	ポールがガタついていますか?		
ダイヤルの暗証番号を忘れた	コネクタホルダの取扱説明書に暗唱番号の控えを書いていませんか?	・思いついた番号を試してみる。 ・鍵専門店へ依頼して解錠してもらおう。	それでも解錠できない場合は、ダイヤル錠の破壊が必要ですので、施工工事店へ相談してください。
制御器ホルダの位置が合わない	電源プラグが抜けかけていませんか?	電源プラグを奥まで差し込んでください。	—
	新しい充電器に買い替えた	ホルダの取付位置を変える場合は、施工工事店にご相談ください。	ネジ穴を追加した場合は、元のネジ穴を補修パーツで塞いでください。 穴から水が入ると腐食の原因になります。

それでも直らないときは

- お買い上げの販売店（施工工事店）または当社お客さま相談センターにお問い合わせください。

# 修理と保証

## (1) 保証書について

- 本保証書と機器の保証書は必ず施工店名、施工日などの所定事項を確かめて施工店からお受け取りください。
- 保証書記載内容を確認のうえ、大切に保管してください。

## (2) 保証期間

お願い ・保証期間内でも有料になることがありますので、本保証書と機器の保証書をよくお読みください。

施工完了日(お引渡し日)	1年	2年
電装部品	無料	有料
電装部品以外	無料	有料

## (3) 修理について

- 製品に異常が生じたときは使用を中止し、お買い上げの販売店(工事店)にご連絡ください。
- 修理を依頼されるときは、下記のことをお知らせください。

故障の状況	できるだけ詳しく	ご氏名	
製品名		ご住所	
施工日	年 月 日	電話番号	
施工店名		その他	

- 消耗品は寿命があり、有償保証となります。

## (4) 点検および修理料金のしくみ

- 修理料金は技術料、部品代、出張料などで構成されています。
  - ・技術料は、点検および故障個所の修理および部品交換、調整などの作業にかかる費用です。
  - ・部品代は、修理に使用した部品代です。
  - ・出張料は、修理士を派遣する場合の費用です。なお修理により交換した部品、製品は、特段のお申し出がない場合は当社にて引き取らせていただきます。

## (5) 交換用部品について

- お客様ご自身でお取替えいただける部品については、ホームページよりご注文いただけます。  
リクシルストア <https://store.lixil.co.jp/>  
掲載のない部品につきましては、お求めの取扱い店又は当社お客さま相談センター ☎0120-126-001  
にご連絡ください。

# 仕様

- 詳細仕様は、機器の取扱説明書をご確認ください。
- 充電器の仕様は、お使いの充電器の説明書をご確認ください。

機種	200Vタイプ	100Vタイプ
定格	AC250V 20A 50/60Hz	AC150V 15A 50/60Hz
使用温度範囲	-10℃~+40℃	
設置場所	屋内・屋側・屋外(日本国内に限る)	

# EVコンセントポール 保証書

製造No. (商品名シールNo.)		
保 証 期 間	対 象 部 品	期 間 (お引渡し日より)
	本 体	2 ヶ 年
	但し電装部品	1 ヶ 年
お引渡し日	年 月 日	
お 客 様	ご住所	
	お名前	様
	電 話	( )

本書はお引渡し日から左記期間中故障が発生した場合には、本書記載内容で無料修理を行うとお約束するものです。詳細は下記記載内容をご参照ください。  
※お引渡し日、お客様名、施工店名及び製造No.が不明の場合は、保証しかねますので施工店に必要事項の記入をご依頼ください。又本書は再発行致しませんので大切に保管してください。

施 工 店	住所・店名	(印)
	電 話 ( )	

株式会社 LIXIL

- 1. 保証者**  
株式会社LIXIL
- 2. 保証の対象者**  
当該商品の所有者
- 3. 対象商品**  
LIXILブランドで発売しているエクステリア商品、ガーデンリビング ファニチャー&グッズ商品
- 4. 保証内容**  
取扱い説明書・表示ラベルまたはその他の注意書きに基づく適正なご使用状態で、保証期間内に発生した不具合については、下記に例示する免責事項を除き、無料修理いたします。
- 5. 保証期間**  
当該商品の施工完了日(お引き渡し日※)から起算して2年間。(電装部品及び木製部品については1年間)ただし、施工を伴わない商品及びガーデンリビング ファニチャー&グッズ商品についてはご購入された日から起算して1年間。  
※注)新築分譲住宅の場合は、建築主さまへの引渡し日。
- 6. 品質保証の免責事項**  
保証期間内でも、次の様な場合には有料修理となります。  
①当社の手配によらない第三者の加工、組立て、施工(基礎工事、取付工事、シーリング工事、電気工事など)、管理、メンテナンスなどの不備に起因する不具合(海砂や結晶剤を使用したモルタルによる腐食、中性洗剤以外のクリーニング剤を使用したことによる変色、腐食、基礎寸法や取り付け寸法違いなどによる性能低下、工事中の養生不良による変色や腐食など)。  
②取扱い説明書や表示ラベル、カタログなどに記載された使用方法からの逸脱及び適切な維持管理を行わなかったことなどに起因する不具合(例えば、雪下ろしや操作上の注意などの注意シール内容の不励行による破損など)。  
③表示された商品の性能を超えた性能を必要とする地域や場所に取り付けられた場合の不具合(例えば、積雪強度、耐風圧強度、寒冷地での作動性や凍結に起因する不具合など)。  
④建築躯体の変形など商品以外の不具合に起因する商品の不具合。

- ⑤商品又は部品の経年変化(使用に伴う消耗・摩耗など。木製品のさく裂、ヒビ割れ、変色、ネジ、ボルトの緩みや釘の浮きなど)や経年劣化(樹脂部分の変質・変色など)またはこれらに伴う不具合、および電池・電球などの消耗品の損傷や故障。
- ⑥商品又は部品の材料特性に伴う現象(例えば、木製品の反り、干割れ、色あせ、木目違い、節抜け、樹脂のじみ出しなど)。
- ⑦自然現象や住環境に起因する結露などに起因する不具合(例えば、結露による凍結、サビ、カビ発生など)。
- ⑧環境が特に悪い地域又は場所に取り付けられたことに起因する腐食及び不具合(例えば、海岸地帯での塩害や大気中の砂塵・煤煙・金属粉・亜硫酸ガス・アンモニア・車や給湯器などの排気ガスが付着して起きる腐食や塗装はく離、異常な高温・低温・多湿による不具合、軟弱地盤による沈下や、倒壊など)。
- ⑨天災その他の不可抗力(例えば、暴風、豪雨、洪水、高潮、地震、地盤沈下、落雷、火災など)により商品の性能を超える事態が発生した場合の不具合。
- ⑩実用化されている技術では予測不可能な現象またはこれが原因で生じた不具合。
- ⑪犬、猫、鳥、ねずみ、虫などの小動物の害、またはつるや根などの植物の害、またはそれに関する不具合。
- ⑫所有者様や第三者による不当な修理や改造(必要部品の取り外し含む)に起因する不具合。
- ⑬本来の使用目的以外の用途に使用された場合の不具合、又は使用目的と異なる使用方法による場合の不具合。
- ⑭犯罪などの不法な行為に起因する破損や不具合および盗難。

※保証期間経過後の修理・交換などは有料といたします。  
※本書によって、お客様の法律上の権利を制限するものではありませんので、保証期間経過後の修理についてご不明の場合は、最寄りの当社支店・営業所・お客さま相談センターにお問い合わせください。  
※本商品保証は日本国内においてのみ有効です。  
(This warranty is availed only in Japan.)

※当社の商品に関し、上記に記載の保証期間、保証内容の範囲において無料修理を行うことをお約束するものです。  
※保証期間中に故障・損傷などの不具合が発生した場合には、お取り扱いの施工店、工務店、販売店に修理を依頼してください。当社支店・営業所、お客さま相談センターにてご相談を承ります。

会社や商品についての情報のご確認は、LIXILオフィシャルサイトまで  
<https://www.lixil.co.jp/>

※ショールームの所在地、カタログの閲覧・請求、図面・CADデータなどの各種情報は、上記オフィシャルサイトからご確認ください。

商品についてのお問い合わせ・部品のご購入は、お客さま相談センターまで  
受付時間/月～金 9:00～18:00 土・日・祝日 9:00～17:00(ゴールデンウィーク、夏期休暇、年末年始等を除く)  
TEL. ☎ 0120-126-001

修理のご依頼は、LIXIL修理受付センターまで  
受付時間/月～金 9:00～18:00(祝日、年末年始、夏期休暇等を除く)  
TEL. ☎ 0120-413-433

<https://www.lixil.co.jp/support/>

当社は、当社取扱商品のユーザーさまおよび流通業者さま等の個人情報を商品納入にあたって取得し、将来にわたる品質保証、メンテナンス、その他当社の「個人情報保護方針」に記載の目的のために利用させていただきます。個人情報の取り扱いについての詳細は、当社オフィシャルサイトの「個人情報保護方針」をご覧ください。

取説コード  
**EXM-159**  
JZ639035  
202401\_1049