



シームレスラインライト 切詰め用キャップ

このたびは、当社製品をお買いあげいただきましてまことにありがとうございます。
製品を安全に正しく施工していただき、施主様等の危害や損害を未然に防止するためにも、各種表示記号の内容を良く理解したうえで、本書の内容および指示にしたがってください。

■本書の見かた

この取付説明書では、以下のような記号、記載、アイコンを使用しています。

■安全に関する記号と説明

**警告**

・取付けを誤った場合、使用者などが死亡または重傷を負う危険が想定されます。

**注意**

・取付けを誤った場合、使用者などが中程度の損傷・軽傷を負う危険または物的損害の発生が想定されます。

■情報に関する記号と説明

施工上のお願い

・取付手順で、特に注意して作業をしていただきたいことを示しています。

・守っていただかないと組付けができない内容、または製品全体に後々不具合が発生するおそれのある内容を示しています。

※製品破損、倒壊による人への危害・物的損害が想定されますので、下記事項をお守りください。

□ 施工の前に

▲ 注意

- 製品の施工には、危険を伴う場合がありますので、必ず専門の工事業者による施工をお願いします。
- 本製品はシームレスラインライト用の切詰め用キャップとなりますので、それ以外には使用しないでください。
- 止水性を確保するため、下記の当社指定の接着剤またはシーリング材を使用してください。

メーカー	品番または品名
信越化学工業(株)	KE-45-T (クリア)
セメダイン(株)	スーパーX (クリア)

- 指定品以外を使用すると、止水性が保持できず器具内に浸水し、故障、感電のおそれがあります。
- 施工前に右の二次元コードより施工上の注意点を確認してください。

施工説明動画



施工上のお願い

- 正しく施工、組付けをするために、施工前に必ず取付説明書をお読みください。
- 製品の施工については、必ず取付説明書にしたがってください。
- 梱包明細表で必要な部材、部品が揃っているか確認してください。
- シーリング材はクリア色を使用してください。

□ 施工上のご注意

▲ 注意

- 製品の改造は絶対にしないでください。
- 取付説明書の順序通りに取付けてください。製品の強度など、性能が低下するおそれがあります。
- 施工作業中は通電させないでください。故障・感電のおそれがあります。

施工チェックシート

※施工時に下記を必ずご確認ください。この項目を守らないと不具合発生につながります。

No.	確認項目	施工後チェック (○/×)	不具合現象
1	当社指定のシーリング材、接着剤を使用しましたか?		止水性が保持できず器具内に浸水し、故障、感電のおそれがあります。

梱包明細表

【1】 シームレスラインライト 切詰め用キャップ		
名称	略 図	員 数
切詰め用キャップ		2

【1】 シームレスラインライト 切詰め用キャップ		
名称	略 図	員 数
取付説明書【EXM-125】	—	1

1 灯具の切詰め

1-1 灯具の切取り

- 1: 灯具の切断したい長さを確認
- 2: 切断したい長さの発光面裏側のカットライン(黒いライン)を確認し、切断位置を決定

施工上のお願い

- 灯具は21.4mm単位でカットが可能です。
- 切断位置は切断したい長さの最もコネクタ側に近いカットラインをカットしてください。

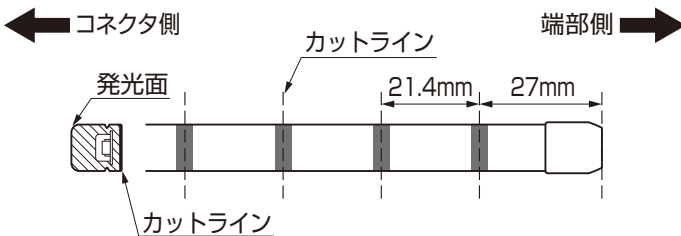

施工上のお願い

- 施工作業中は通電させないでください。故障・感電のおそれがあります。
- カットライン上で切断し、切詰めを行ってください。カットラインからズレて切断してしまうと、不点灯部が広くなってしまい意匠性の低下につながります。

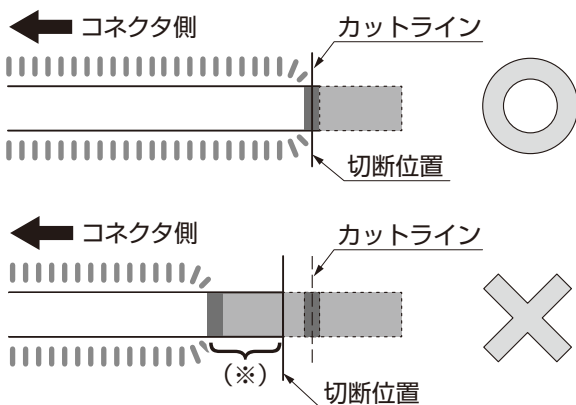

カットラインよりコネクタ側を切断すると不点灯部(*)が広がりますが、性能上問題ありません。

- 3: 切断位置を確認し、ラインに合わせてカッターで発光面からLED基板に当たる深さまでまっすぐ切断

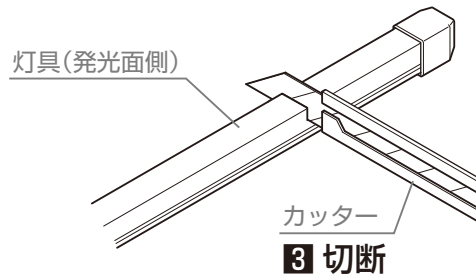

施工上のお願い

- 切断した端部側の部材は使用できません。

- 4: 連結パターン(半田部)をニッパーで切断

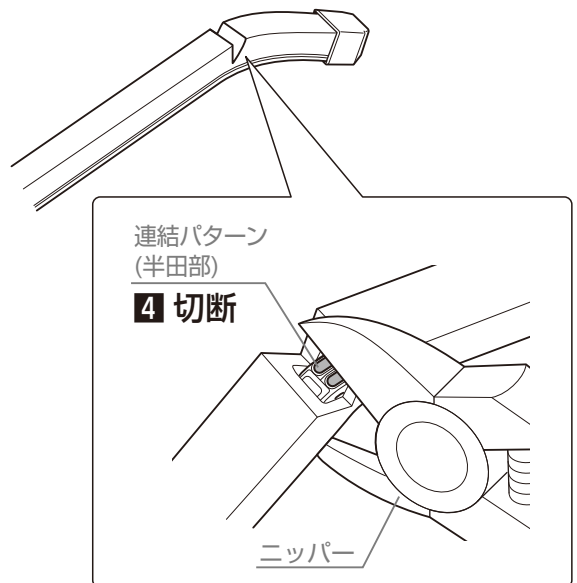

1 灯具の切詰め

1-2 切詰め用キャップの取付け

⚠ 注意

- キャップには向きがあります。角Rが発光面の上面に合うようにしてください。以下の向きで正しく施工しないと止水性の低下につながります。

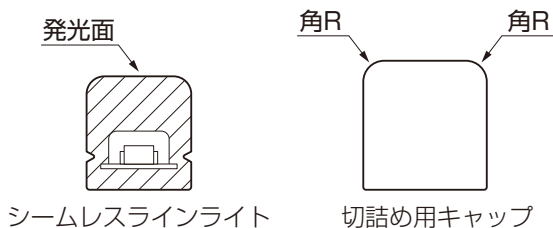

- ③: 接着剤またはシーリング材を、キャップの「取付部の灯具側面」と「灯具切断面」に塗布

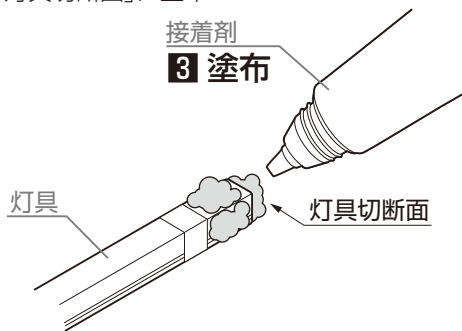

- ①: キャップを仮組し、キャップの際にマスキングテープを灯具に巻く

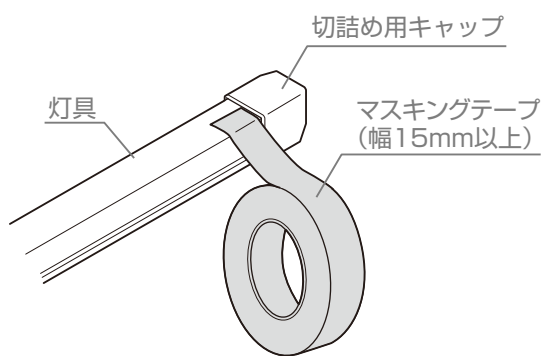

- ②: 接着剤またはシーリング材を切詰め用キャップの深さの約5割まで塗布

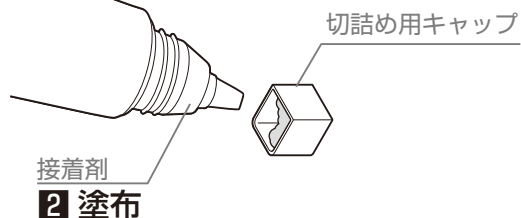

施工上のお願

- 以下の灯具切断面に塗布してください。LED基板空間内に入ると光が白色化しますが性能上問題ありません。

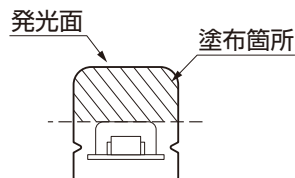

- ④: キャップの取付向きを注意しながら切詰め用キャップを切断箇所に取り付け

- ⑤: はみ出した接着剤やシーリング材はへらなどで取除く

- ⑥: 完全に硬化する前にマスキングテープを取除く

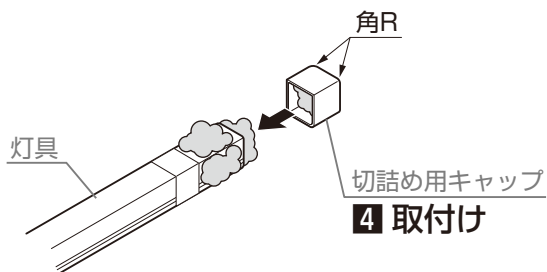

施工上のお願

- キャップ角に塗布しながらキャップ内の隙間を埋めてください。

⚠ 注意

- 当社指定のクリア色のシーリング材または接着剤をご使用ください。

メーカー	品番または品名
信越化学工業(株)	KE-45-T (クリア)
セメダイン(株)	スーパーX (クリア)

- 硬化時間などの詳細については接着剤またはシーリング材の硬化時間を確認してください。

- 完全硬化前に触らないでください。完全硬化前に施工してしまうと止水性が確保できず、故障、感電のおそれがあります。

取説コード

EXM-125

JZZ639041
202401_1049