

# LIXIL

## 取扱説明書

# 人工木デッキ

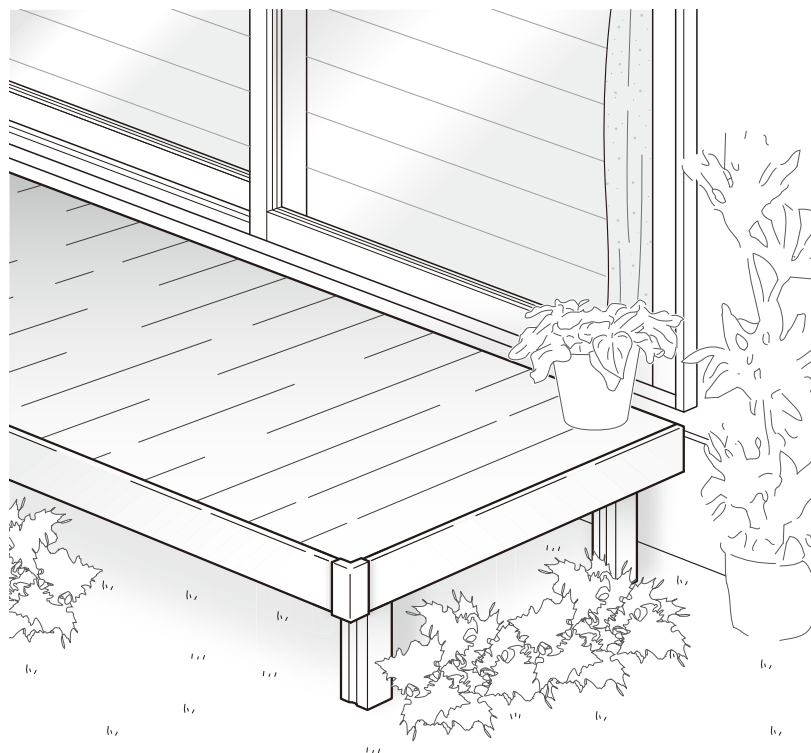

この取扱説明書の内容は、製品を安全に正しくお使いいただき、お客様の危害や損害を未然に防止するためのものです。表示記号の内容を良く理解したうえで、本書の内容（指示）にしたがってください。

### ⚠ 警告

取扱いを誤った場合に、使用者が死亡または重傷を負うおそれのある内容を示しています。

### ⚠ 注意

取扱いを誤った場合に、使用者が中・軽傷を負うおそれのある内容、または物的損害のおそれがある内容を示しています。



行なってはいけない内容です。



必ず実行していただく内容です。

お願い

取扱いを誤った場合に、製品の損傷または故障のおそれがある内容を示しています。

## もくじ

ページ

安全上のご注意 11

人工木デッキでの楽しみかた 1

使いかたとお願い 5

●人工木材 5

●デッキ 5

●オプション 5

・点検口 5

・収納蓋 5

・開き戸 6

・フェンス、パーティション 7

お掃除のしかた 8

●人工木材 8

●アルミ形材 9

●オプション 9

・ポイントライト

キズの補修 10

●デッキ 10

●オプション 10

・フェンス、パーティション

修理と保証 15

仕様 16

保証書 19

保証書付き

●製品を安全に正しくお使いいただくために、ご使用になる前にこの取扱説明書を最後までお読みください。お読みになったあとは、たいせつに保存してください。保証書は「お引き渡し日、販売店名」などの記入を必ず確かめてください。

# 人工木デッキでの楽しみかた

人工木デッキでの楽しみかた

## 点検口・収納蓋（※1） （オプション）

使いかたとお願い……P.5  
お掃除のしかた……P.8  
キズの補修……P.10

## モダンデッキフェンス （オプション）

使いかたとお願い……P.7  
お掃除のしかた……P.9

## 多段幕板（※1） （オプション）

お掃除のしかた……P.8  
キズの補修……P.10

## スロープスターター（※1） （オプション）

（※1）のオプションは機種によって設定がない場合があります。

## オプション（別売り品）

●床下メッシュ囲い（※1）

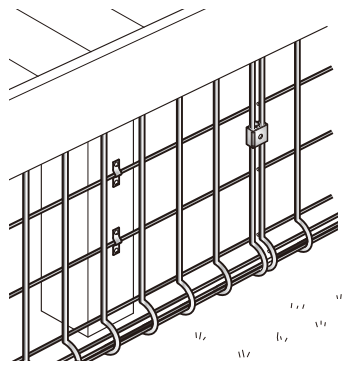

デッキの床下にペットがもぐり込むのを防ぎます。

●くり貫き部用  
幕板固定金具セット（※1）

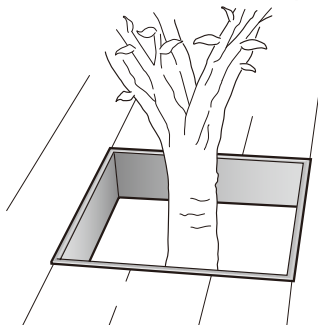

シンボルツリーなどをデッキ中に配置するための金具セットです。

●ステップ用手すり（※1）

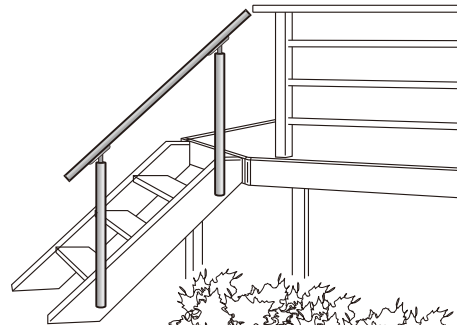

スムーズで安全な昇降に役立ちます。

## リビングが広がります!!

庭先がリビングルームの延長になって広いスペースになります。

### ノンレールサッシ納め部材 (※1) (オプション)

### デッキ

使いかたとお願い……P.5  
お掃除のしかた……P.8  
キズの補修……P.10

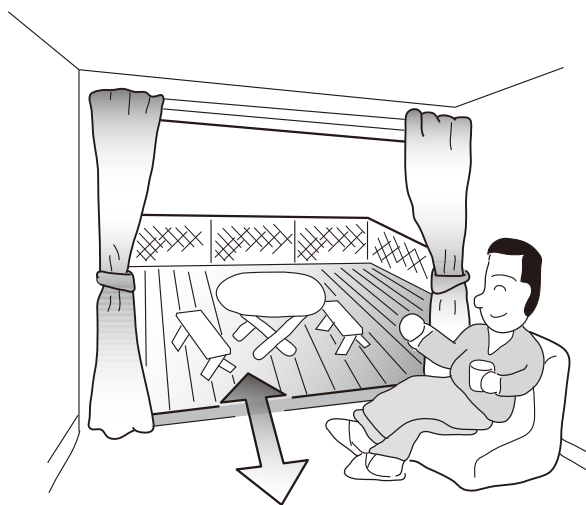
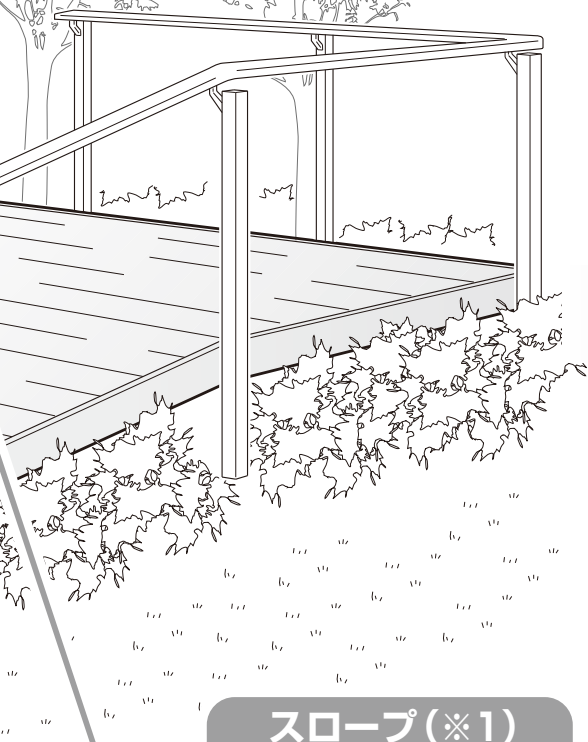

人工木デッキでの楽しみかた

### 空間をシームレスにつなぐ、 家族にやさしいウッドデッキ!!

アプローチからリビングへの導線にスロープを設けることで、小さなお子様の出入りや車椅子をご使用の際に、安全に出入りすることができます。

### スロープ (※1) (オプション)

お掃除のしかた……P.8  
キズの補修……P.10

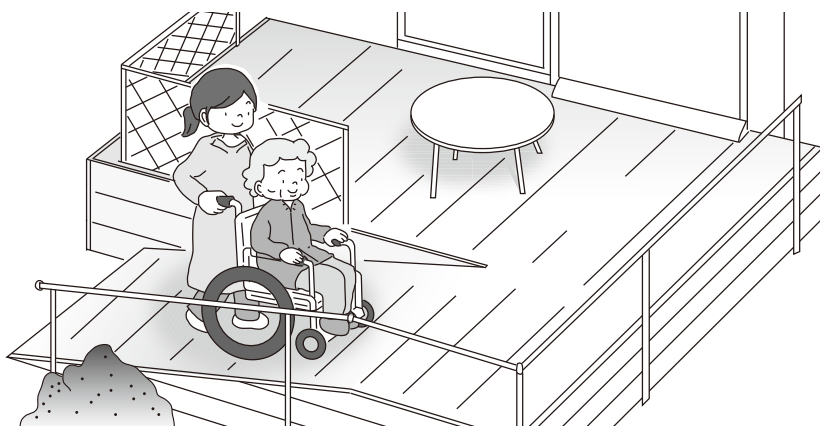

### ●ステップダウンライト (※1)

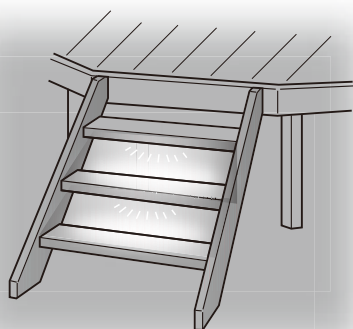

足元を明るく照らして、安全にステップの昇り降りができます。

### ●シンプルラインライト (※1)

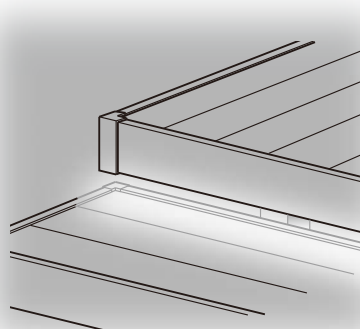

間接照明に最適な薄型LED照明です。

### その他にも…

### ●下桟ダウンライト (※1)

※デッキフェンス、ウッドパーティションに取付けるLEDライトです。

### ●躯体側隙間塞ぎ材

※家の躯体とデッキの間隙を埋める部材です。

など多数オプションを取り揃えております。

**開き戸(※1)**

(オプション)

使いかたとお願い……P.6  
 お掃除のしかた……P.8  
 キズの補修……P.10

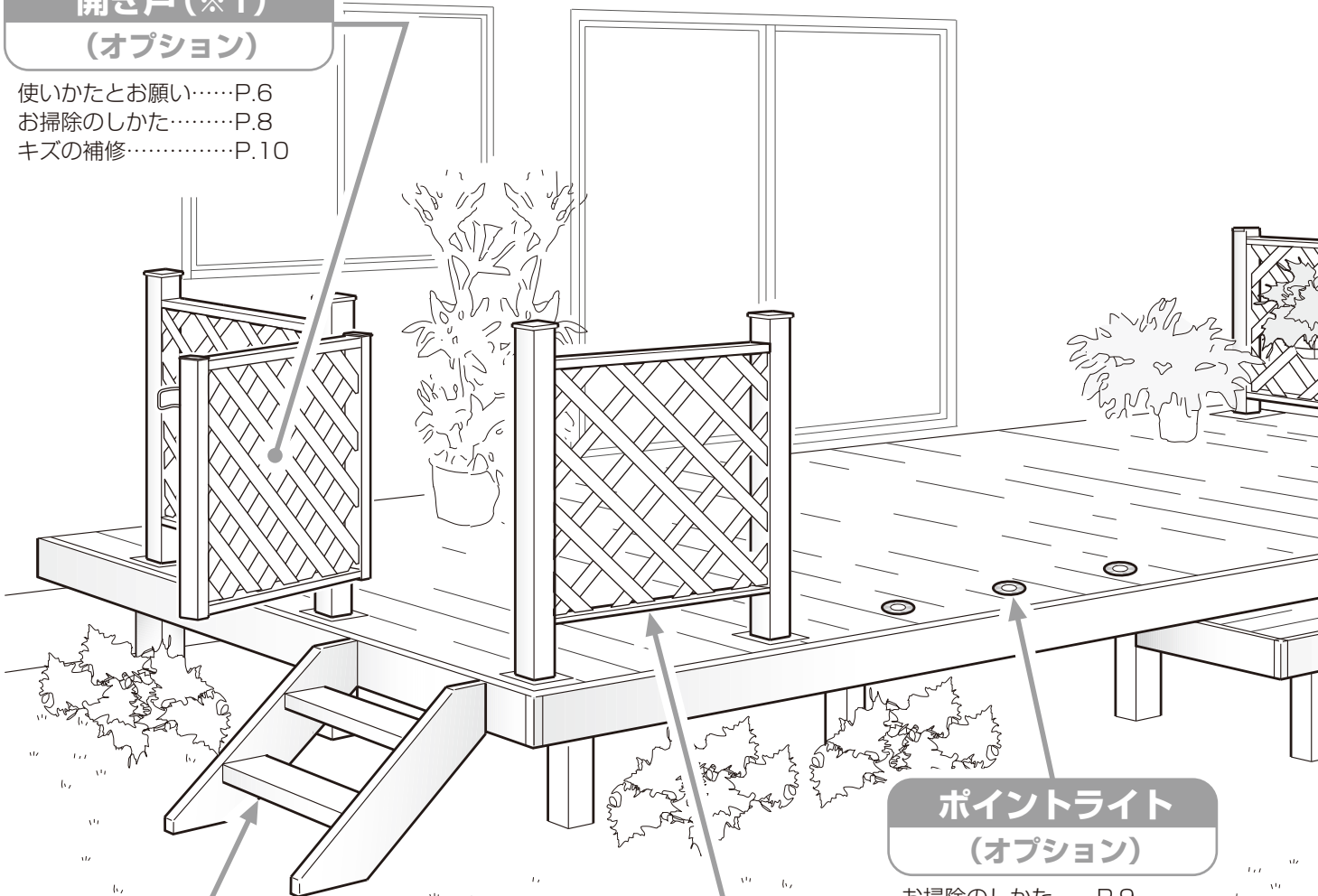

**ステップ・独立ステップ(※1)**

(オプション)

お掃除のしかた……P.8  
 キズの補修……P.10

**ポイントライト**

(オプション)

お掃除のしかた……P.9

**ウッドパーティション(※1)**

(オプション)

使いかたとお願い……P.5 P.7  
 お掃除のしかた……P.8  
 キズの補修……P.10

**フェンス種類(オプション)**

使いかたとお願い……P.5、P.7 お掃除のしかた……P.8～9 キズの補修……P.10

● **デザイナーズパーツフェンス**  
 デッキ仕様(※1)

● **ラフィーネフェンス**  
 デッキ仕様(※1)

● **モダンデッキフェンス**

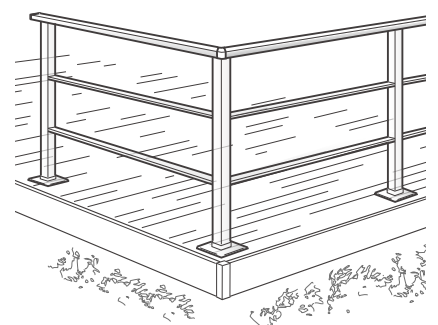
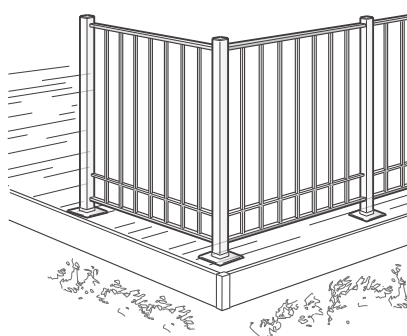
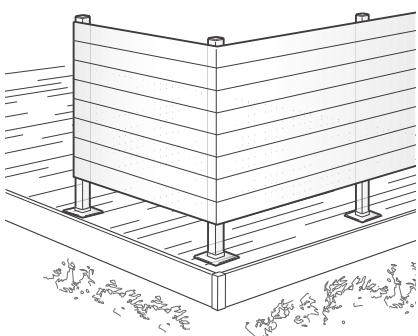



## 大人も子供も、のびのびと !!

子供たちやペットがのびのび遊べます。  
大人も作業をしたり、休憩したり、ガーデニングがより  
楽しくなります。またデッキの下は収納スペースとして  
活用できます。

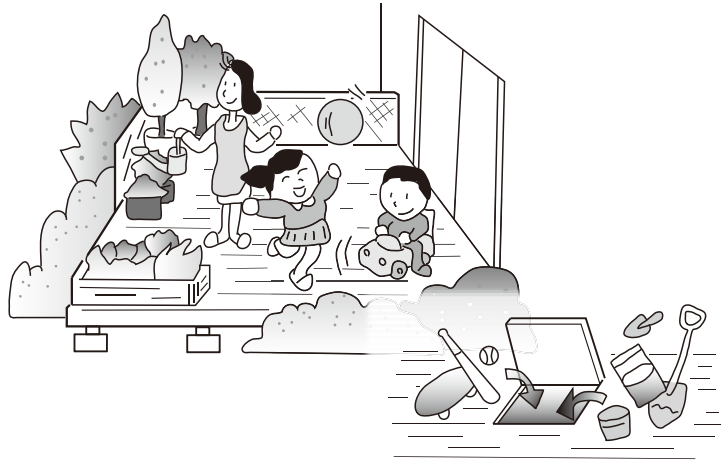

人工木デッキでの楽しみかた

## 個性ある空間づくりを !!

ラチスフェンス、パーティション、照明など、多彩な演  
出アイテムで、デッキまわりをさらに楽しく、個性ある  
空間を創造できます。

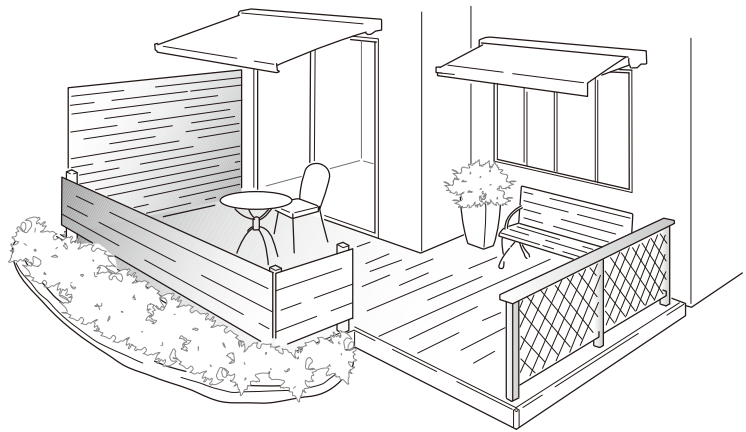

### リードデッキ(※1) (オプション)

お掃除のしかた……………P.8  
キズの補修……………P.10

#### ●デッキフェンス

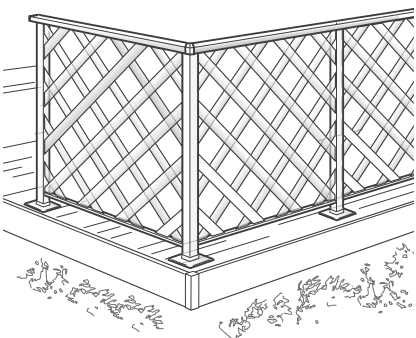

#### ●ボードラインフェンス(※1)

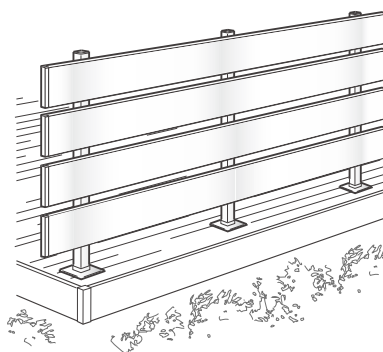

# 使いかたとお願い

## デッキ、フェンス、パーティション、開き戸など 人工木材の扱いかた

お願い

- ・製品の表面をとがったもので突かないでください。部材が破損するおそれがあります。
- ・近くで火気(焚き火、暖房器具、コンロなど)を使用しないでください。部材が変形・破損するおそれがあります。

補足

- ・人工木材は樹脂を含んでいるため、歩行などの摩擦で静電気を帯びる場合があります。
- ・温度差による影響で、ご使用に差し支えない範囲で多少の伸縮や反りが発生する場合があります。
- ・人工木材の表面は水をほとんど吸わないため、わずかな反りの部分に、降雨などで水たまりができる場合があります。
- ・床板表面の状態や、水たまりの大きさの違いにより、床板ごとに乾燥時間に差が生じる場合があります。
- ・長期間使用時に色あせに伴い粉が発生します。洗濯物、布団などを直接置かないでください。粉の付着で汚れる場合があります。

### デッキ

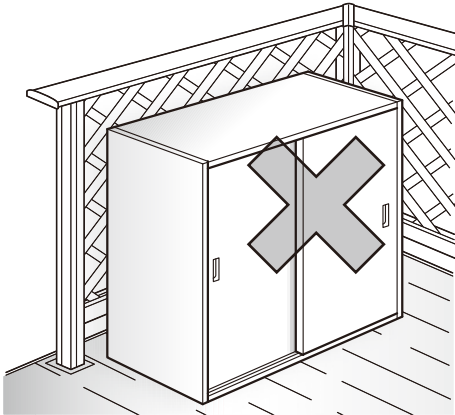

お願い

- ・制限荷重は短期間かかる場合、1㎡あたり183kgまでです。長期間重量物を載せたままにしないでください。

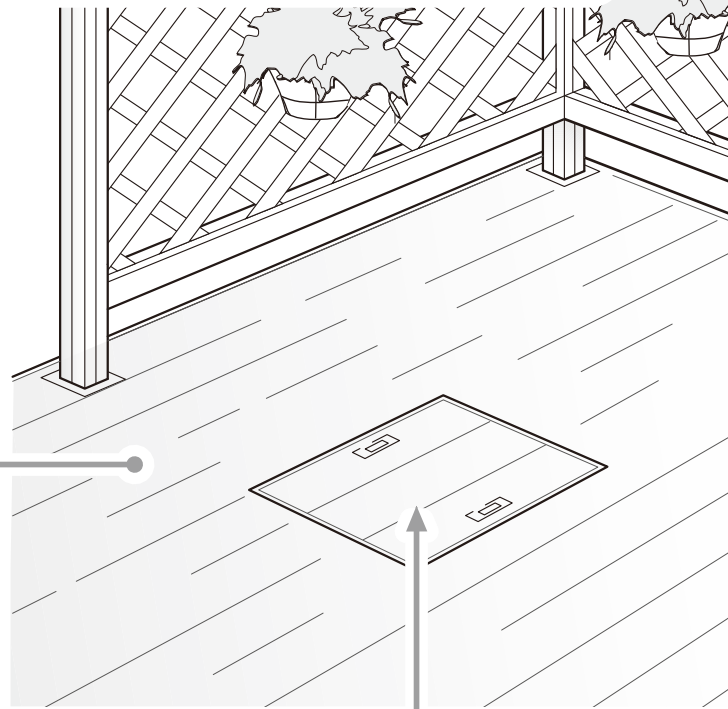

### 点検口 (オプション) 開けかた

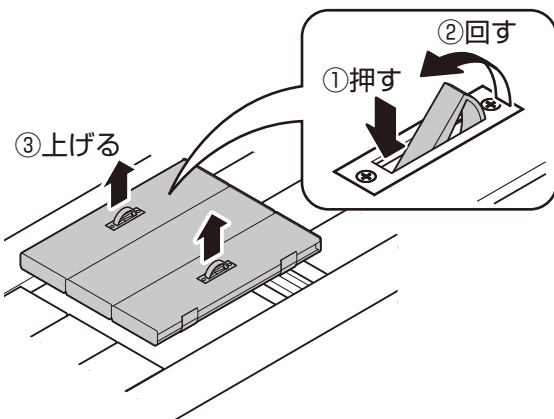

お願い

- ・ご使用後は必ず閉めてください。

### 収納蓋 (※1) (オプション) 開けかた

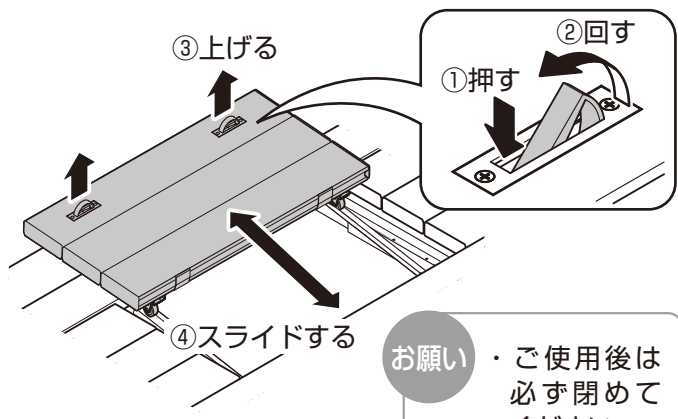

お願い

- ・ご使用後は必ず閉めてください。

(※1) のオプションは機種によって設定がない場合があります。

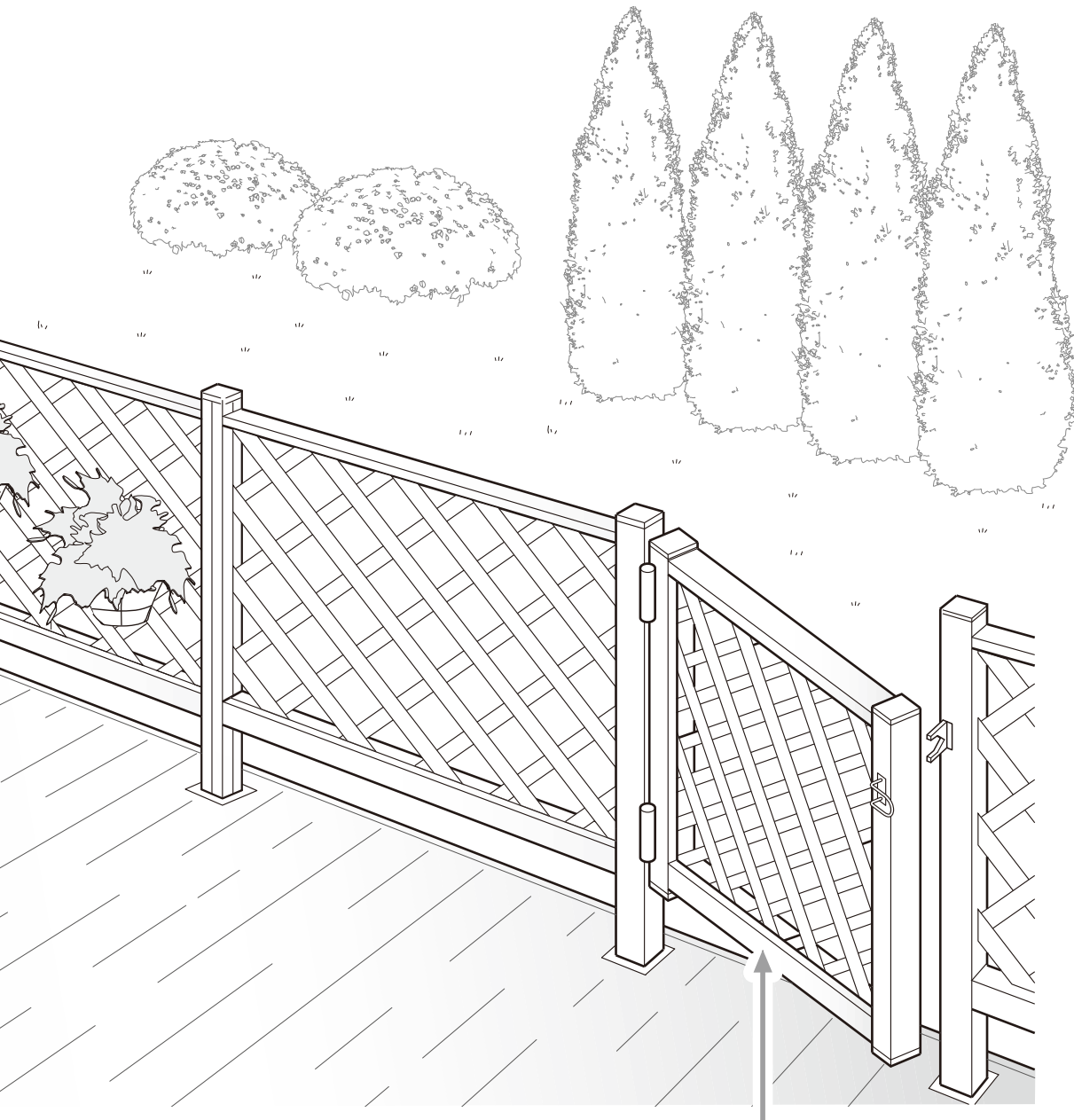

開き戸(※1) (オプション) 開けかた

開けかた

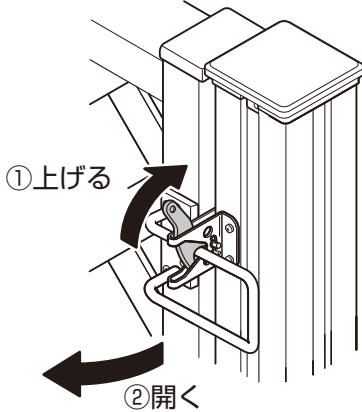

閉めかた

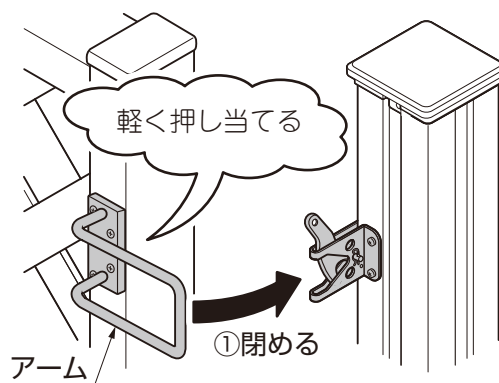

補足

・閉めるとき、アームを勢いよく押し当てると、錠のレバーが正常に動かず正しく納まりません。

# 使いかたとお願い

## フェンス、パーティション(※1)

(オプション)

使いかたとお願い

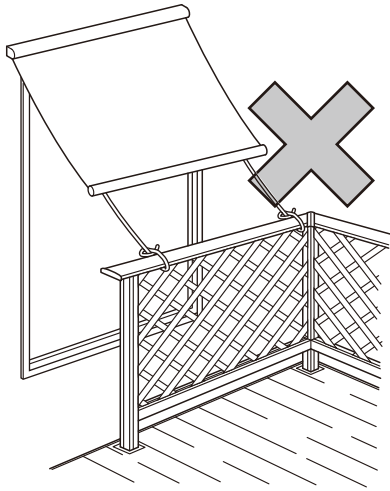

お願い ・フェンスやパーティションに日よけ等のヒモを巻かないでください。

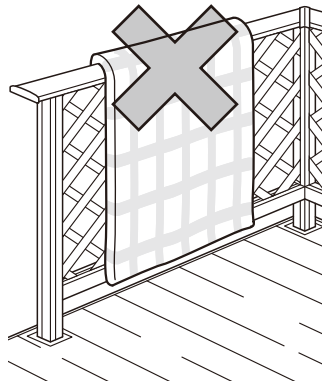

お願い ・フェンスやパーティションに雨具・洗濯物・布団などをのせないでください。

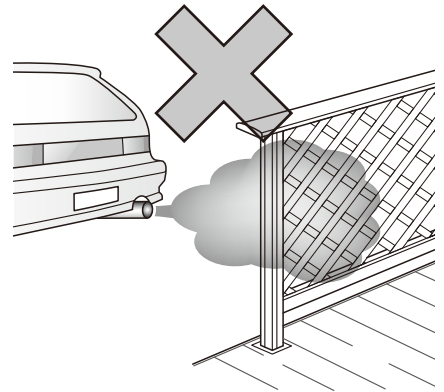

お願い ・直接、排気ガスをあてないでください。部材が変色・変形するおそれがあります。

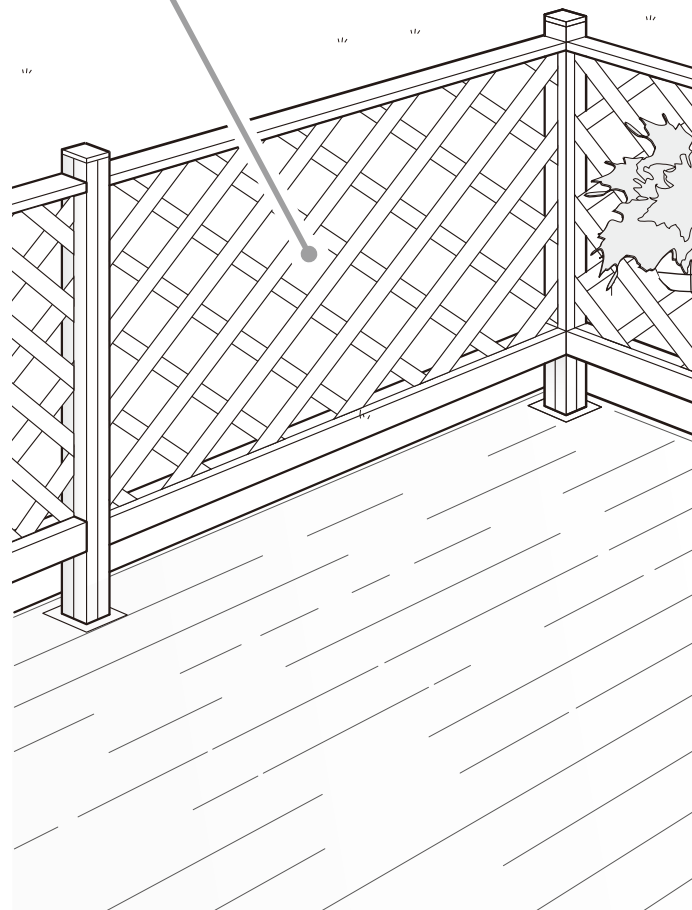



# お掃除のしかた

デッキ、フェンス、パーティション(※1)、開き戸(※1)など

人工木材 お掃除回数：定期的に

雨シミが発生した場合には…



- ①全体に十分に散水
- ②乾かないうちに水を拭き取る
- ※それでも取れない場合は繰り返す

お願い

サンドペーパーでこすってのシミ取りは行なわないでください。

汚れが軽い場合には…



- 汚れが軽い場合は…  
水拭き→乾拭き

カビ(黒い斑点)が発生した場合には…

次亜塩素酸塩系カビ取り剤(カビキラーなど)を使用してください。

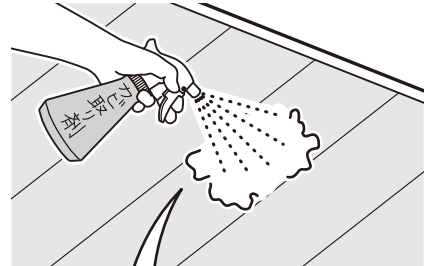

汚れがひどい場合には…

やさしく…



- 汚れがひどい場合は…  
薄めた中性洗剤を使用し、清掃ブラシで汚れを落とす  
→洗剤が残らないように水洗い  
→乾拭き

お願い

- ・金属製ブラシやスチールワールは使用しないでください。表面をキズつけます。
- ・シンナー、ベンジンなどの有機溶剤は使わないでください。



- ①水洗い→乾拭き→乾燥
- ②カビ取り剤をスプレー
- ③こすらずに放置  
(待ち時間を守ってください)
- ④カビ取り剤を水で洗い流す→乾拭き

※これらの方法で全ての種類のシミを落とせるわけではありません。

●高圧洗浄機を使用する場合は、付属の取扱説明書に従い、長手方向に噴射をしてください。最後に水を拭き取ってください。  
※噴射時は高圧洗浄機のノズルを部材に近付け過ぎないでください。  
表面が削れてしまい、ムラ等が発生する原因となりますので、十分ご注意ください。

お掃除のしかた

(※1) のオプションは機種によって設定がない場合があります。

# お掃除のしかた

## ポイントライト(※1)

(オプション)

お掃除回数：年に2回

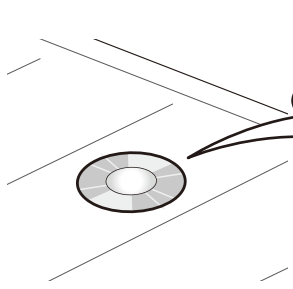

- 汚れが軽い場合は…  
水拭き→乾拭き
- 汚れがひどい場合は…  
石けん水をひたした布を  
よく絞り拭き取る→乾拭き

お願い

- ・シンナー、ベンジンなどの揮発性のもので拭いたり、殺虫剤をかけないでください。変色・破損・劣化の原因になります。
- ・ポイントライトの取扱説明書もあわせてご確認ください。

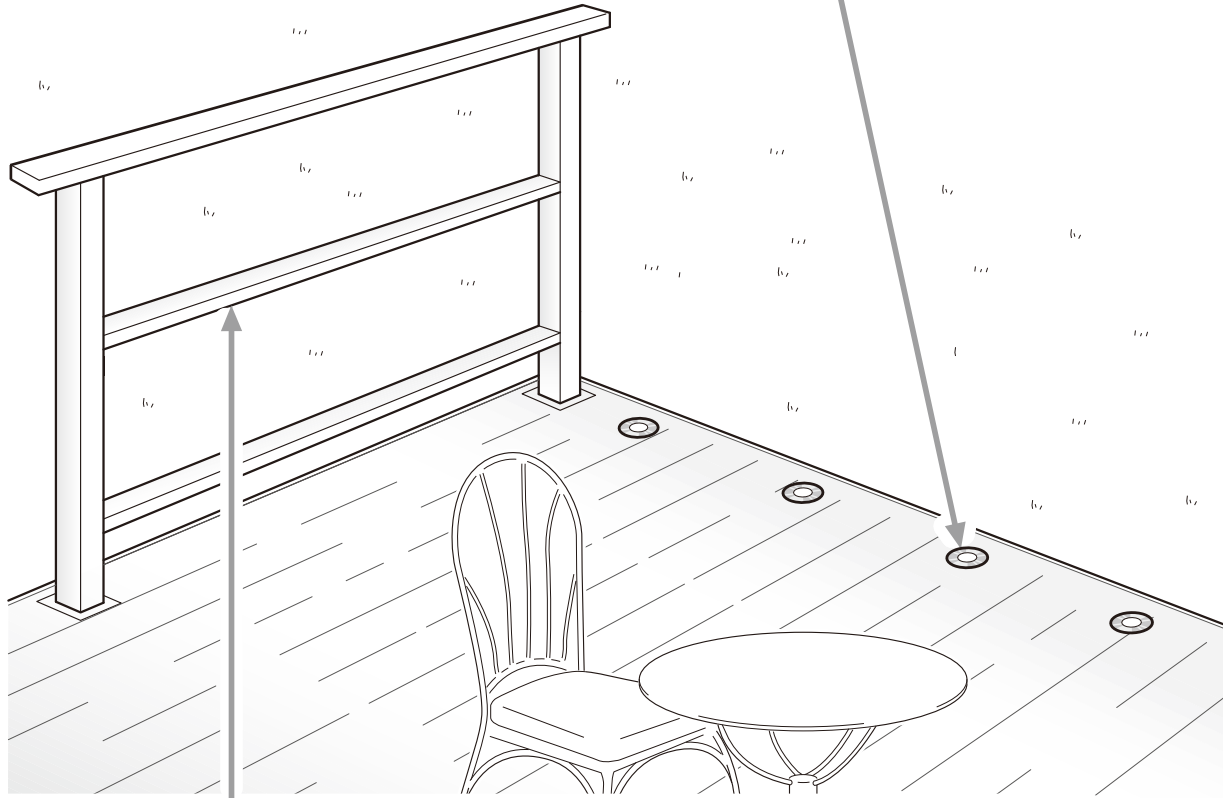

お掃除のしかた

## フェンスなど

アルミ型材

お掃除回数：年に2~3回

お願い

- ・金属製ブラシやスチールウールは使用しないでください。表面をキズつけます。
- ・お掃除前にアルミ表面に付着した小石や砂は取り除いてください。
- ・シンナー、ベンジンなどの有機溶剤は使わないでください。

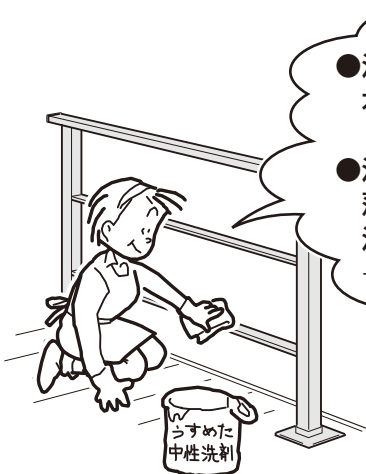

- 汚れが軽い場合は…  
水拭き→乾拭き
- 汚れがひどい場合は…  
薄めた中性洗剤を使用し、  
汚れを落とす  
→洗剤が残らないように  
水洗い→乾拭き



- サビが出ている場合は…  
中性洗剤をつけたスコッチ  
ブライト、目の細かいヤスリ  
などでサビを落とす  
→水洗い→乾拭き

# キズの補修

## フェンス、パーティション(※1)

(オプション)

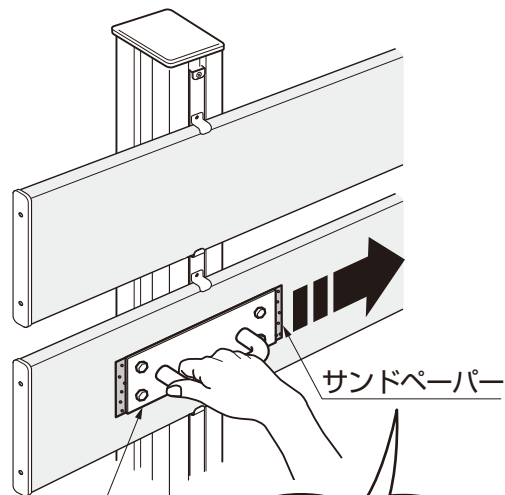

60～80番のサンドペーパーで  
長さ方向に沿ってこする

お願い

・強くこすりすぎないでください。下地が出てしまうおそれがあります。

補足

・全体をぼかすように一定方向に数回こすると、きれいに補修できます。  
・平らな面を補修する場合は、市販の研磨補助器具(サンドペーパーを取付ける道具)を使用すると便利です。

キズの補修

## デッキ

60～80番のサンドペーパーで  
デッキの長さ方向に沿ってこする



お願い

・強くこすりすぎないでください。下地が出てしまうおそれがあります。

補足

・全体をぼかすように一定方向に数回こすると、きれいに補修できます。  
・平らな面を補修する場合は、市販の研磨補助器具(サンドペーパーを取付ける道具)を使用すると便利です。

# 安全上のご注意

## ⚠ 注意

デッキ上



禁止

- 日差しが強いときに乳幼児を1人で遊ばせない！  
やけどをするおそれがあります。



必ず実行

- 濡れているときは注意！  
すべりやすいので転倒しないように注意してください。
- 必ず履き物を履いて！  
やけどをするおそれがあります。



## 警告

フェンス、パーティション (オプション)



禁止

- フェンスに体重をかけない！  
部材の変形・破損・転落事故につながるおそれがあります。



## 注意

フェンス、パーティション (オプション)



禁止

- 強い衝撃厳禁！  
部材が変形・破損して、ケガをするおそれがあります。
- 寄りかかり、ぶら下がり禁止！  
部材が変形・破損して、ケガをするおそれがあります。

- 足元注意！



柱を支えている部材に足を引っ掛けて転倒しないようにしてください。



必ず実行

- 溝のお掃除は割りばしなどを使って！

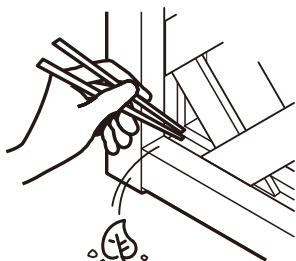

手で取り除くと、ケガをするおそれがあります。



注意

- 日光が反射しやすい面材(パネルなど)をご使用の場合、面材のゆがみで太陽光が集光し、光の反射が強くなる場合があります。ごくまれに、反射光が当たった個所の状況や環境により、庭の植物や人工芝などの設置物に焦げ付きや溶融が生じることがありますのでご注意ください。

## ⚠ 注意

スロープ(※1) (オプション)



必ず実行

- 車椅子でスロープを昇降する際は、必ず介助者をつけて！  
ケガをするおそれがあります。

(※1) のオプションは機種によって設定がない場合があります。



**警告** ポイントライト(※1) (オプション)



禁止

●修理・改造をしない!

ケガ、重大な事故につながるおそれがあります。

**注意** ポイントライト(※1) (オプション)



禁止

●近くで火を使用しない!

爆発し、ケガをするおそれがあります。

●強い衝撃厳禁!

商品が割れてケガをするおそれがあります。

**注意** デッキ上



必ず実行

●早めの雪下ろし!

- ・下の表の積雪量になる前に、雪下ろしをしてください。ケガや事故につながるおそれがあります。
- ・雪の重さは雪の状態によって変化します。特に春先の雪は重くなります。
- ・雪下ろしの際、雪はできるだけ残さずに下ろしてください。雪を残すと氷状になり、たいへん重くなります。
- ・雪下ろしの際、絶対に水をかけないでください。雪が氷状になり、さらに重くなります。

**注意** デッキ上 スロープ・ステップ (オプション)



禁止

●ハイヒールのような一点に荷重のかかる履物で、デッキ上を歩かない!

床板連棟部などのすき間に引っ掛かり、床板の破損や転倒によるケガをするおそれがあります。

	新雪	締雪	粗目雪
雪の種類	新しく降った粉上の雪。 (雪比重:0.3)	水分を含んだやや重い雪。降り積もって圧縮された雪。 (雪比重:0.5)	水分を含んで凍っていて粒の大きな雪。 (雪比重:0.7)
積雪量	60cm	36cm	25cm

**⚠ 注意** 開き戸※1 (オプション)



禁止

- 寄りかかり、ぶら下がり禁止!  
扉が外れてケガをするおそれがあります。



必ず実行

- 開閉時は周囲の人、物を確認!  
扉がぶつかり、ケガや物が破損するおそれがあります。
- 開閉時の手や足のはさまれに注意!  
特に風の強いときは、急に開閉しケガをするおそれがあります。

- 溝のお掃除は割りばしなどを使って!

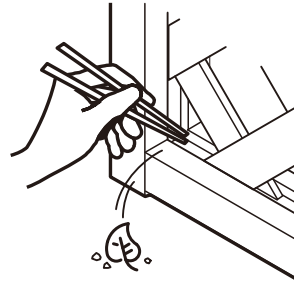

手で取り除くと、ケガをするおそれがあります。

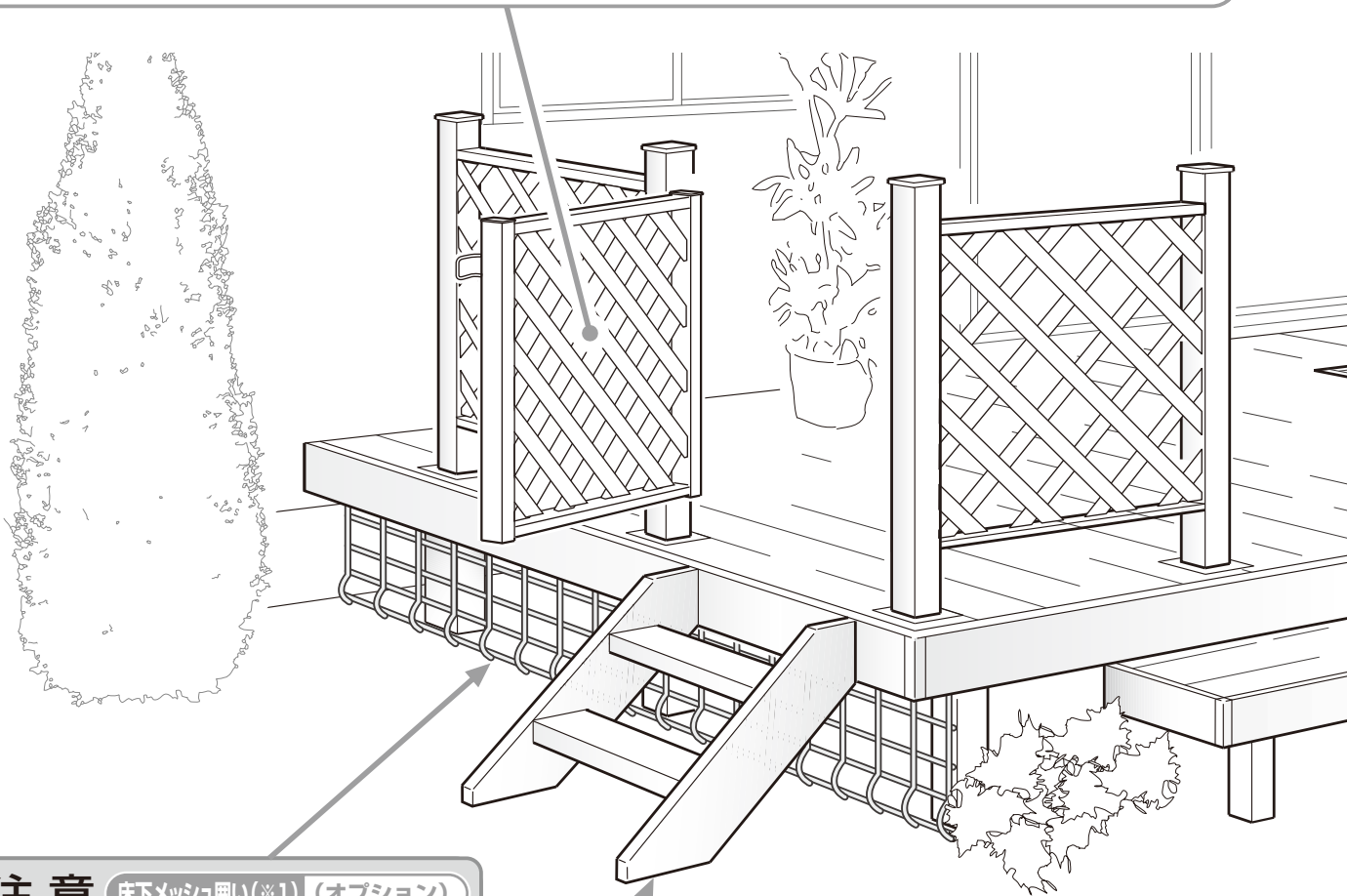

**⚠ 注意** 床下メッシュ囲い※1 (オプション)



禁止

- 強い衝撃厳禁!  
部材が変形・破損し、ケガをするおそれがあります。

**⚠ 注意** ステップ、独立ステップ※1 (オプション)



禁止

- 飛び乗り、飛び降り禁止!  
ケガをするおそれがあります。



必ず実行

- 濡れているときは注意!  
すべりやすいので転倒しないように注意してください。

**注意** フェンス、パーティション (オプション)



●**重量注意!**  
デッキフェンスに吊るす物は、パネル1枚あたり3kg以下にしてください。落下して、ケガをするおそれがあります。

**警告** ベランダ仕様 (※1)



●**ボルト、ネジ、ナットは絶対にゆるめない!**

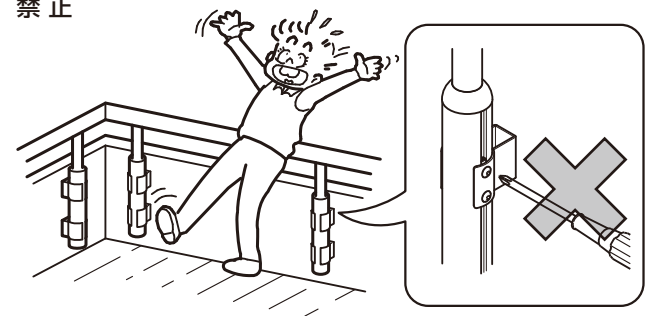

デッキから手すりまでの高さが1100mm以上ないと、転落するおそれがあります。

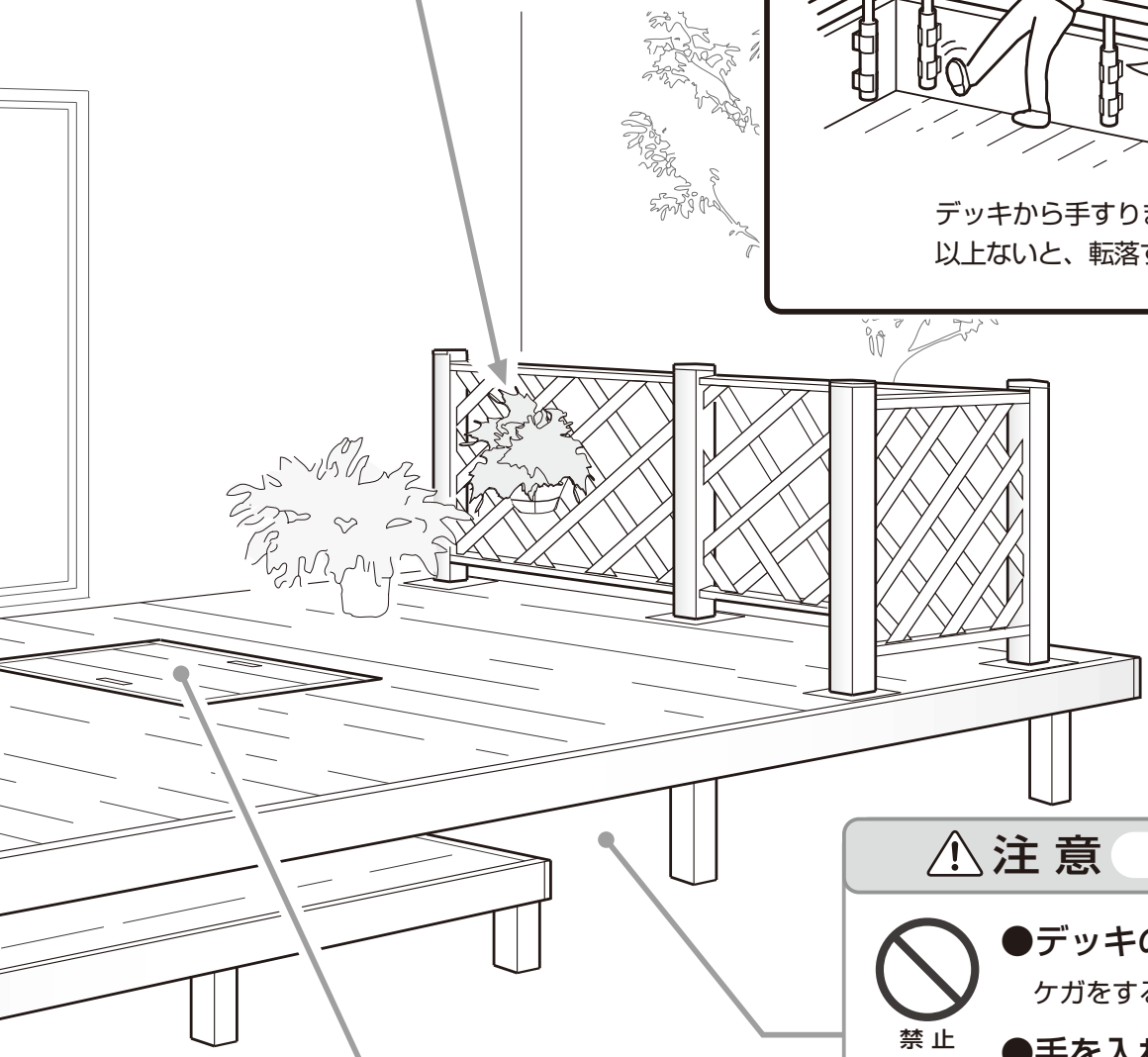

**注意** デッキの下



●**デッキの下には入らない!**  
ケガをするおそれがあります。  
●**手を入れない**  
ネジの先端や部品の切り口などでケガをするおそれがあります。

**注意** ふた 収納蓋 (※1)、点検口 (オプション)



●**フタの開放厳禁!**  
取っ手は必ず収納!

必ず実行

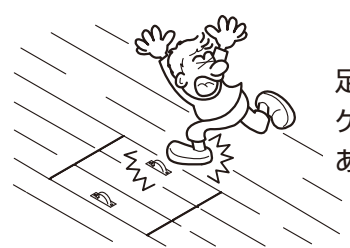

足を引っ掛け転倒し、ケガをするおそれがあります。

●**閉めるときは要注意**



手足や指などはさみ、ケガをするおそれがあります。

## (1) 保証書について

- 保証書は必ず施工店名、施工日などの所定事項を確かめて施工店からお受け取りください。
- 保証書記載内容を確認のうえ、大切に保管してください。

## (2) 保証期間

### お願い

- 保証期間内でも有料になることがありますので、保証書をよくお読みください。

施工完了日(お引渡し日)	1年	2年
電装部品	無料	有料
電装部品以外	無料	有料

## (3) 修理について

- 製品に異常が生じたときは使用を中止し、お買い上げの販売店(工事店)にご連絡ください。
- 修理を依頼されるときは、下記のことをお知らせください。

故障の状況	できるだけ詳しく	ご氏名	
製品名		ご住所	
施工日	年 月 日	電話番号	
施工店名		その他	

- 消耗品は寿命があり、有償保証となります。

## (4) 点検および修理料金のしくみ

- 修理料金は技術料、部品代、出張料などで構成されています。
  - ・技術料は、点検および故障個所の修理および部品交換、調整などの作業にかかる費用です。
  - ・部品代は、修理に使用した部品代です。
  - ・出張料は、修理士を派遣する場合の費用です。なお修理により交換した部品、製品は、特段のお申し出がない場合は当社にて引き取らせていただきます。

## (5) 交換用部品について

- お客様ご自身でお取替えいただける部品については、ホームページよりご注文いただけます。  
リクシルストア <https://store.lixil.co.jp/>  
掲載のない部品につきましては、お求めの取扱い店又は当社お客さま相談センター ☎0120-126-001  
にご連絡ください。



## 【ポイントライト】

項目	仕様
使用電圧	DC12V
消費電力	1W
LED	電球色、白色、青色

**補足** ・ポイントライトに付属の取扱説明書をご参照ください。

## 【ステップダウンライト、下柵ダウンライト】コーピングLEDユニット

項目	仕様
使用電圧	DC12V
消費電力	3.3W
LED	電球色

## 【シンプルラインライト】

項目	仕様
使用電圧	DC12V
消費電力	L40型：1.2W L80型：2.4W L120型：3.6W
LED	電球色

## 【トランス電源ユニット】

**補足** ・トランス電源ユニットに付属の取扱説明書をご参照ください。

# MEMO

.....

.....

.....

.....

.....

.....

.....

.....

.....

.....

.....

.....

.....

.....

.....

.....

.....

.....

.....

.....

.....

.....

.....

# 人工木デッキ 保証書

製造No. (商品名シールNo.)		
保 証 期 間	対 象 部 品	期 間 (お引渡し日より)
	本 体	2 ヶ 年
	但し電装部品	1 ヶ 年
お引渡し日	年 月 日	
お 客 様	ご住所	
	お名前 様	
	電 話 ( )	

本書はお引渡し日から左記期間中故障が発生した場合には、本書記載内容で無料修理を行うことをお約束するものです。詳細は下記記載内容をご参照ください。  
※お引渡し日、お客様名、施工店名及び製造No.が不明の場合は、保証しかねますので施工店に必要事項の記入をご依頼ください。又本書は再発行致しませんので大切に保管してください。

施 工 店	住所・店名	(印)
	電話 ( )	

株式会社 LIXIL

- 保証者**  
株式会社LIXIL
  - 保証の対象者**  
当該商品の所有者
  - 対象商品**  
LIXILブランドで発売しているエクステリア商品、ガーデンリビング ファニチャー&グッズ商品
  - 保証内容**  
取扱説明書・表示ラベルまたはその他の注意書きに基づく適正なご使用状態で、保証期間内に発生した不具合については、下記に例示する免責事項を除き、無料修理いたします。
  - 保証期間**  
当該商品の施工完了日(お引き渡し日※)から起算して2年間。(電装部品及び木製部品については1年間)ただし、施工を伴わない商品及びガーデンリビング ファニチャー&グッズ商品についてはご購入された日から起算して1年間。  
※注)新築分譲住宅の場合は、建築主さまへの引渡し日。
  - 品質保証の免責事項**  
保証期間内でも、次の様な場合には有料修理となります。
    - ① 当社の手配によらない第三者の加工、組立て、施工(基礎工事、取付工事、シーリング工事、電気工事など)、管理、メンテナンスなどの不備に起因する不具合(海砂や急結剤を使用したモルタルによる腐食、中性洗剤以外のクリーニング剤を使用したことによる変色、腐食、基礎寸法や取り付け寸法違いなどによる性能低下、工事中の養生不良による変色や腐食など)。
    - ② 取扱説明書や表示ラベル、カタログなどに記載された使用方法からの逸脱及び適切な維持管理を行わなかったことなどに起因する不具合(例えば、雪下ろしや操作上の注意などの注意シール内容の不励行による破損など)。
    - ③ 表示された商品の性能を超えた性能を必要とする地域や場所に取り付けられた場合の不具合(例えば、積雪強度、耐風圧強度、寒冷地での作動性や凍結に起因する不具合など)。
    - ④ 建築躯体の変形など商品以外の不具合に起因する商品の不具合。
    - ⑤ 商品又は部品の経年変化(使用に伴う消耗・摩耗など。木製品のさくれ、ヒビ割れ、変色、ネジ、ボルトの緩みや釘の浮きなど)や経年劣化(樹脂部分の変質・変色など)またはこれらに伴う不具合、および電池・電球などの消耗品の損傷や故障。
    - ⑥ 商品又は部品の材料特性に伴う現象(例えば、木製品の反り、干割れ、色あせ、木目違い、節抜け、樹液のにじみ出しなど)。
    - ⑦ 自然現象や住環境に起因する結露などに起因する不具合(例えば、結露による凍結、サビ、カビ発生など)。
    - ⑧ 環境が特に悪い地域又は場所に取り付けられたことに起因する腐食及び不具合(例えば、海岸地帯での塩害や大気中の砂塵・煤煙・金属粉・亜硫酸ガス・アンモニア・車や給湯器などの排気ガスが付着して起きる腐食や塗装はく離、異常な高温・低温・多湿による不具合、軟弱地盤による沈下や、倒壊など)。
    - ⑨ 天災その他の不可抗力(例えば、暴風、豪雨、洪水、高潮、地震、地盤沈下、落雷、火災など)により商品の性能を超える事態が発生した場合の不具合。
    - ⑩ 実用化されている技術では予測不可能な現象またはこれが原因で生じた不具合。
    - ⑪ 犬、猫、鳥、ねずみ、虫などの小動物の害、またはつるや根などの植物の害、またはそれに関する不具合。
    - ⑫ 所有者様や第三者による不当な修理や改造(必要部品の取り外し含む)に起因する不具合。
    - ⑬ 本来の使用目的以外の用途に使用された場合の不具合、又は使用目的と異なる使用方法による場合の不具合。
    - ⑭ 犯罪などの不法な行為に起因する破損や不具合および盗難。
- ※保証期間経過後の修理・交換などは有料といたします。  
※本書によって、お客様の法律上の権利を制限するものではありませんので、保証期間経過後の修理についてご不明の場合は、最寄りの当社支店・営業所・お客さま相談センターにお問い合わせください。  
※本商品保証は日本国内においてのみ有効です。  
(This warranty is availed only in Japan.)

※当社の商品に関し、上記に記載の保証期間、保証内容の範囲において無料修理を行うことをお約束するものです。

※保証期間中に故障・損傷などの不具合が発生した場合には、お取り扱いの施工店、工務店、販売店に修理を依頼してください。当社支店・営業所、お客さま相談センターにてもご相談を承ります。

会社や商品についての情報のご確認は、LIXILオフィシャルサイトまで

<https://www.lixil.co.jp/>

※ショールームの所在地、カタログの閲覧・請求、図面・CADデータなどの各種情報は、上記オフィシャルサイトからご確認ください。

商品についてのお問い合わせ・部品のご購入は、お客さま相談センターまで

受付時間/月～金 9:00～18:00 土・日・祝日 9:00～17:00(ゴールデンウィーク、夏期休暇、年末年始等を除く)

TEL. ☎ 0120-126-001

修理のご依頼は、LIXIL修理受付センターまで

受付時間/月～金 9:00～18:00(祝日、年末年始、夏期休暇等を除く)

TEL. ☎ 0120-413-433

<https://www.lixil.co.jp/support/>

当社は、当社取扱商品のユーザーさまおよび流通業者さま等の個人情報を商品納入にあたって取得し、将来にわたる品質保証、メンテナンス、その他当社の「個人情報保護方針」に記載の目的のために利用させていただきます。個人情報の取り扱いについての詳細は、当社オフィシャルサイトの「個人情報保護方針」をご覧ください。

取説コード

UE089

JZ2626043F  
201304A\_1039  
202405G\_1047