

LIXIL

取扱説明書

ガーデンルームGF



この取扱説明書の内容は、製品を安全に正しくお使いいただき、お客様の危害や損害を未然に防止するためのものです。表示記号の内容を良く理解したうえで、本書の内容（指示）にしたがってください。

⚠ 警告

取扱いを誤った場合に、使用者が死亡または重傷を負うおそれのある内容を示しています。

⚠ 注意

取扱いを誤った場合に、使用者が中・軽傷を負うおそれのある内容、または物的損害のおそれがある内容を示しています。



行なってはいけない内容です。



必ず実行していただく内容です。

お願い

取扱いを誤った場合に、製品の損傷または故障のおそれがある内容を示しています。

もくじ

ページ

安全上のご注意 18

ガーデンルームのある暮らし 1

DIYで広がるガーデンルームライフ! 3

使いかた 5

●折戸の使いかた 5

●テラスサッシ、高窓 7

●縦すべり出し窓(上下網戸) 8

●縦すべり出し窓 8

調整方法 9

●テラスサッシ、高窓 9

●縦すべり出し窓(上下網戸) 9

●テラスサッシ、高窓の網戸 11

お手入れ方法 13

●折戸パネル 13

●LED照明 13

●下レール 下枠 13

●カーテンレール 14

●内面デッキ目地溝 14

(樹ら楽ステージ木彫の場合)

●熱線吸収アクアポリカパネル 15

●パネル 15

●桁 16

●アルミ部分 16

●雨樋 16

●網戸 17

●折戸用鍵のお手入れ 17

故障かな!?と思ったら 21

修理と保証 22

照明の仕様 22

保証書 23

保証書付き

●製品を安全に正しくお使いいただくために、ご使用になる前にこの取扱説明書を最後までお読みください。

お読みになったあとは、たいせつに保存してください。

保証書は「お引き渡し日、販売店名」などの記入を必ず確かめてください。

ガーデンルームのある暮らし

あるときは家族団らんのリビング、あるときは一人思いにふけるプライベート空間。
ご家族みなさんでガーデンルームでの贅沢な時間をお過ごしください。

ガーデンルームのある暮らし

カーテンレール

お手入れ方法……………P.14

網戸

調整方法……………P.11

お手入れ方法……………P.17

テラスサッシ、高窓

使いかた……………P.7

調整方法……………P.9

折戸

使いかた……………P.5

お手入れ方法……………P.13

下レール

お手入れ方法……………P.13

快適にするバラエティに富んだオプション

●スタイルシェード

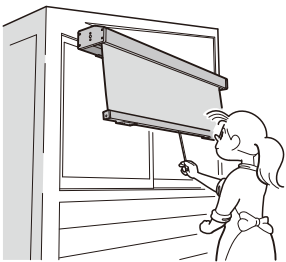

下げるだけで日差しを和らげ、外からの視線もさえぎれます。

●内部日除け

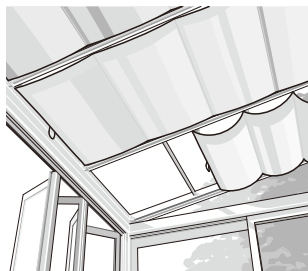

屋根の内側に取り付けて開閉できる日除けのカーテンです。

●収納網戸



折戸専用の収納式網戸です。簡単に引出せ、収納時とはともコンパクトです。

●LED照明

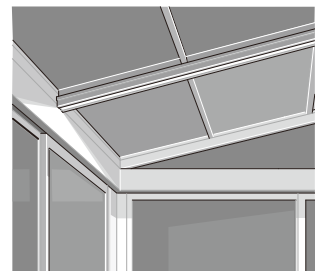

ガーデンルーム内をやさしく照らし、夜もガーデンルームを楽しむことができます。

広々デッキで庭との一体感を

腰壁を設置することで隣家との視線をコントロール可能。デッキへ続く2面を解放すれば、BBQなどガーデンライフが充実します。

桁

お手入れ方法……………P.16

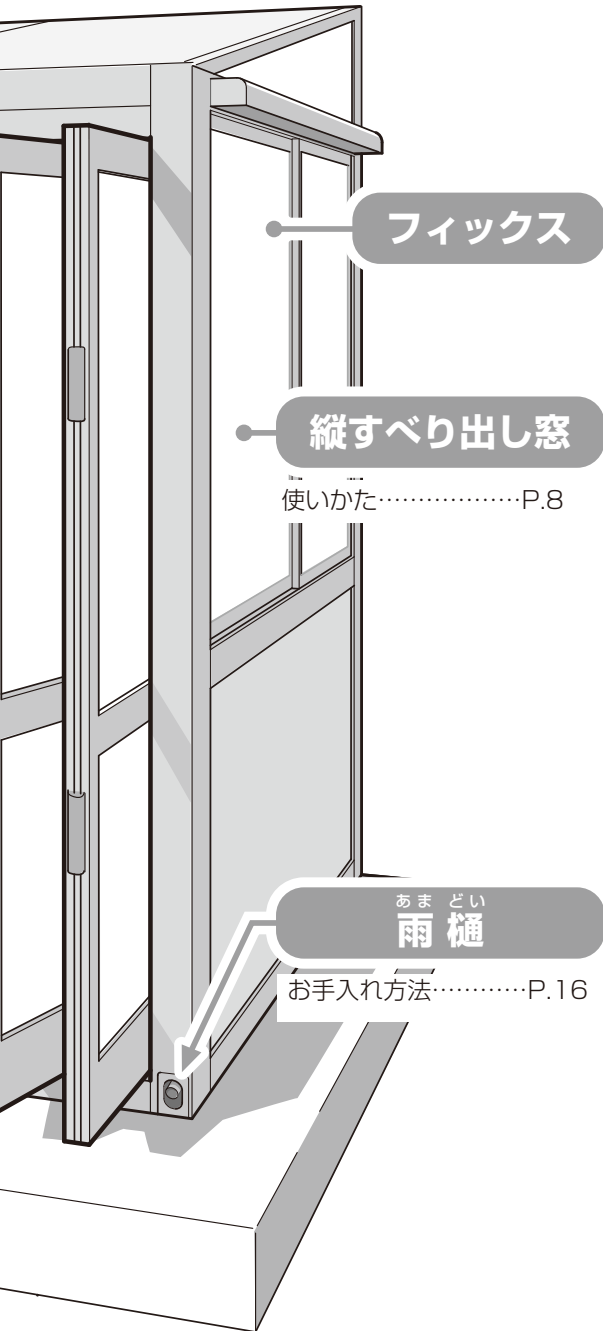

フィックス

縦すべり出し窓

使いかた……………P.8

あまどい 雨樋

お手入れ方法……………P.16

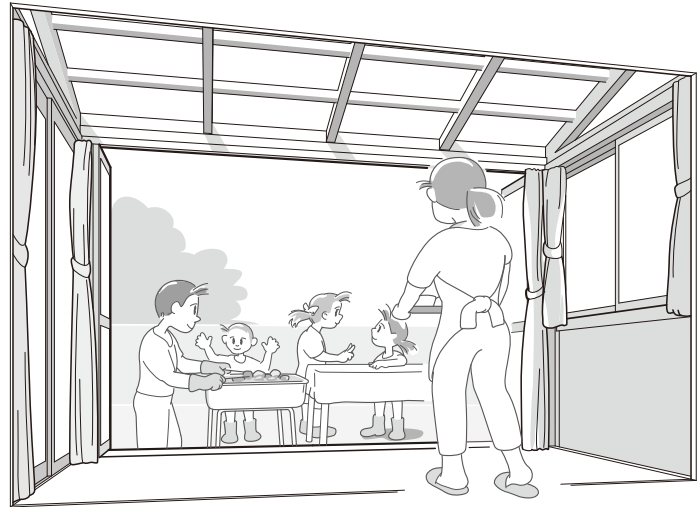

充実したプライベートルーム

DIYで机や棚などを取り付けることで、より個性が発揮。趣味に没頭できるパーソナルスペースにアレンジできます。

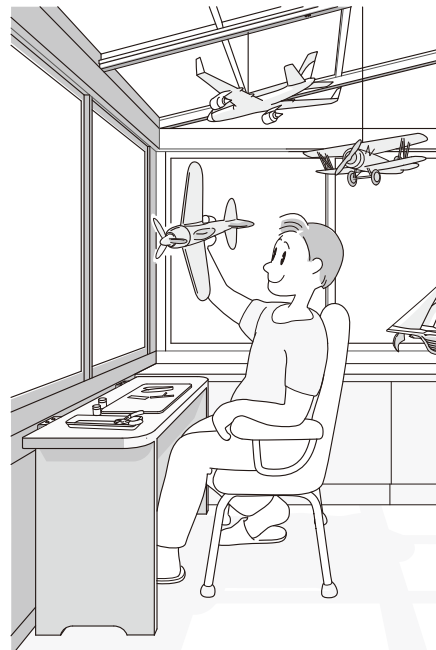

●アレンジ金具

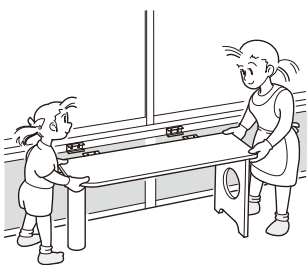

腰壁に木材を取り付けることができるジョイント金具。内側と外側どちらにも対応。

●日除けレール アレンジ金具

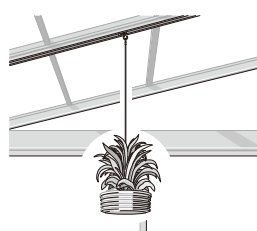

天井の日除けレールに設置し、市販のフックを取り付けることができる金具。

●カーテンレール

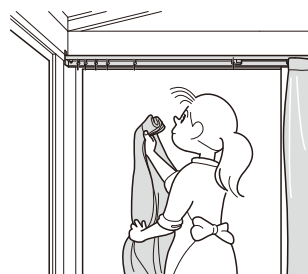

お手入れ方法……………P.14

(補修品)

●補修塗料

(アルミ型材用)

※あやまってキズをつけたときの補修にご利用ください。

DIYで広がるガーデンルームライフ！

ガーデンルームGFにはネジうちできる部分や木材固定用の金具、吊り下げ用の金具があるので、お好みに合わせたアレンジが可能。ご自分たちだけのオリジナル「ガーデンルームGF」としてさらにお楽しみいただけます。

●シアタールーム

白い布をぶら下げるだけで、ガーデンルームが小さな映画館に！

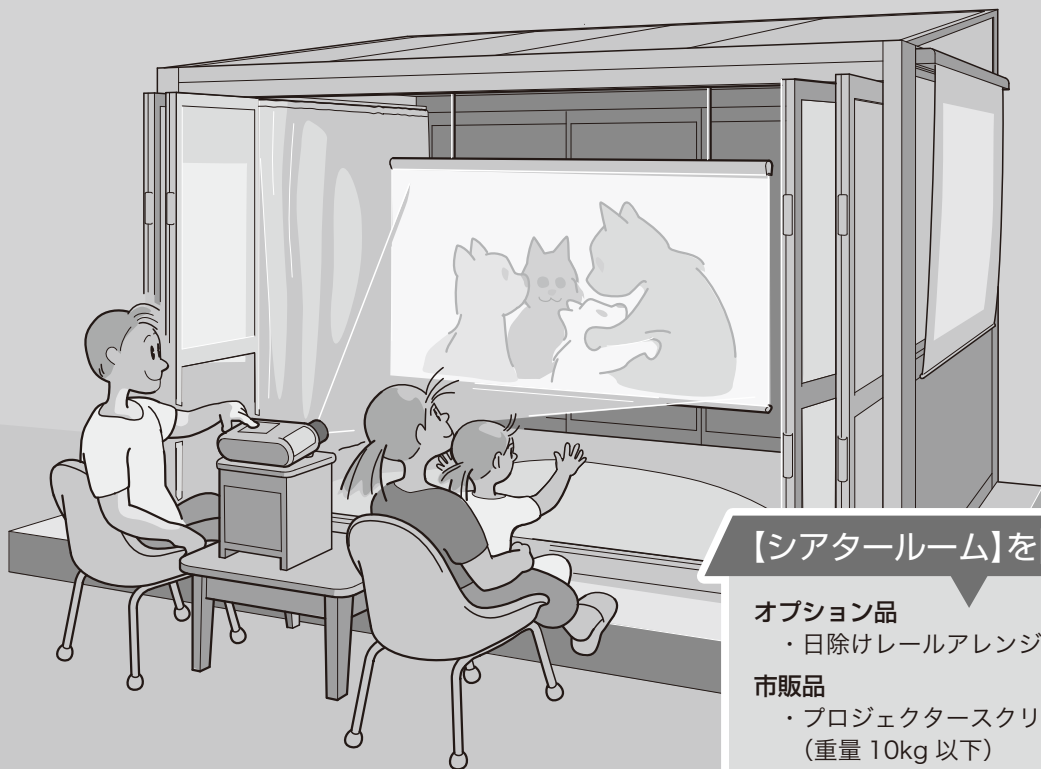

【シアタールーム】をDIYする

オプション品

- ・日除けレールアレンジ金具

市販品

- ・プロジェクタースクリーン (重量 10kg 以下)
- ・プロジェクター 等が必要です。

●キッズルーム

書きたい！遊びたい！をガーデンルームで！

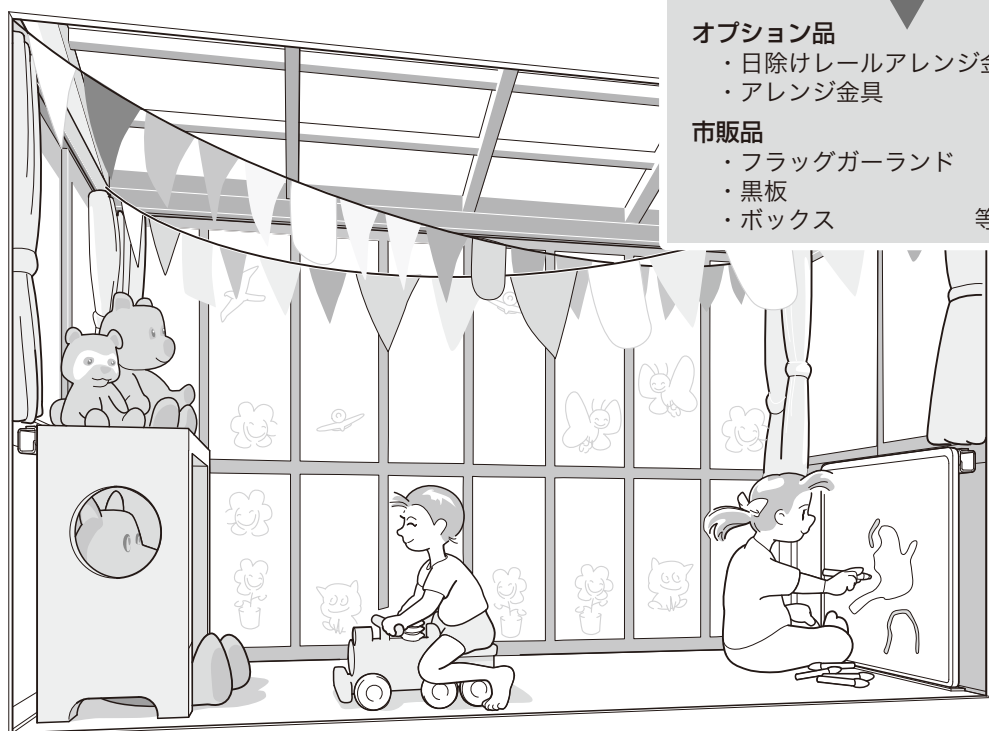

【キッズルーム】をDIYする

オプション品

- ・日除けレールアレンジ金具
- ・アレンジ金具

市販品

- ・フラッグガーランド
- ・黒板
- ・ボックス 等が必要です。

お願い

・ガーデンルームは室内よりも温度、湿度変化が大きい場所です。大切なものを保管したり、小さなお子さんや動物を一人にしないでください。

●キャットルーム

キャットタワーへのステップ

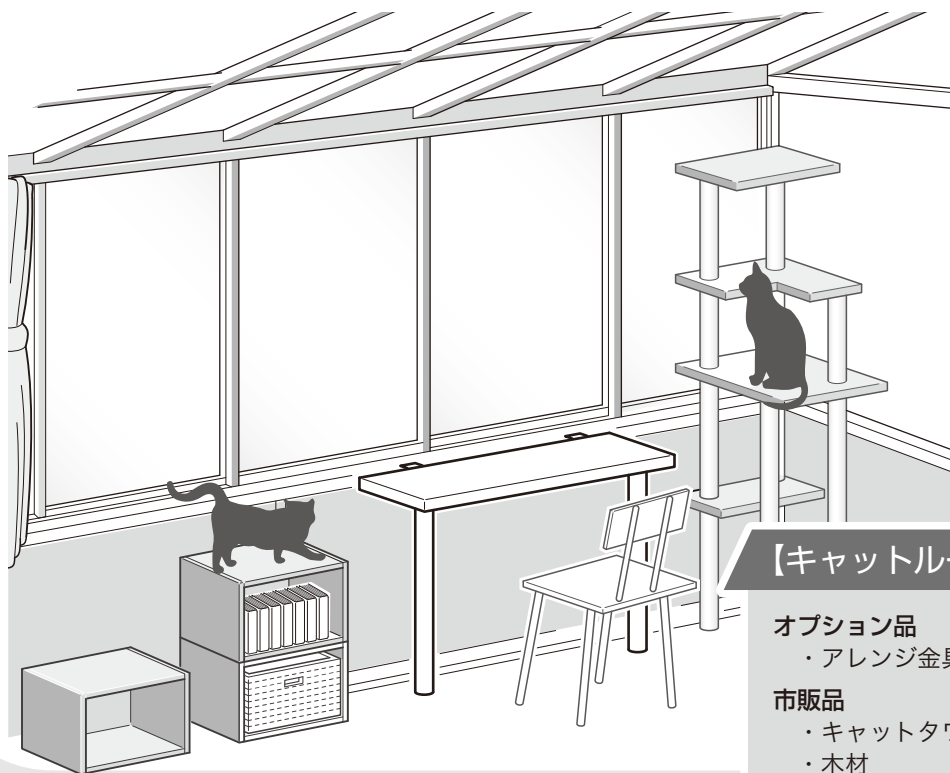

【キャットルーム】をDIYする

オプション品

・アレンジ金具

市販品

・キャットタワー
・木材

等が必要です。

●スポーツルーム

最新機器を設置して、ガーデンルームをスポーツクラブへ

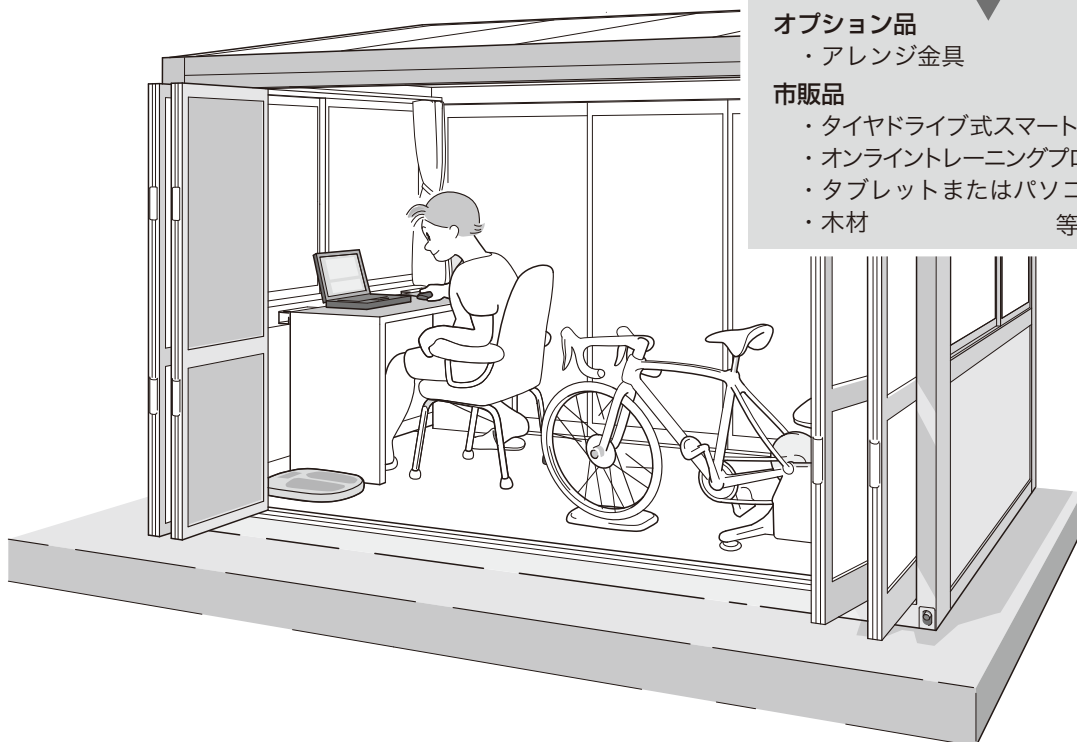

【スポーツルーム】をDIYする

オプション品

・アレンジ金具

市販品

・タイヤドライブ式スマートトレーナー
・オンライントレーニングプログラム機器
・タブレットまたはパソコン
・木材

等が必要です。

DIYで広がるガーデンルームライフ！

折戸の使いかた

鍵の開けかた

【室外側から】

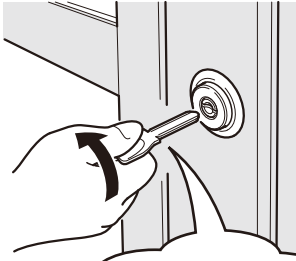

鍵を差し込み
回転させる

【室内側から】

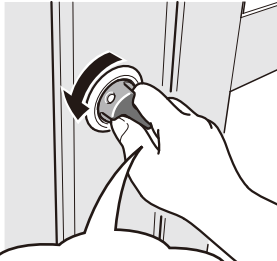

つまみを持って
回転させる

補足

・ 鍵の閉めかたは開けかたと逆の手順で行ってください。

お願い

・ 就寝時、外出時、強風、降雨、降雪など悪天候時は施錠をお勧めします。

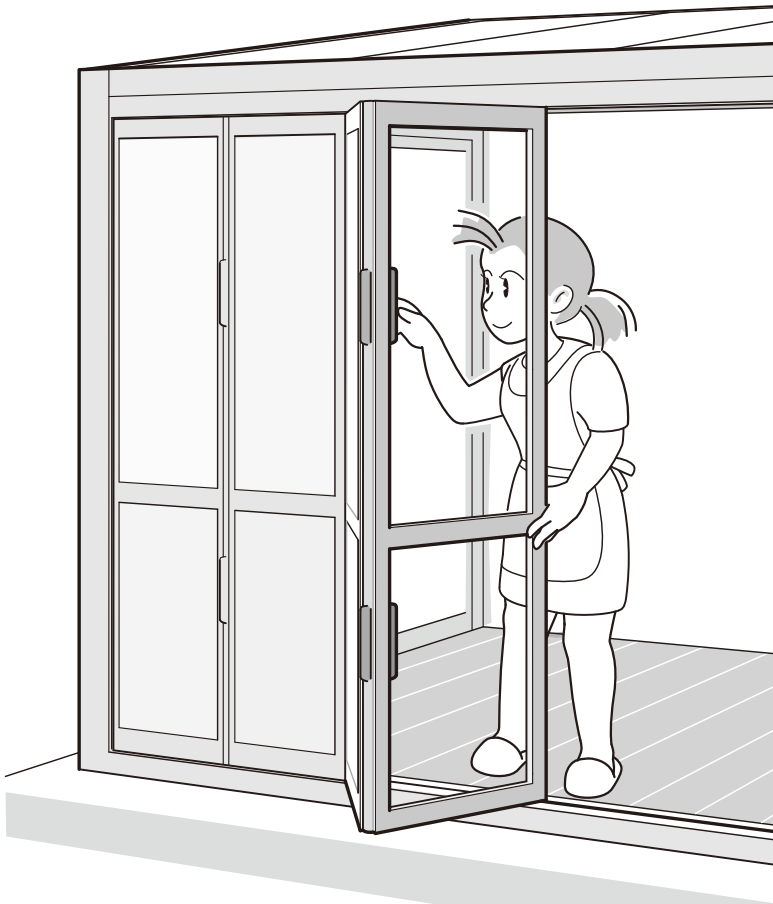

パネルの開閉の方法

パネルを開閉する際は落とし棒つまみを操作してから開閉します。

補足

・ 落とし棒つまみは上下で解除、ロックする向きが異なります。

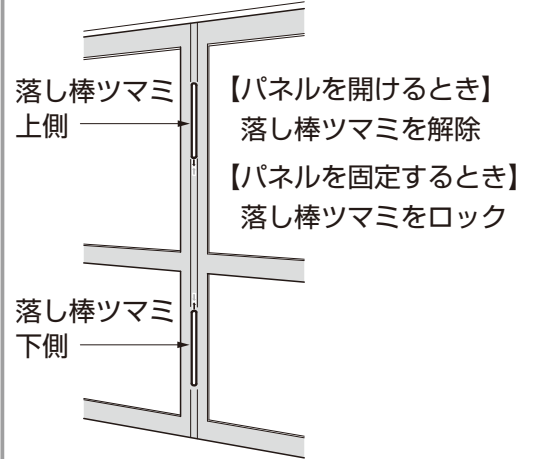

開けかた



閉め方

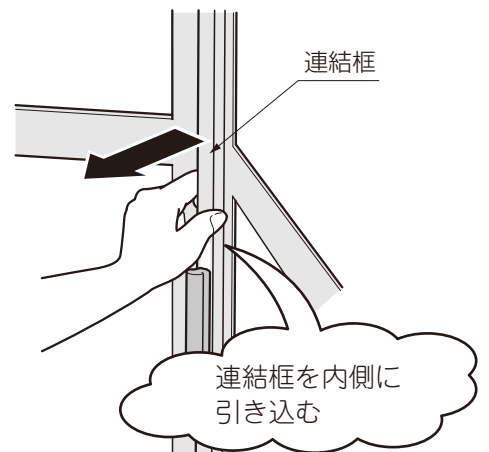

解除方法

【上側の落とし棒ツマミ】

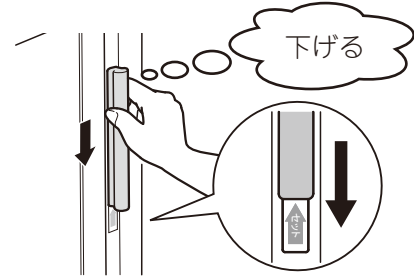

【下側の落とし棒ツマミ】

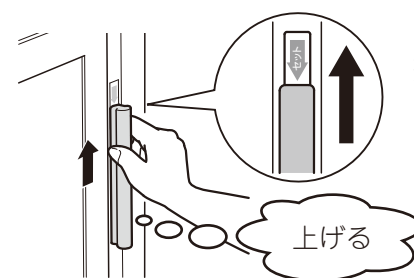

解除

が見えている場合

落とし棒ツマミが施錠されています。

補足

・上下両方が解除されていないと折戸の開閉はできません。

ロック方法

【上側の落とし棒ツマミ】

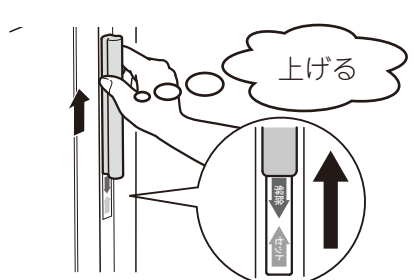

【下側の落とし棒ツマミ】

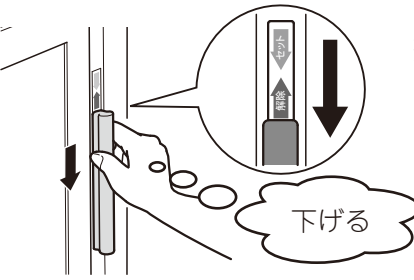

解除

が見えていない場合

落とし棒ツマミが解除されています。

補足

・ロックは必ず上下両方を行なってください。

お願い

・折りたたみ始めたら、外側に押し出した連結框から手を離してください。

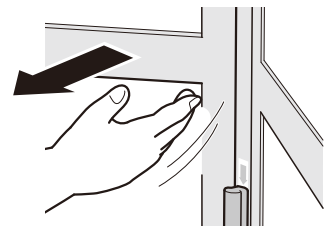

パネルストッパー

(オプション) 折戸の開き止め方法

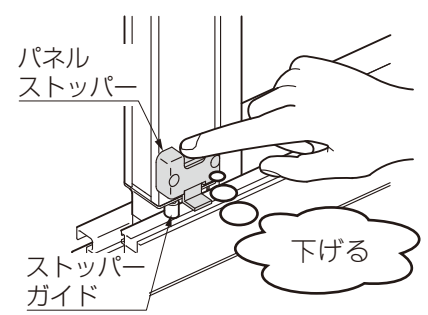

※落とし棒ツマミは折戸パネルを180度の状態にして操作してください。

落とし棒ツマミのロック方法



お願い

・就寝時、外出時や強風、降雨、降雪などの悪天候時は落とし棒で固定してください。
 ・固定をしないと突風等により製品破損の原因となります。
 ・折戸パネルの開閉は落とし棒ツマミを持ってしないでください。落とし棒作動の故障の原因となるおそれがあります。



使いかた

使いかた

カーテンレール オプション

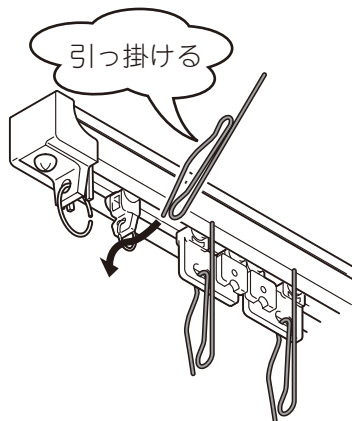

お願い

- ・分解や可動部への注油はしないでください。破損や故障の原因となりますので絶対におやめください。
- ・開閉範囲内に下記のを置かないでください。
 - ※破損の恐れのある物
 - ※動作の障害になる物
- ・強風時には「窓を閉める」か「カーテンを全開」にしてください。

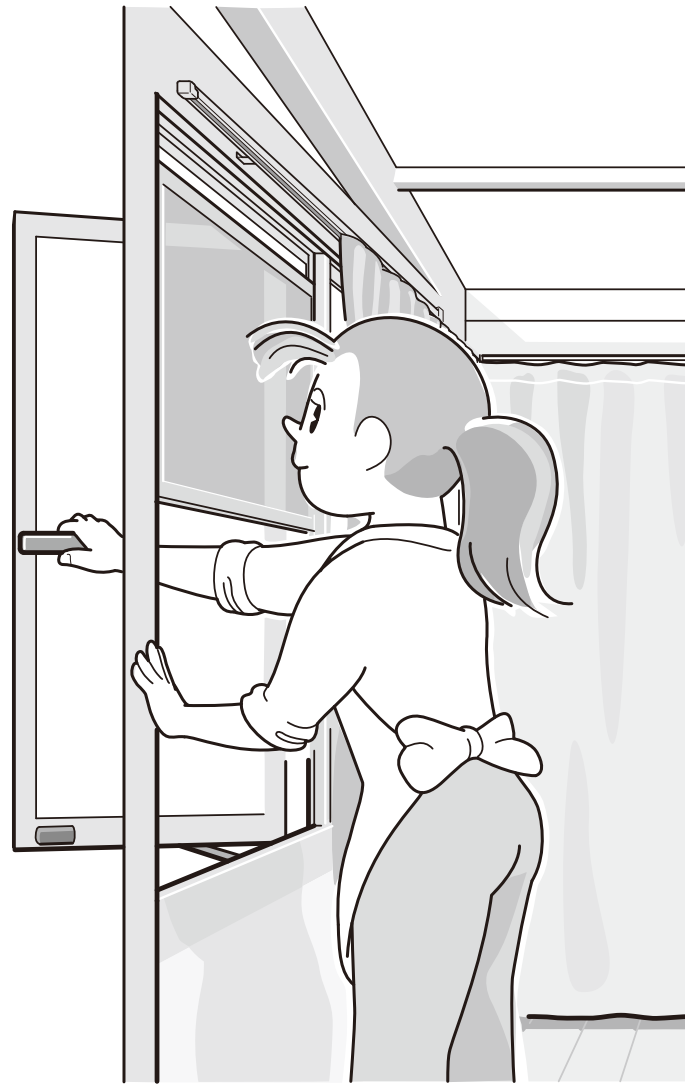

テラスサッシ、高窓

開けかた

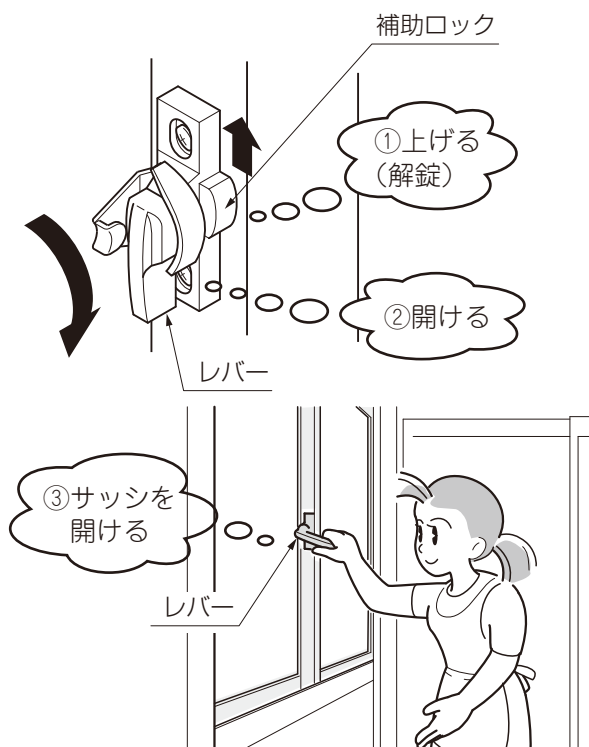

閉めかた



縦すべり出し窓（上下網戸）

開けかた、閉めかた

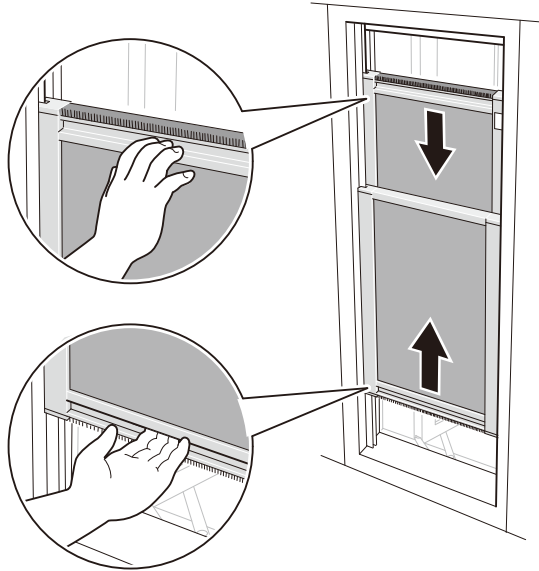

お願い

・縦すべり出し窓を閉める際は必ず、下段網戸を上げてください。
下段網戸を下げた状態ではカムラッチハンドルが当たって閉められません。

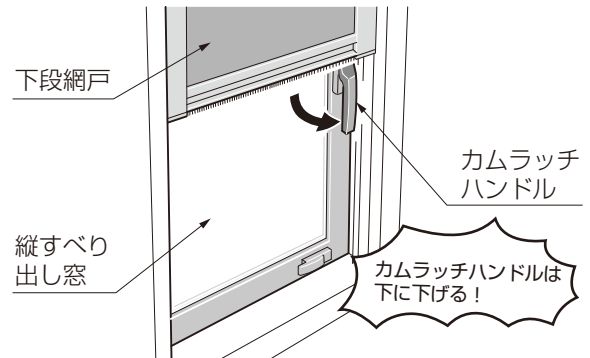

使いかた

縦すべり出し窓

⚠ 注意



必ず実行

●風の強い時は窓を閉めてカムラッチハンドルをかけて！

障子が急激な開閉で衝撃を受け、破損・落下等のおそれがあり、おもわぬケガや事故につながります。

開けかた

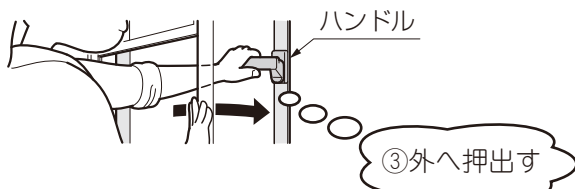
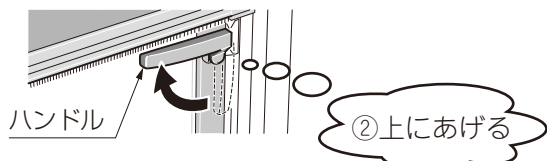
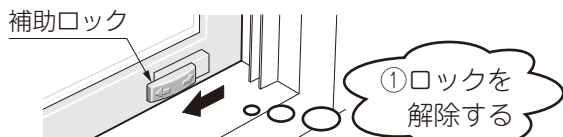

閉めかた

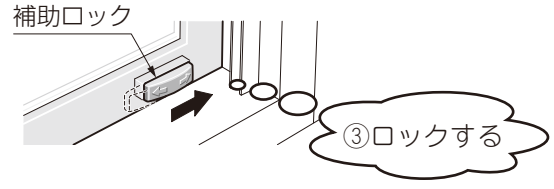
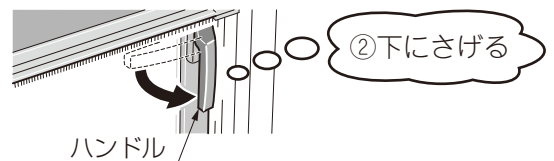

調整方法

テラスサッシ、高窓

調整方法

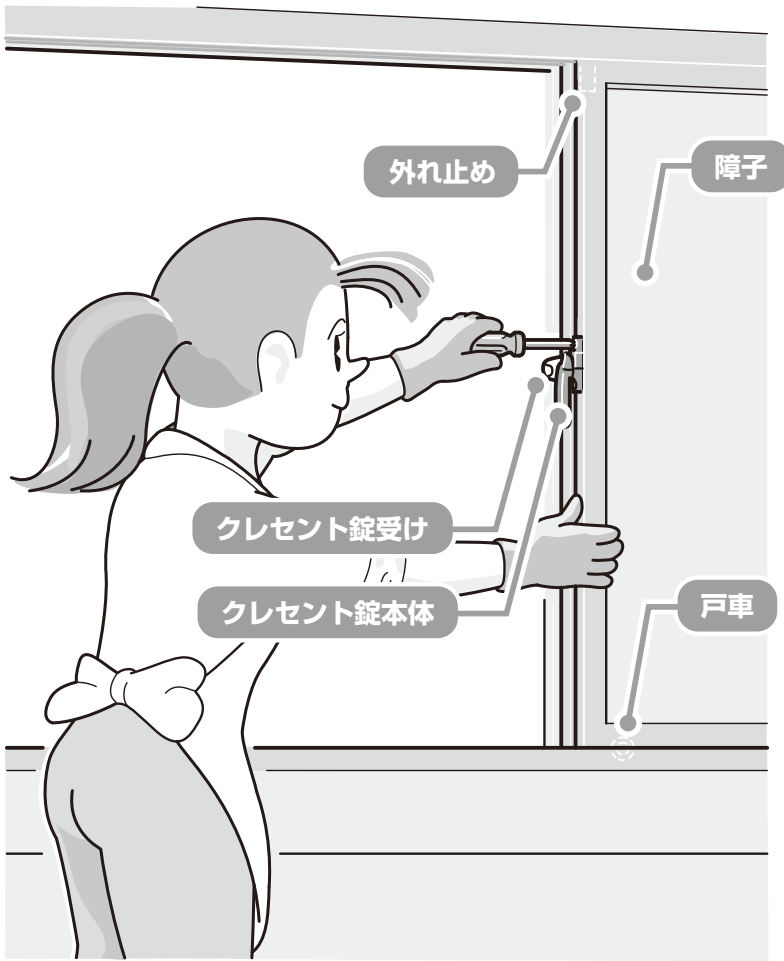

クレセント錠の調整

補足

- ・上下方向はクレセント錠本体を、左右方向はクレセント錠受けを調整して行ないます。

建て付け調整

●高さ調整

戸車を上下させて調整します。

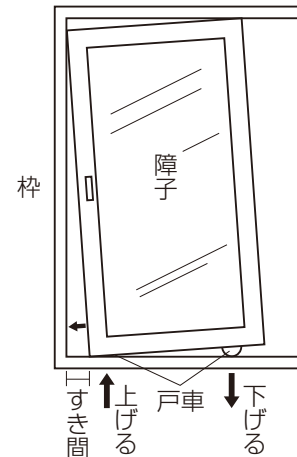

縦すべり出し窓(上下網戸)

網戸枠上部両端ストッパーにかからない場合に調整してください。

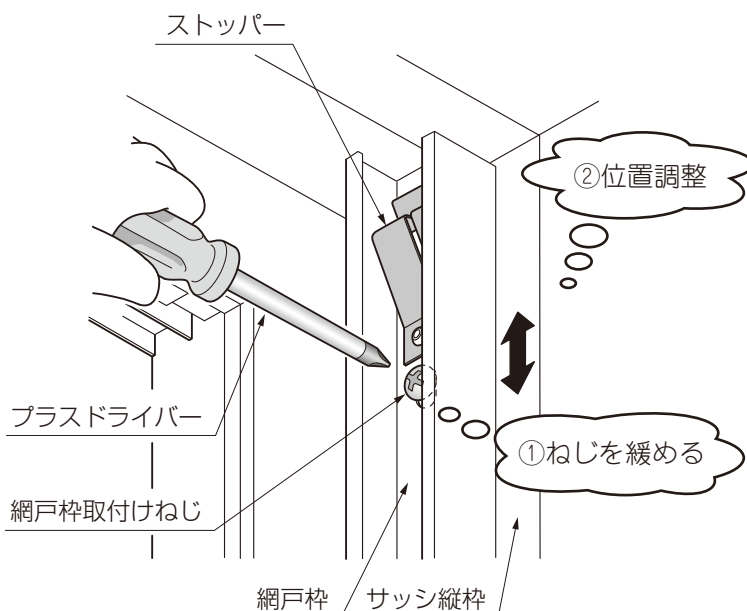

障子の外れ止めの調整

お願い

- ・お手入れなどのために障子を外した後、再び窓枠に取付けたときは、表示ラベルに従ってはずれ止め部品を必ずかけてください。ご使用中、はずれ止め部品がずれることがあります。時々点検してください。

※右記の場合にクレセント上を調整してください。

- ・クレセント錠がかかりにくい場合
- ・閉めても障子があたつくようになった場合

●上下の調整

クレセント錠本体を調整します。

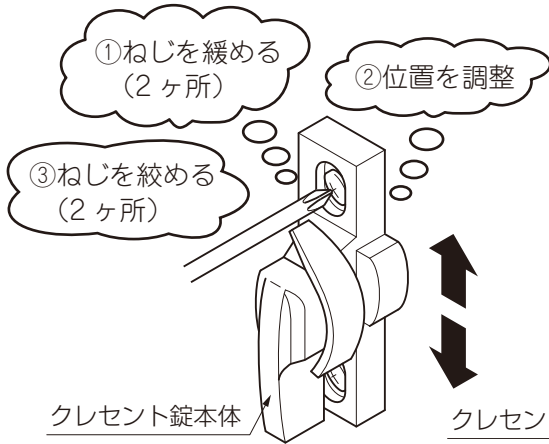

●左右の調整

クレセント錠受けを調整します。

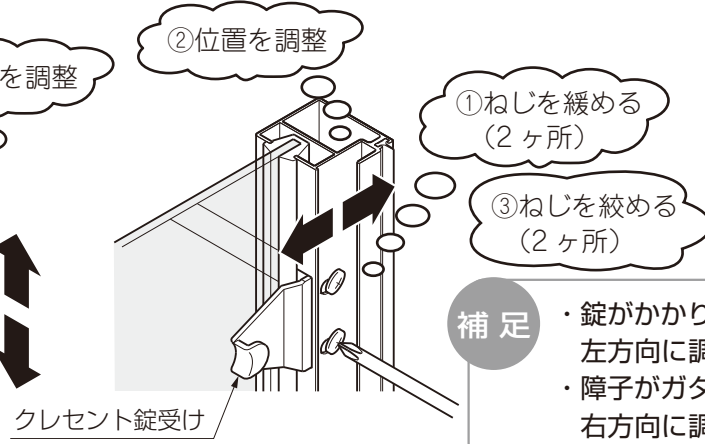

補足

- ・錠がかかりにくい場合
左方向に調整してください。
- ・障子がガタツク場合
右方向に調整してください。

※開口部にゆがみが生じた時に、戸車の高さ調整をしてください。

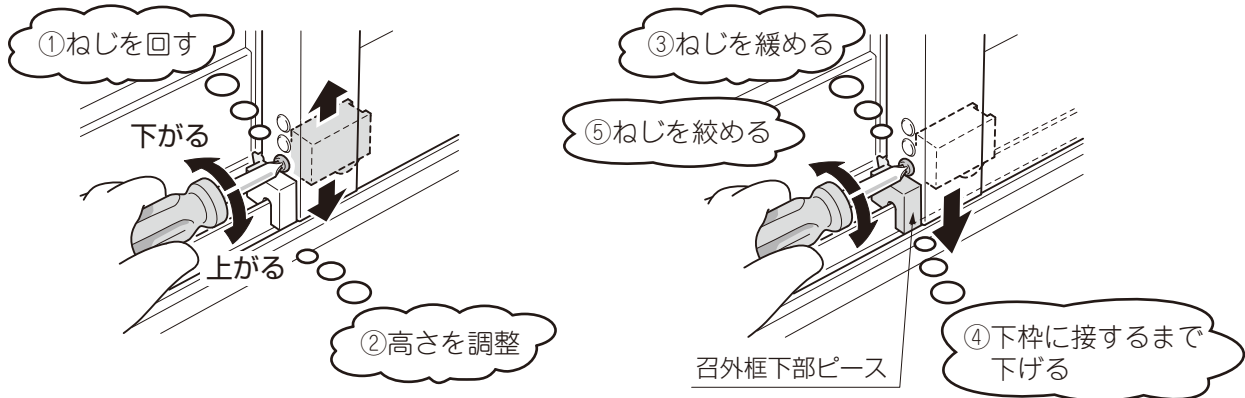

補足

・調整幅：上方向に3mm

※障子を外すなど、窓枠を取付ける際は必ずはずれ止めの調整を行なってください

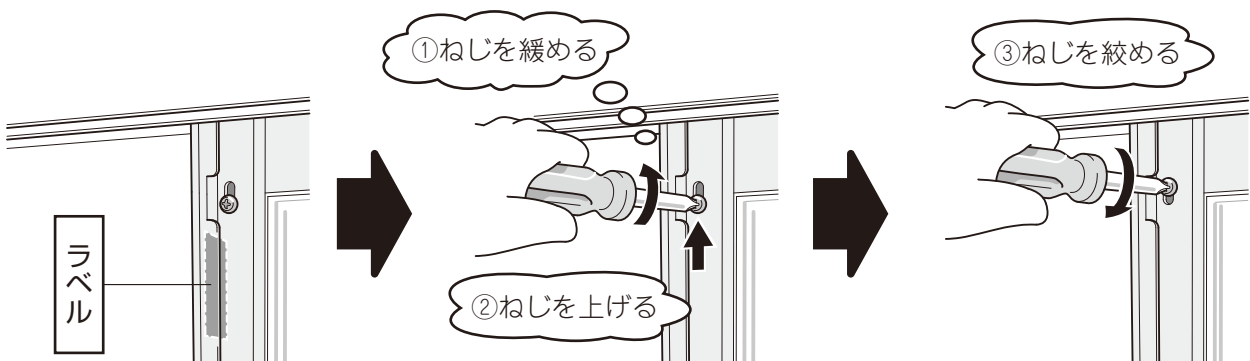

テラスサッシ、高窓の網戸

補足

・網戸のご使用中でもまれに虫が侵入することがあります。虫の大きさによっては、完全に侵入を防ぐことはできません。

⚠ 注意



必ず実行

●外れ止め部品、脱輪防止部品は必ずかける！

お手入れなどのために網戸を外した後、再び窓枠に取付けたときは、表示ラベルに従って外れ止め部品および脱輪防止部品を必ずかけてください。ご使用中、外れ止め部品がずれることがあります。時々点検してください。外れ止め部品が正しくかかっていないと、網戸が窓枠から外れて落下し、人身事故や物損事故につながるおそれがあります。



禁止

●網戸に寄りかからない、押さない！

網が破れたり、網戸が枠から外れてケガをするおそれがあります。特に、お子さまにはご注意ください。

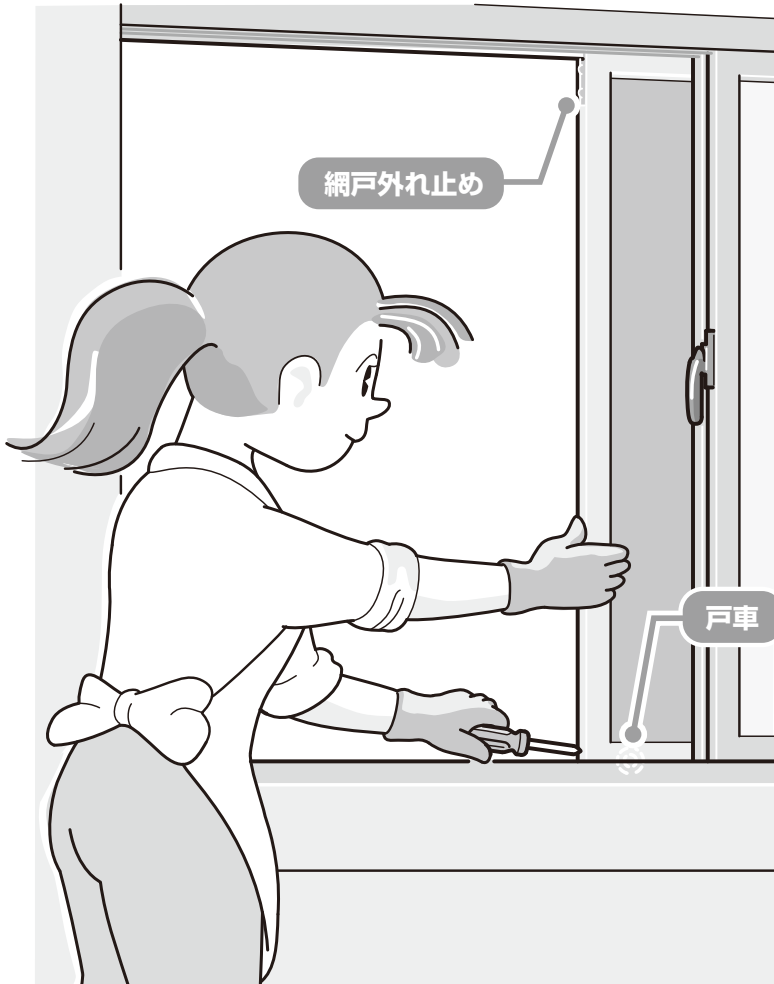

網戸の戸車の調整

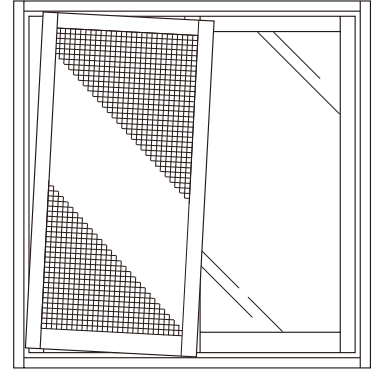

↓下げる ↑上げる

網戸外れ止めの調整

お願い

・戸車の調整後、網戸の脱落防止のため、網戸框上部の外れ止めを上げて固定してください。

網戸の外しかた

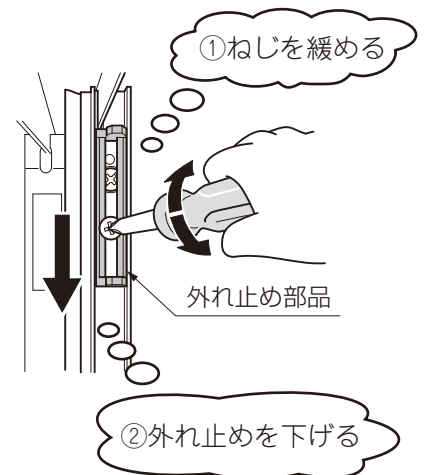

網戸框とサッシ枠との間にすき間が生じる場合に戸車を調整してください。

お願い ・網戸の脱落防止のため、上部の外れ止め部品は必ずかけてください。



外れ止め部品

①操作ツマミを押す

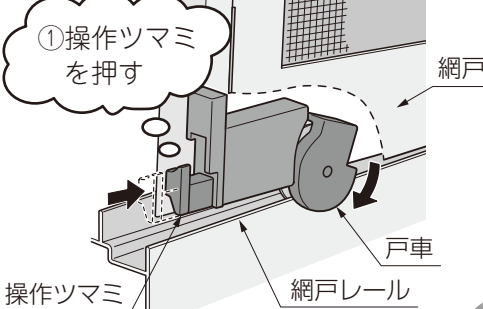

網戸
戸車
網戸レール
操作ツマミ

②ネジを回す

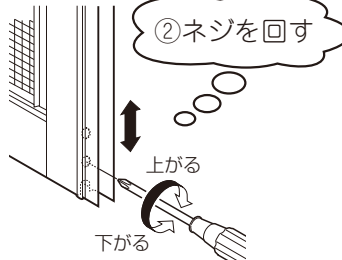

上がる
下がる

補足 ・網戸が浮いても戸車がレールから外れにくくなります。

補足 ・網戸を上げたい場合… 右に回す
・網戸を下げたい場合… 左に回す

戸車の調整後に行なってください。

①ねじを緩める
③ねじを絞める
②位置を調整

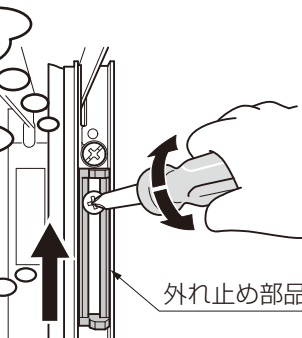

外れ止め部品

お願い ・網戸上レールと外れ止めのすき間は1mm程度確保してください。

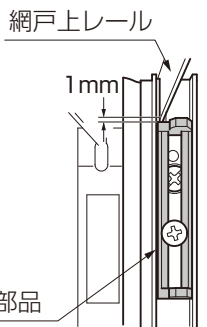

網戸上レール
1mm
外れ止め部品

網戸の取付けかた

網戸をはめる場合は、外しかたの逆手順で行なってください。

網戸がはめられない場合や戸車がこわれるおそれがありますので、下記の確認をお願いします。

戸車が網戸から出ていないか確認



戸車
網戸

【戸車が網戸から出ている場合】
ドライバーなどで引き出す

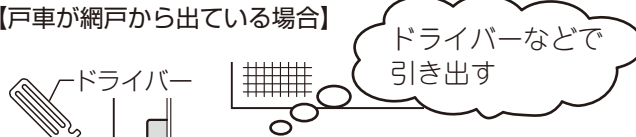

ドライバー
引き出す
操作ツマミ

補足 ・戸車が網戸に収納されます。

③ドライバーなどで引き出す。

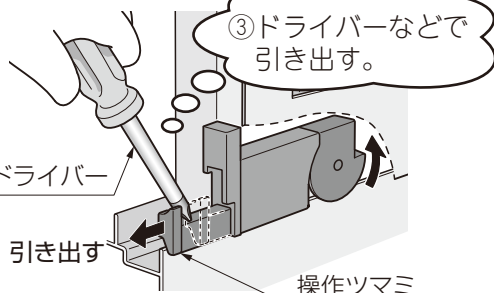

ドライバー
引き出す
操作ツマミ

④網戸を外す



お手入れ方法

折戸パネル お手入れ：スムーズに開閉できないとき

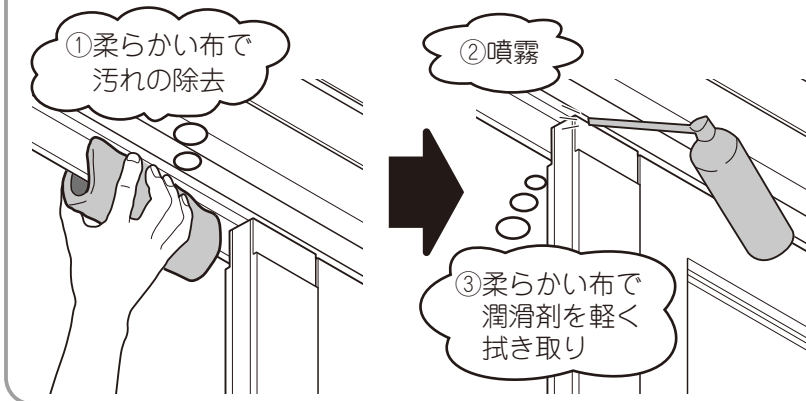

お願い

- ・必ずシリコン系潤滑剤を使用してください。
- ・右記の箇所に潤滑剤を噴霧してください。

お手入れ方法

LED照明 (オプション) お掃除：半年に1回

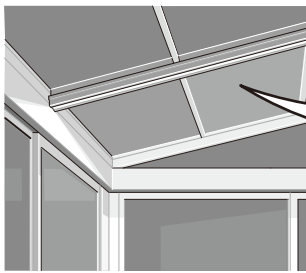

- ・汚れが軽い場合…
水拭き→乾拭き
- ・汚れがひどい場合…
薄めた中性洗剤で
汚れを落とす
→水洗い→乾拭き

お願い

- ・シンナー、ベンジンなどの揮発性のもの
で拭いたり、殺虫剤をかけないで
ください。変色・破損・劣化の
原因になります。

関節部(連結框)

関節部(引手框)

関節部(はね出しヒンジ)

下レール 下枠 お掃除：こまめに

掃除機や水洗いで・・・

やわらかいブラシで・・・

やわらかい布などで・・・

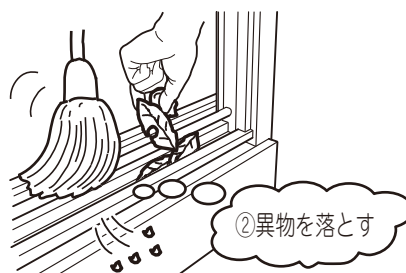
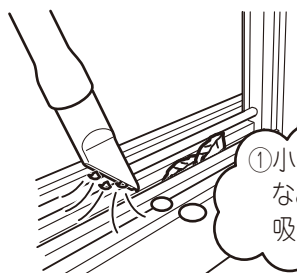

お願い

- ・下レール、下枠に小石、砂、ホコリなどの異物が付着したままご使用されますと、キズ・塗装のはがれが発生するおそれがあります。特に折戸は走行不良やローラーの破損が発生するおそれがあります。

スライダー上
(パネルとレールの接合箇所)

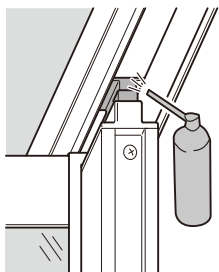

スライダー下

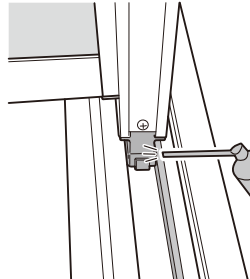

関節部
(引手框)

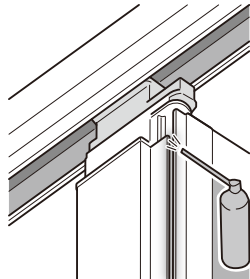

関節部
(連結框)

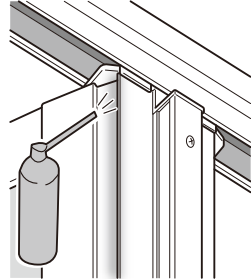

関節部
(はね出しヒンジ)

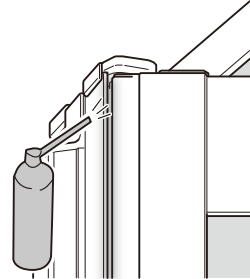

カーテンレール (オプション) ランナーの交換

新しいランナーの
購入は…



にお問い合わせ
ください。

(1) 端部ストッパー
を外す

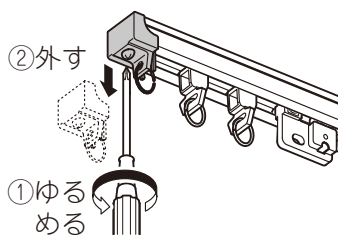

(2) 古いランナー
を外す

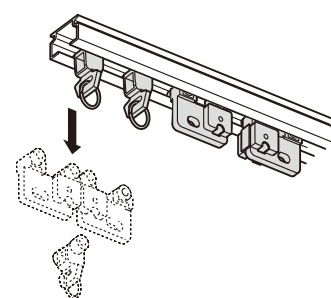

(3) 新しいランナーをつける ▶ (4) 端部ストッパーをつける

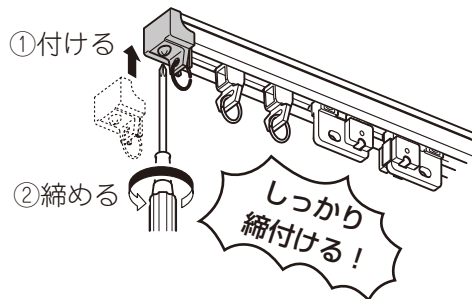
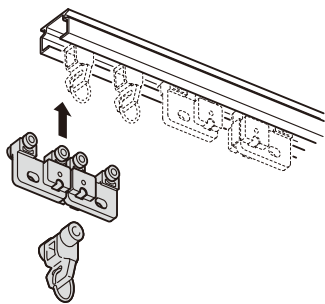

内面デッキ目地溝 (樹ら楽ステージ木彫の場合) お掃除

掃除機で
吸い取る

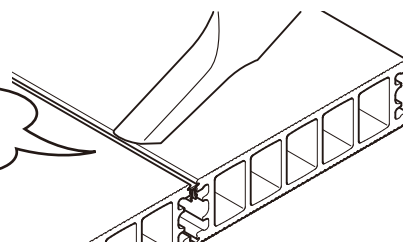

お願い

・デッキ材のお掃除のしかたは、取扱説明書
「樹ら楽ステージ 木彫 / 樹ら楽ステージ (UE089)」をご覧ください。

お手入れ方法

熱線吸収アクアポリカパネル

(オプション)

- このパネルは光触媒コート働きによって汚れ付着防止効果が発揮されます。したがって、設置場所の日当たりなどにより効果に差があります。付着物や堆積物があると効果が発揮されません。
- 光触媒はパネルの表面のみにコーティングされております。裏面には汚れ付着防止効果はありません。
- 長期間汚れの少ない状態を保つために、こまめにパネルに流水をかけてください。
- パネル表面の汚れ落としは、光触媒コートを傷めないように、洗剤は使用せず、流水または流水での水拭きをおこなってください。特に日の当たらない場所や雨の当たらない場所に設置した際はこまめに汚れを洗い流してください。また、日のあたる場所でも長く雨が振らない場合は、同様に汚れ落としを行なってください。
- 以下は光触媒コートを傷め、汚れ付着防止効果が低下しますので、行なわないでください。
 - ・洗剤、有機溶剤の接触
 - ・キズをつけやすい布やブラシでの清掃
 - ・道具が直接パネルに接触する雪下ろし

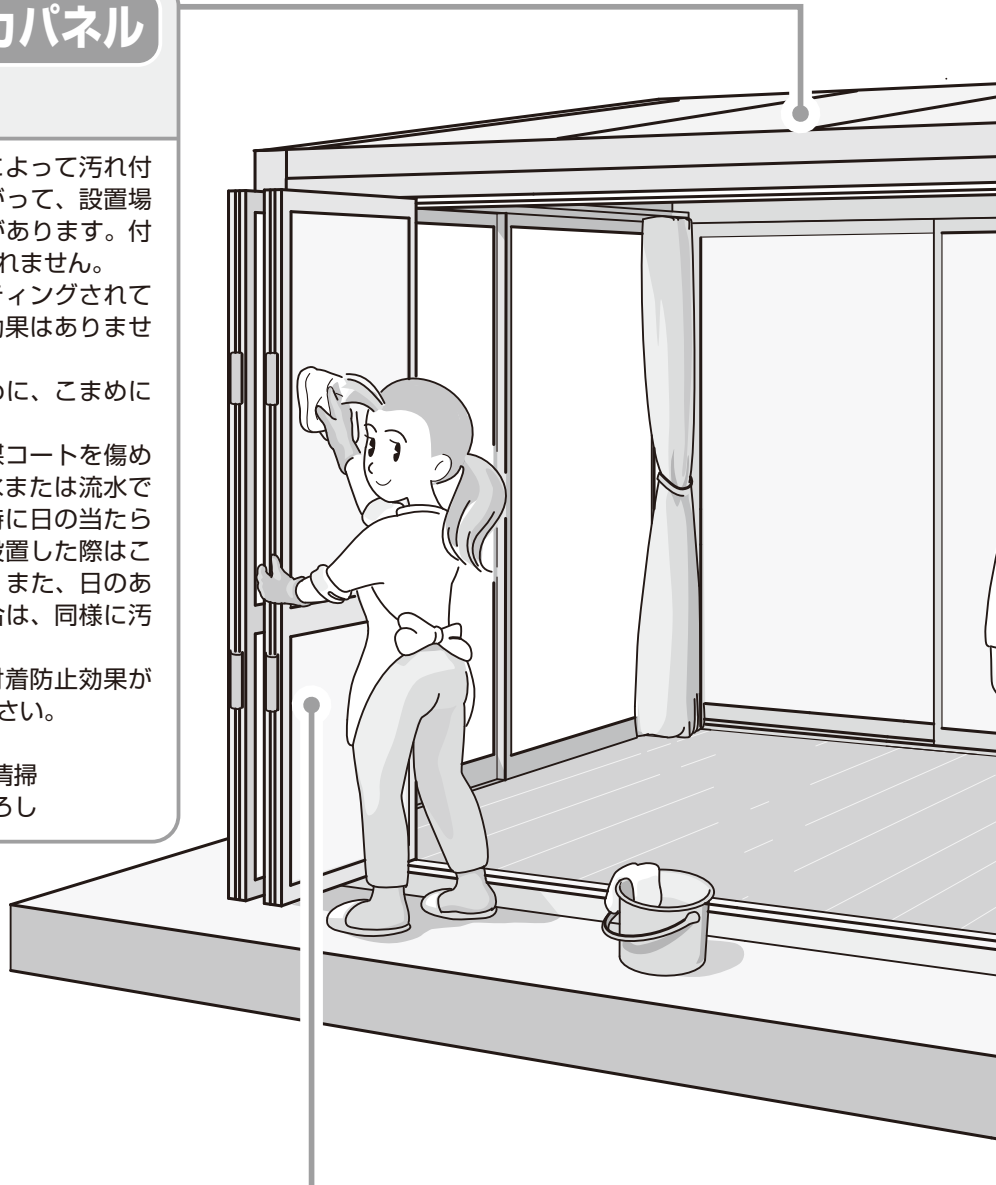

お手入れ方法

パネル

お掃除：年2～3回



ガラスパネルの場合

- お願い
- ・市販のガラスクリーナーを使用し、柔らかい布で拭き取ってください。

ポリカーボネートパネルの場合

- お願い
- ・水に濡らした柔らかい布で拭き取ってください。キズがついてしまう場合があります。
 - ・シンナー、ベンジンなどの有機溶剤は使わないでください。



- 補足
- ・ポリカーボネートはキズがつきやすいです。
 - ・キズ防止のため、必要に応じて市販のポリカーボネート用のコーティング剤を使用することをおすすめします。



桁 お掃除：定期的に

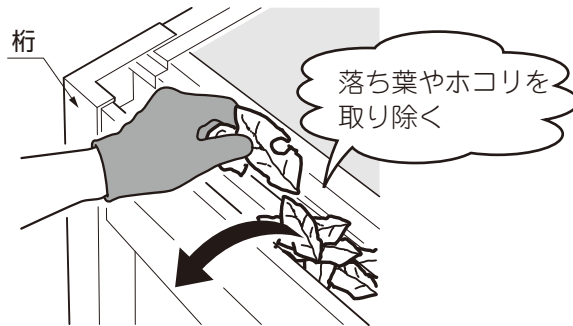

お願い ・桁がつまると、桁の前側から雨水があふれます。お掃除は定期的に行なってください。

お手入れ方法

アルミ部分 お掃除回数：年に2~3回

アルミラッピング（木目）部分

お願い ・酸性・アルカリ性・塩素系薬品は使用しないでください。腐食や塗膜のはがれの原因となります。

・木目調部分にシンナー・ベンジンなどの有機溶剤を使用しないでください。

・金属製ブラシや金ペラは使用しないでください。表面をキズつけます。



・汚れが軽い場合は… 水拭き→乾拭き

・汚れがひどい場合は… 水拭きでホコリ・砂をとり、薄めた中性洗剤を使用し、汚れを落とす

→洗剤が残らないように水洗い→乾拭き



お願い ・ネジやボルトなどのゆるみを、年に一回は必ず点検し、締め直してください。ケガをしたり、重大な事故につながるおそれがあります。締め直してもガタつく場合はお買い求めの販売店、またはLIXIL修理受付センターにご相談ください。

あまどい 雨樋 お掃除：定期的に



お願い ・雨樋がつまると、雨水が排水されません。

・お掃除は雨樋排水口から市販の道具などを差込んで行ってください。

お手入れ方法

網戸(テラスサッシ、高窓、縦すべり出し窓)

- 網戸を外し、室内側の面を下にして床に置き、柔らかい布またはスポンジ、ブラシなどで水洗いしてください。油汚れがひどい場合には、水で薄めた中性洗剤をつけた柔らかい布またはスポンジで軽く拭いてください。

お願い ・ 室内側の面を上にしたたり、網戸をたてのまま洗うと、網が押されて緩んだり、破れたりするおそれがありますので、必ず室内側の面を下にして掃除してください。

縦すべり出し窓用上下網戸の外しかた

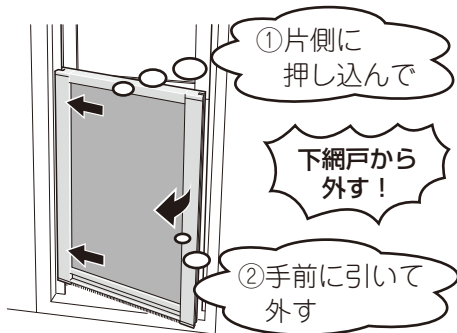

- お願い
- ・ 取付けは逆の手順で行なってください。
 - ・ 外網戸は、「外ラベル」が貼ってあります。
 - ・ 取付けの際は上側50mmの位置には取付けないでください。ストッパーがつぶれてしまうおそれがあります。

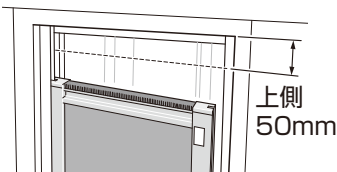

折戸用鍵のお手入れ

お手入れ方法

- 鍵穴の抜き差しがスムーズにできない、または重い時は、以下の手順でお手入れを行ってください。

① 鍵穴のゴミやホコリを掃き出してください。

鍵穴のゴミやホコリはパソコンのキーボード用のエアダスター等を使用し、掃き出してください。掃除機で吸い出す方法もあります。

② キーの刻み部分や溝部の汚れ(ゴミやホコリ)を取り除きます。

歯ブラシ等で、刻み部分や溝の汚れを掃き出してください。(定期的な清掃をお願いいたします。)

③ 鍵穴の抜き差しがスムーズにできない、または重いとき。

1) 鍵のすべての刻み部分を鉛筆(先端の黒芯)でなぞるように黒く塗り、

その鍵を鍵穴に挿入して数回抜き差しをしてください。鍵の抜き差しがスムーズになります。

または、錠前専用の潤滑剤「DASZ020」を鍵穴に0.5秒程度吹き付けてください。

吹き付けすぎると、かえって動作が悪くなる場合があります。

2) 鍵の抜き差しがスムーズになりましたら、鍵に付着している黒い粉または潤滑剤を布等でふき取ってください。付着したまま使用されますと、衣服等を汚す場合があります。

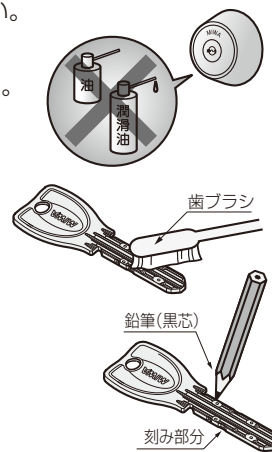

お手入れのご注意

- 鍵穴には一般に市販されている潤滑油などは絶対に使用しないでください。ホコリが堆積し、作動不良になり故障の原因になります。必ず当社指定の鍵穴用潤滑剤のご使用をお願いします。

<当社指定鍵穴用潤滑剤>

「鍵穴用パウダー潤滑剤

(商品コード:DASZ020)」をお求めください。

なお、鍵穴用潤滑剤は、LIXILストアにて購入可能です。



DASZ020

合鍵の発注方法

- お施主さまがお持ちになる鍵のナンバー情報保護のため、合鍵は裏表紙記載のLIXILストアもしくは当社お客さま相談センターに直接ご発注ください。キー番号は必ず記録して大切に保管してください。

◎表



◎裏

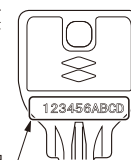

キー番号

安全上のご注意とお願い

⚠ 注意

すべての製品

- 製品の分解や改造は絶対にしないでください。製品の性能を低下させるおそれがあります。
- 分解、改造しないでください。中の部品が飛び出して思わぬケガをしたり、正しく組立て直すことができなくなります。

お願い

- ・雪下ろしの際は、金属スコップなどを使用しないでください。屋根材が割れたり、キズがつく原因になります。
- ・積雪時は柱付近のパネルから出入りしてください。積雪量により間口中央部分のパネル開閉がしにくくなる場合があります。
- ・折戸やサッシの近くに物を吊さないでください。強風時および開閉時に当たり、破損の原因になります。
- ・デッキ上、ガーデンルーム内で暖房器具、バーベキューコンロを使用しないでください。部材・屋根材・ポリカパネルが変形・破損・変色するおそれがあります。
- ・ガーデンルームは日当たりが良いため、その中で使用する市販品は、「日焼け」により、色あせ等を起こすことがありますので、注意してください。
- ・ガーデンルームは家屋のような水密性、気密性は考慮しておりませんので居室としては使用しないでください。また、結露水が落水することもありますので、ガーデンルーム内で使用するファニチャー・電気製品は性能を確認したうえで使用してください。
- ・下レールをけとばしたり、踏みつけたりしないでください。変形すると、折戸パネルやサッシの開閉ができなくなります。
- ・雨が降っている時は、ガーデンルームの折戸、サッシなどを閉めてください。折戸パネルを折りたたんだ状態のまま放置すると、折戸パネル内部に水がたまり、作動不良の原因になります。
- ・樹脂部品は材質上の特性により、同じ色呼称でも色味が異なる場合があります。

⚠ 注意

屋根の上



禁止

- 屋根の上に「乗らない!」「載せない!」柱にぶらさがらない!

落ちてケガをするおそれがあります。



必ず実行

- 積雪時には下記を目安に雪下ろし!

- ・一般地域用 (600N用) は20cm (※)
- ・積雪地域用 (1500N用) は50cm (※)
- ・積雪地域用 (3000N用) は100cm (※)

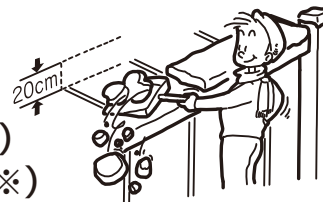

※積雪量は1cmあたり30N/m² (比重0.3) にて算出しています。

※地域、気象条件により単位量が異なりますのでご注意ください。

※妻梁に貼付けの雪下ろしシールをご確認ください。

※積雪地域区分は桁に貼付けの商品名シールで確認してください。

屋根材が雪の重さで破損してケガをするおそれがあります。

地域・気象条件により雪の比重が異なりますので早めの雪下ろしをおすすめします。

安全上のご注意とお願い

安全上のご注意とお願い

⚠️ 警告 ガーデンルーム内



禁止

- 石油暖房機を使用しない！
排気ガスによる中毒のおそれがあります。
- 火気や暖房器具は絶対におかない！
火災の原因になります。

⚠️ 注意 折戸パネル/フィックスパネル/高窓/テラスサッシ



禁止

- 強風時は全閉して落し棒やクレセントを施錠
破損してケガをするおそれがあります。
- よりかかからない！
破損してケガをするおそれがあります。
- 開閉時は、パネルや窓枠との間に手や指をはさまれない！
ケガをするおそれがあります。

お願い

- ・以下によって動かない時は無理に操作しないでください。
 - ・凍結、降雪によって動かない
 - ・施錠した状態
 - ・下レールに障害物があって取り除けない

床面 耐荷重について

お願い

- ・床面に耐荷重性能1800N (183kgf/m²) を超える重さをかけないでください。商品が破損するおそれがあります。



⚠️ 注意

- 日光が反射しやすい面材(パネルなど)をご使用の場合、面材のゆがみで太陽光が集光し、光の反射が強くなる場合があります。ごくに、反射光が当たった個所の状況や環境により、庭の植物や人工芝などの設置物に焦げ付きや溶融が生じることがありますのでご注意ください。

⚠️ 注意 高所作業について



必ず実行

- 高所での作業は要注意！
踏み台や脚立を使用する際は、床が平らで安定した所に設置してください。落ちてケガをするおそれがあります。

⚠️ 警告

折戸パネル/フィックスパネル/高窓/テラスサッシ



禁止

- 衝撃をあたえない
破損すると重大なケガをするおそれがあります。



⚠️ 注意 デッキ



禁止

- 乳幼児や動物を1人にしない、放置しない！
ガーデンルームを閉めると、ルーム内の温度が上がって危険です。必ず換気をしてください。



必ず実行

- デッキの上では、必ず履き物を履いて！
日差しが強いときに裸足で歩くとやけどをするおそれがあります。

警告

LED照明 (オプション)



必ず実行

●当社指定のトランス電源ユニットを使用する！

指定品以外を使用した場合、故障による感電、発火の原因になります。



禁止

●分解・改造、修理、部品交換をしない！

ケガや重大な事故の原因になります。



禁止

●配線の曲げ、引っ張りをしない！

配線が損傷し、火災や感電の原因となります。

●乗る、ぶら下がる、物を吊下げない！

ケガや器具の破損の原因になります。

●温度が高くなるものを側に置かない！

火災や故障の原因になります。

お願い

- 照明が点灯しているときに長時間光源を見つめないでください。
- 照明が点灯しない場合は、トランス電源ユニットの電源を切り、販売店、工事店までご相談ください。
- 一般屋外仕様ですので、海岸隣接地帯では、塩害により短期間で錆が発生するおそれがあります。
- 凍った状態では、正常に作動しないことがあります。
- 温度が高くなる物をLED照明の側に置かないでください。製品故障の原因になります。
- 農薬や殺虫剤等の薬剤を付着させないでください。配線や接続部材の異常による故障や塗装の剥離、変色などの原因になります。

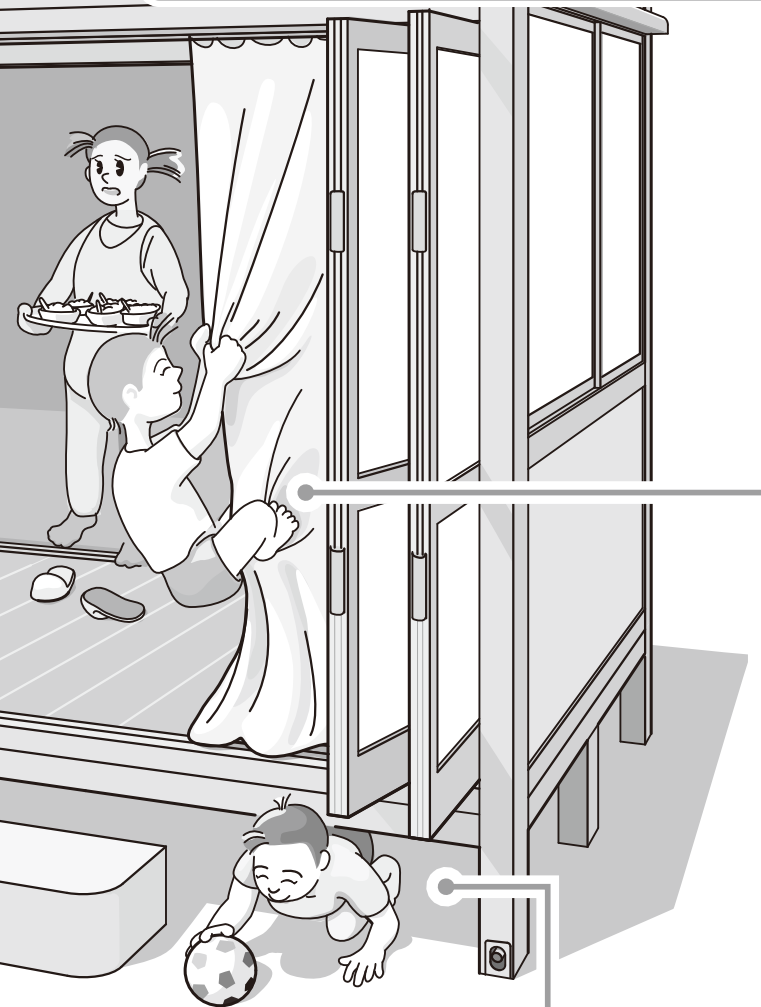

注意

デッキの下



禁止

●デッキの下には入らない！

ネジ先端、部材の切り口などに触れてケガをするおそれがあります。



注意

カーテンレール (オプション)



禁止

●物をのせたり、吊したりしない！

破損してケガをするおそれがあります。

●乗ったり、ぶらさがったりしない！

落下してケガをするおそれがあります。



必ず実行

●カーテンのヒモ (タッセル) は小さなお子さまの手が絶対に届かない高さに取り付けて！

ヒモが首や体に巻き付き、思わぬケガをするおそれがあります。

●カーテンの重さは、カーテンレール100cmあたり2kg以内の物を！

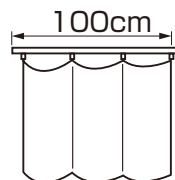

2kg以内

破損してケガをするおそれがあります。

故障かな!? と思ったら

●製品に異常が生じたときは、使用を中止し、お買い上げの販売店にご連絡ください。

事前にお調べください

このようなとき	点 検	処 置
折戸パネルがスムーズに開閉しない	下レールの溝内にゴミや小石などがありますか？	下レール溝内を清掃してください 「お手入れ (P.13)」参照
	パネルの滑りが悪くありませんか？	折戸パネルに潤滑剤を吹付けてください 「お手入れ (P.13)」参照
	積雪量が20cmを超えていませんか？ (積雪地仕様は仕様に合わせて50cmもしくは100cm)	雪下ろしをしてください 「安全上のご注意とお願い (P.18)」参照
落とし棒操作がかたい	落とし棒操作の時に折戸パネルが180度の状態になっていますか？	折戸パネルを180度の状態にしてから落とし棒操作をしてください。 「落とし棒の操作方法 (P.6)」参照
桁先から雨水が垂れる	雨樋が枯葉などでつまっていますか？	雨樋を清掃してください 「お手入れ (P.16)」参照
カーテンがスムーズに開閉しない	ランナーに異常が生じていませんか？	お買い上げいただいた販売店にご相談ください。
カーテンが落ちた	端部ストッパーが外れていませんか？	取付ける前の種類に応じた取付け方で取付けてください。

それでも直らないときは……



●お買い上げの販売店（工事店）または「お客さま相談センター」にお問い合わせください。

修理と保証

(1) 保証書について

- 保証書は必ず施工店名、施工日などの所定事項を確かめて施工店からお受け取りください。
- 保証書記載内容を確認のうえ、大切に保管してください。

(2) 保証期間

お願い

- 保証期間内でも有料になることがありますので、保証書をよくお読みください。

施工完了日(お引渡し日)	1年	2年
電装部品	無料	有料
電装部品以外	無料	有料

(3) 修理について

- 製品に異常が生じたときは使用を中止し、お買い上げの販売店(工事店)にご連絡ください。
- 修理を依頼されるときは、下記のことをお知らせください。

故障の状況	できるだけ詳しく	ご氏名	
製品名		ご住所	
施工日	年 月 日	電話番号	
施工店名		その他	

- 消耗品は寿命があり、有償保証となります。

(4) 点検および修理料金のしくみ

- 修理料金は技術料、部品代、出張料などで構成されています。
 - ・技術料は、点検および故障個所の修理および部品交換、調整などの作業にかかる費用です。
 - ・部品代は、修理に使用した部品代です。
 - ・出張料は、修理士を派遣する場合の費用です。なお修理により交換した部品、製品は、特段のお申し出がない場合は当社にて引き取らせていただきます。

(5) 交換用部品について

- お客様ご自身でお取替えいただける部品については、ホームページよりご注文いただけます。
リクシルストア <https://store.lixil.co.jp/>
掲載のない部品につきましては、お求めの取扱店又は当社お客様さま相談センター ☎0120-126-001
にご連絡ください。

照明の仕様

●美彩 ビームラインライト

仕様電圧	DC12V
消費電力	1.5W ~ 6.0W
LED	電球色(2700K)

消費電力はサイズによって異なります。

ガーデンルームGF 保証書

製造No. (商品名シールNo.)		
保 証 期 間	対 象 部 品	期 間 (お引渡し日より)
	本 体	2 ヶ 年
	但し電装部品	1 ヶ 年
お引渡し日	年 月 日	
お 客 様	ご住所	
	お名前 様	
	電 話 ()	

本書はお引渡し日から左記期間中故障が発生した場合
には、本書記載内容で無料修理を行うことをお約束する
ものです。詳細は下記記載内容をご参照ください。

※お引渡し日、お客様名、施工店名及び製造No.が不明の場
合は、保証しかねますので施工店に必要事項の記入をご
依頼ください。又本書は再発行致しませんので大切に保管
してください。

施 工 店	住所・店名	(印)
	電 話 ()	

株式会社 LIXIL

- 保証者**
株式会社LIXIL
- 保証の対象者**
当該商品の所有者
- 対象商品**
LIXILブランドで発売しているエクステリア商品、ガーデンリビングファ
ニチャー&グッズ商品
- 保証内容**
取扱説明書・表示ラベルまたはその他の注意書きに基づく適正なご
使用状態で、保証期間内に発生した不具合については、下記に例示
する免責事項を除き、無料修理いたします。
- 保証期間**
当該商品の施工完了日(お引き渡し日※)から起算して2年間。(電装
部品及び木製部品については1年間)ただし、施工を伴わない商品
及びガーデンリビング ファニチャー&グッズ商品についてはご購入され
た日から起算して1年間。
※注)新築分譲住宅の場合は、建築主さまへの引渡し日。
- 品質保証の免責事項**
保証期間内でも、次の様な場合には有料修理となります。
① 当社の手配によらない第三者の加工、組立て、施工(基礎工事、取
付工事、シーリング工事、電気工事など)、管理、メンテナンスなどの
不備に起因する不具合(海砂や急結剤を使用したモルタルによる
腐食、中性洗剤以外のクリーニング剤を使用したことによる変色、腐
食、基礎寸法や取り付け寸法違いなどによる性能低下、工事中の
養生不良による変色や腐食など)。
② 取扱説明書や表示ラベル、カタログなどに記載された使用方法
からの逸脱及び適切な維持管理を行わなかったことなどに起因す
る不具合(例えば、雪下ろしや操作上の注意などの注意シール内
容の不励行による破損など)。
③ 表示された商品の性能を超えた性能を必要とする地域や場所に取り
付けられた場合の不具合(例えば、積雪強度、耐風圧強度、寒冷
地での作動性や凍結に起因する不具合など)。
④ 建築躯体の変形など商品以外の不具合に起因する商品の不具合。
⑤ 商品又は部品の経年変化(使用に伴う消耗・摩耗など。木製品のさ
さくれ、ヒビ割れ、変色、ネジ、ボルトの緩みや釘の浮きなど)や経年劣
化(樹脂部分の変質・変色など)またはこれらに伴う不具合、および
電池・電球などの消耗品の損傷や故障。
⑥ 商品又は部品の材料特性に伴う現象(例えば、木製品の反り、干
割れ、色あせ、木目違い、節抜け、樹液のにじみ出しなど)。
⑦ 自然現象や住環境に起因する結露などに起因する不具合(例え
ば、結露による凍結、サビ、カビ発生など)。
⑧ 環境が特に悪い地域又は場所に取り付けられたことに起因する腐
食及び不具合(例えば、海岸地帯での塩害や大気中の砂塵・煤
煙・金属粉・亜硫酸ガス・アンモニア・車や給湯器などの排気ガスが
付着して起る腐食や塗装はく離、異常な高温・低温・多湿による不
具合、軟弱地盤による沈下や、倒壊など)。
⑨ 天災その他の不可抗力(例えば、暴風、豪雨、洪水、高潮、地震、地
盤沈下、落雷、火災など)により商品の性能を超える事態が発生し
た場合の不具合。
⑩ 実用化されている技術では予測不可能な現象またはこれが原因で
生じた不具合。
⑪ 犬、猫、鳥、ねずみ、虫などの小動物の害、またはつるや根などの植
物の害、またはそれに関する不具合。
⑫ 所有者様や第三者による不当な修理や改造(必要部品の取り外し
含む)に起因する不具合。
⑬ 本来の使用目的以外の用途に使用された場合の不具合、又は使
用目的と異なる使用方法による場合の不具合。
⑭ 犯罪などの不法な行為に起因する破損や不具合および盗難。

※保証期間経過後の修理・交換などは有料といたします。
※本書によって、お客様の法律上の権利を制限するものではありませんので、保証期間経過後の修理についてご不明の場合は、最
寄りの当社支店・営業所・お客さま相談センターにお問い合わせください。
※本商品保証は日本国内においてのみ有効です。
(This warranty is availed only in Japan.)

※当社の商品に関し、上記に記載の保証期間、保証内容の範囲において無料修理を行うことをお約束するものです。

※保証期間中に故障・損傷などの不具合が発生した場合には、お取り扱いの施工店、工務店、販売店に修理を依頼してください。当社支店・営業所、
お客さま相談センターにてもご相談を承ります。

会社や商品についての情報のご確認は、LIXILオフィシャルサイトまで

<https://www.lixil.co.jp/>

※ショールームの所在地、カタログの閲覧・請求、図面・CADデータなどの各種情報は、上記オフィシャルサイトからご確認ください。

商品についてのお問い合わせ・部品のご購入は、お客さま相談センターまで

受付時間/月～金 9:00～18:00 土・日・祝日 9:00～17:00(ゴールデンウィーク、夏期休暇、年末年始等を除く)

TEL. ☎0120-126-001

修理のご依頼は、LIXIL修理受付センターまで

受付時間/月～金 9:00～18:00(祝日、年末年始、夏期休暇等を除く)

TEL. ☎0120-413-433

<https://www.lixil.co.jp/support/>

当社は、当社取扱商品のユーザーさまおよび流通業者さま等の個人情報を商品納入にあたって取得し、将来にわたる品質
保証、メンテナンス、その他当社の「個人情報保護方針」に記載の目的のために利用させていただきます。個人情報の取り
扱いについての詳細は、当社オフィシャルサイトの「個人情報保護方針」をご覧ください。

取説コード

UE108

JZZ636402B
202002A_1049
202405C_1047