

ツインガードⅢ

取扱い説明書

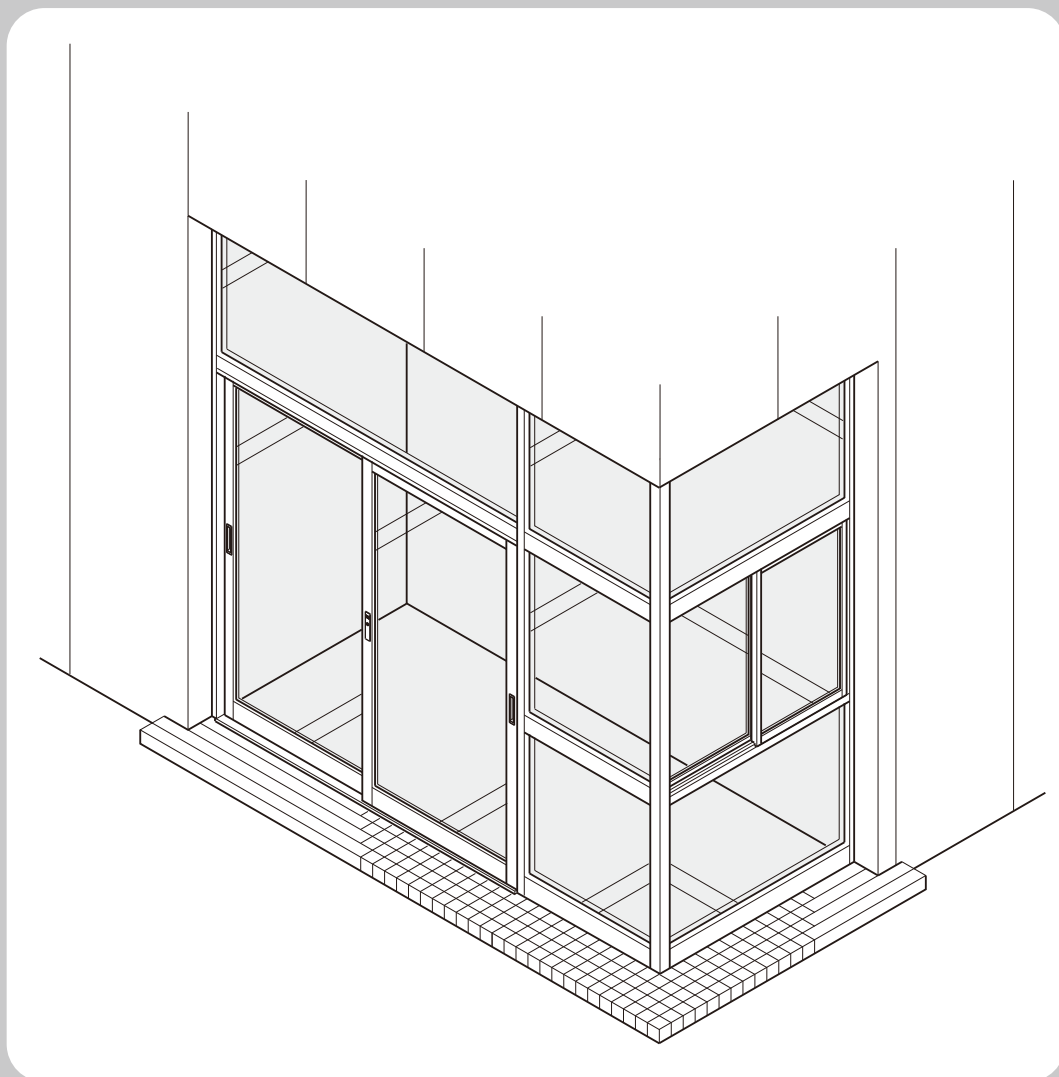

ご使用にあたって

この説明書では、お施主さまが商品を安全に正しくご使用いただくための取扱い方法やお手入れ方法などの重要な内容を記載しております。
ご留意いただくとともに、大切に保管してください。

目次

■ 重要なお知らせ	1	3. 網戸	7
■ 警告用語の種類と意味	1	4. ドア	7
■ 特に注意していただきたいこと	2~4	■ お手入れ方法	8
注意	2~4	1. 商品の点検	8
お願い	4	2. 商品のお手入れ	8
■ 調整方法について	5~7	■ アフターメンテナンス	9
1. 引戸	5	■ 商品保証について	10
2. 引違い窓	6		

重要なお知らせ

ご使用の前に

●安全のために、必ずお守りください。

「ツインガードⅢ」のご使用およびお手入れを行う場合は、必ずこの取扱い説明書にしたがってください。

なお、この取扱い説明書にしたがわず、乱用又は誤用によって、ケガおよび損害が発生した場合は、当社およびその販売会社に責任はないものといたします。

1. この取扱い説明書の記載事項の他にも、あらゆる危険が想定されます。
したがって、「ツインガードⅢ」のご使用およびお手入れの際は、この取扱い説明書の記載事項に限らず、安全対策に関して十分な配慮が必要です。
2. この取扱い説明書は著作権を有し、その権利は留保されています。
3. 商品のお問い合わせについては、下記の窓口までご連絡ください。

問合わせ事項	連絡先	TEL
商品全般	お客さま相談センター	☎0120-126-001
修理のご依頼	LIXIL修理受付センター	☎0120-413-433

警告用語の種類と意味

※この章では、「ツインガードⅢ」を使用する場合に守るべき安全事項を説明しています。

●この取扱い説明書では、危険度の高さ(又は事故の大きさ)にしたがって、次の2段階に分類しています。以下の警告用語が持つ意味をよく理解し、本書の内容(指示)にしたがってください。

警告用語	意味
	取扱いを誤った場合、使用者などが中程度の傷害・軽傷を負う危険または物的損害の発生が想定されます。
お 願 い	特に注意を促す情報で、使用者などが思わぬケガをするおそれや、機器の損傷・故障などにつながる場合があります。

特に注意していただきたいこと

(安全のため、必ずお守りください。)

⚠ 注 意

転落に関すること

- 屋根には絶対に乗らないでください。転落するおそれがあります。

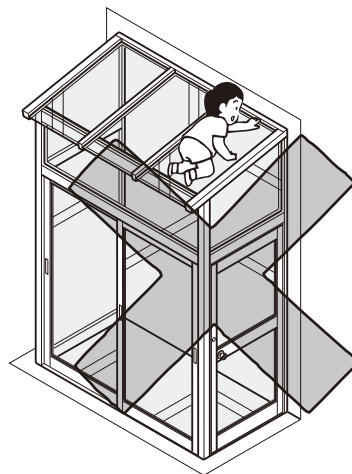

物の落下に関すること

- 屋根に物を載せないでください。製品が破損し、物が落下するおそれがあります。

引違い窓の取扱いに関すること

- お手入れなどのために障子を外した後、再び窓枠に取付けたときは表示ラベルにしたがい、外れ止め部品を必ずかけてください。又、ご使用中外れ止め部品がずれることがあります。時々点検してください。外れ止め部品が正しくかかっていないと、障子が窓枠から外れて落下し、人身事故や物損事故につながるおそれがあります。

⚠ 注 意

外れ止め調整ねじを上げていないと、障子が落下するおそれがあります。①ねじを2回転ゆるめ、②障子の開閉に支障のない範囲で5mm以上上げ、③締めてください。

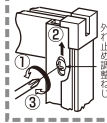

株式会社 LIXIL

網戸(オプション)の取扱いに関すること

- お手入れなどのために網戸を外した後、再び窓枠に取付けたときは表示ラベルにしたがい、外れ止め部品を必ずかけてください。又、ご使用中外れ止め部品がずれることがあります。時々点検してください。外れ止め部品が正しくかかっていないと、網戸が窓枠から外れて落下し、人身事故や物損事故につながるおそれがあります。

⚠ 注 意

外れ止めを上げていないと網戸が落下する恐れがあります。ねじをゆるめ、両側の外れ止めを網戸の開閉に支障のない範囲でいっぱい上げ、締めてください。

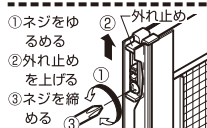

株式会社 LIXIL J

網戸

この面室内側
*

！ 注 意

製品破壊に関すること(積雪に対する仕様)

●表の積雪量になる前に、必ず雪下ろしをしてください。

製品破壊による被害のおそれがあります。

・雪の重さは雪の状態によって大きく変化します。

特に春先の雪は新雪に比べ重くなります。

・表の積雪量の目安よりも早めに雪下ろしをしてください。

・雪下ろしの際、雪はできるだけ残さないようにしてください。残った雪が氷状になりたいへん重くなります。

・雪下ろしの際、絶対に水をかけないでください。雪が氷状になり、さらに重くなります。

・雪下ろしの際、金属製スコップなどを使用すると屋根材が割れたりキズついたりする原因になります。

プラスチック製スコップなどで静かに行ってください。

※「日本雪氷学会の分類名称」による。

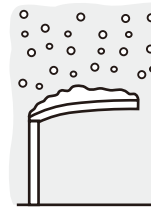
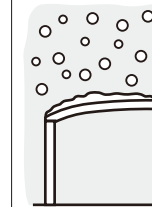
雪の種類		
新 雪	しまりゆき 締 雪	ざらめゆき 粗目雪
・新しく降った粉状の雪。	・水分を含んだやや重い雪。 ・降り積もって圧縮された雪。	・水分を含んで凍っていて粒の大きな雪。
雪比重 0.3	雪比重 0.5	雪比重 0.7
		
安心してお使いいただける積雪量の目安		
66cm	40cm	28cm

耐積雪荷重	製品名
1961.3N/m ² (200Kg/m ²)	ツインガードⅢ

スリムタイプ袖付き2枚引きに関すること

●ガイドブロックにつまつかないように

足もとにご注意ください。

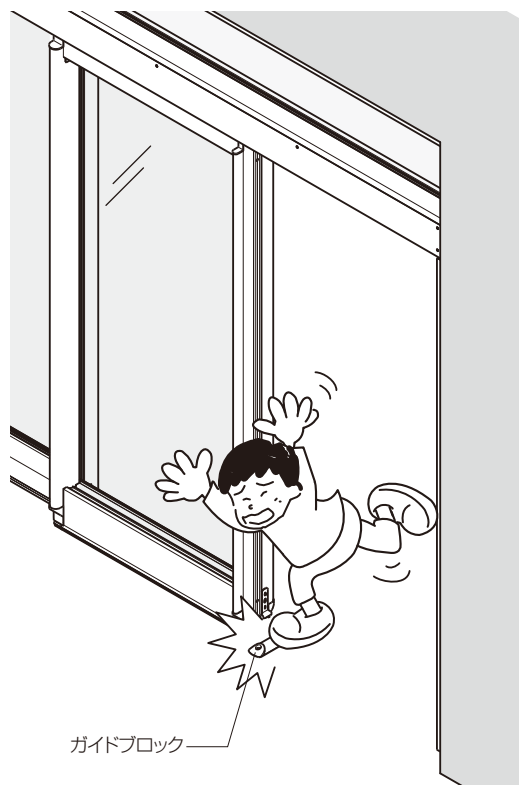

⚠ 注意

雨どい清掃に関すること

- 積雪カバー(オプション)付きの製品の場合:積雪カバーは開閉することができます。雨どい清掃の際は、手袋をして行ってください。バリなどでケガをするおそれがあります。

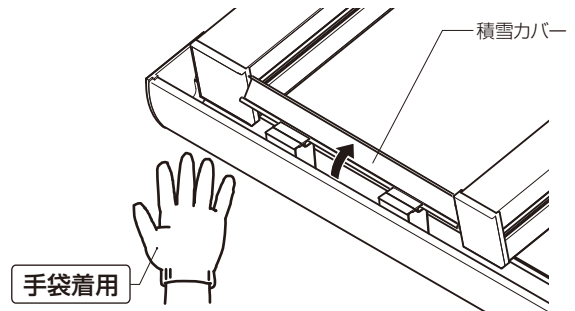

⚠ 注意

- 日光が反射しやすい面材(パネルなど)をご使用の場合、面材のゆがみで太陽光が集光し、光の反射が強くなる場合があります。ごくまれに、反射光が当たった個所の状況や環境により、庭の植物や人工芝などの設置物に焦げ付きや溶融が生じることがありますのでご注意ください。

お願い

製品破損に関すること

- ボルト・ナット・ねじなどを絶対にゆるめないでください。
- 当社指定品以外は取付けしないでください。
- 製品に、はしごなどの重いものを立て掛けしないでください。
- みだりに改造・変更しないでください。
- 熱による膨張・収縮により屋根がこすれる音が発生することがありますが、性能上問題ありません。

引戸の取扱いに関すること

- 開閉は必ず縦框の引手を使って操作してください。

ドア本体の取扱いに関すること

- ドアの開閉時には、丁番のすき間には絶対に手を置かないでください。指を挟んで大ケガをするおそれがあります。特にお子様にはご注意ください。
- ドアの開閉時にあたっては、必ず把手を持って操作してください。把手から手を離したり、ドアの先端に手を置くと、突風などでドアが急に閉ったとき、ドアと枠の間で指を挟み、思わぬケガをするおそれがあります。特にお子様にはご注意ください。
- 小さなお子様が入り出すときは、親が付き添って開閉するようにしてください。風の強いときはドアを閉めて、必ず鍵をかけてください。風によりドアが急に開閉することがあり、ドアの破損やケガにつながるおそれがあります。

結露に注意

- 使用状態により結露が発生し、水滴が落ちることがありますので、換気をしてください。

調整方法について

1

引戸

戸車調整

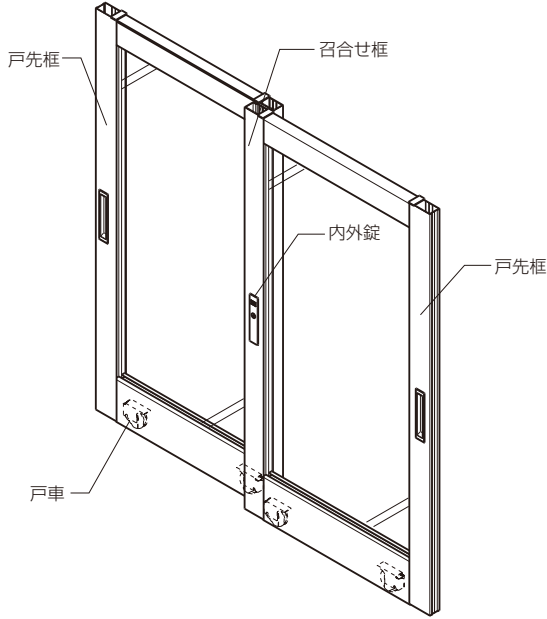

- ①障子の高さを調整する際は、プッシュボタンφ8を外し、ねじを回して戸車を動かします。
※右に回すと障子が上がります、左に回すと下がります。
(調整幅:上方向5mm)
- ②調整が終わったら、プッシュボタンφ8をはめ込みます。

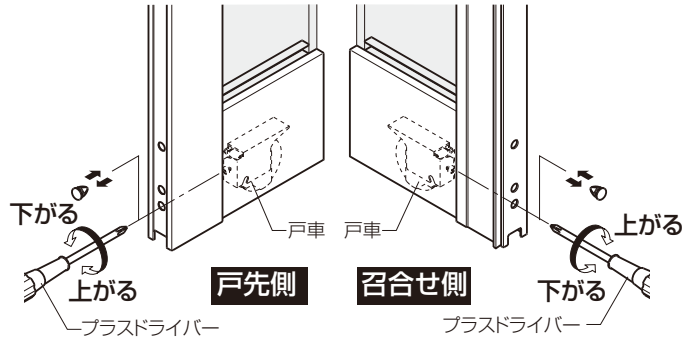

内外錠の調整(標準タイプ)

- 錠の掛かりを調整する際は、内錠取付けねじをゆるめ、内錠を動かして締付けます。

〈外錠の施錠・解錠方法〉

- 鍵を差込み、右に回すと施錠し、左に回すと解錠します。

〈内錠の施錠・解錠方法〉

- つまみを下げると施錠し、上げると解錠します。
※必ず室内・室外から施錠・解錠できることを確認してください。

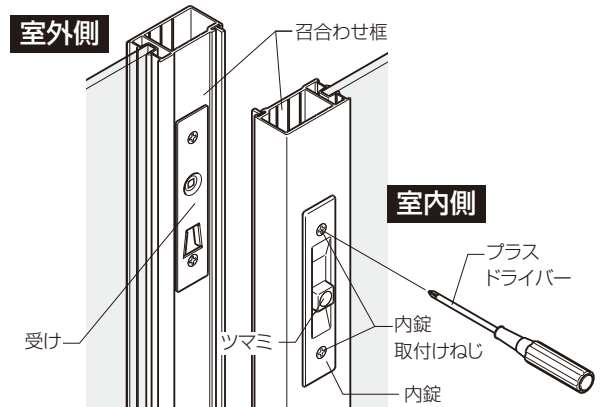

戸先錠 ストライクの調整

- 障子を少し開けたまま鎌を出して鎌のかかりしろを確認します。鎌中央部のライン(刻印)をストライクの鎌受け上部ラインにあわせてください。
- 位置があっていない場合は、ストライク取付けねじを軽くゆるめてストライクの位置を調整してください。

お願い

- つまみは必ず上端(開錠)または、下端(施錠)の位置で使用してください。途中で停止した状態で使用すると思わぬ時に施錠状態になることがあります。

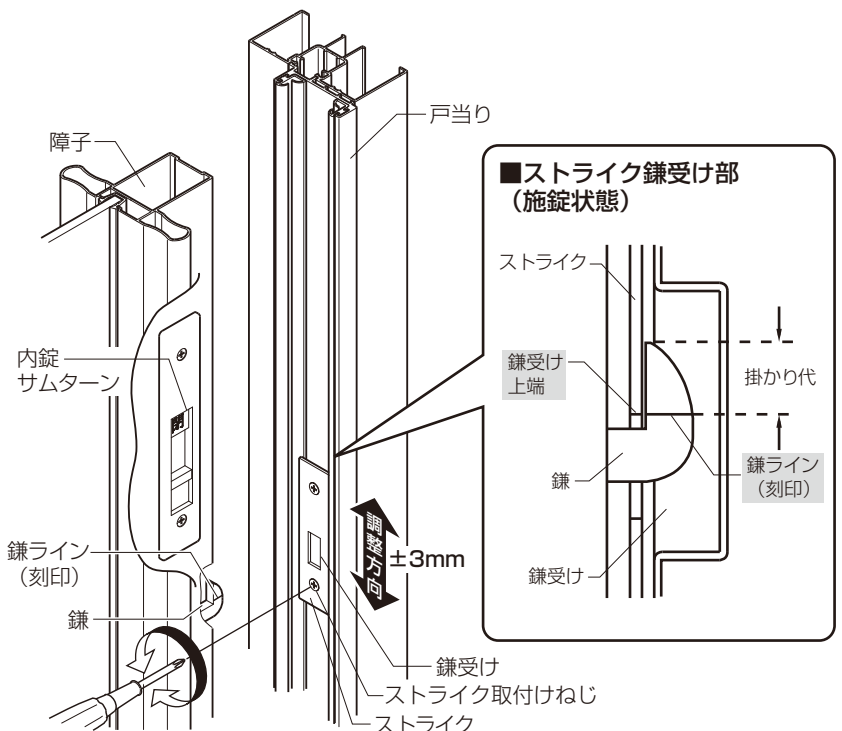
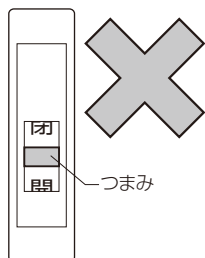

2

引違い窓

外れ止めの調整

※障子の落下防止および防犯のため、必ず建付け調整後外れ止めを確実に調整してください。

- 外れ止め調整ねじを2回転ゆるめ、障子の開閉に支障のない範囲で、外れ止めにいっぱい上げて締付けます。

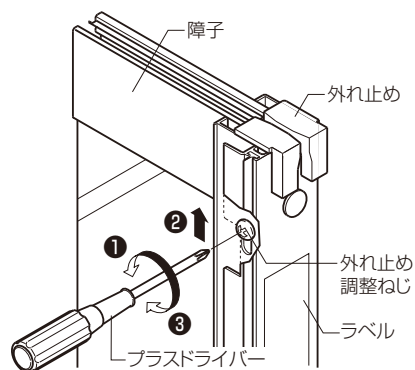

クレセント受けの調整

- クレセントの掛かりを調整する際はねじをゆるめ、クレセント受けを動かして締付けます。(調整幅:左右方向4mm)

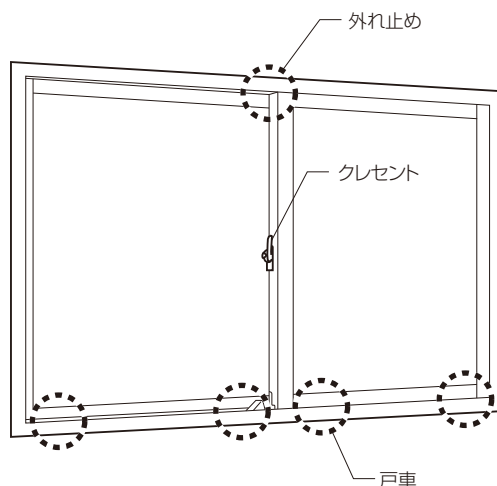
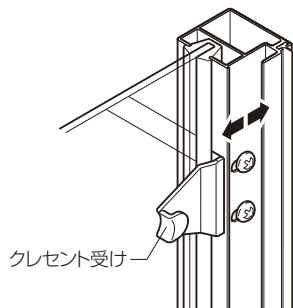

戸車調整

- ①障子の高さを調整する際は、ねじを回して戸車を動かします。

※右に回すと障子上がり、左に回すと下がります。
(調整幅:上方向4mm)

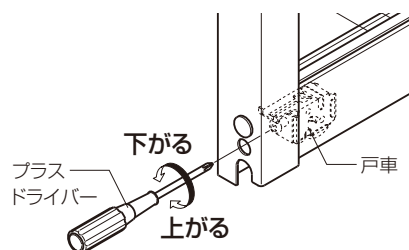

- ②召外框下部ピースのねじをゆるめ、ピースのヒレ部が下枠に接するまで下げて締付けます。

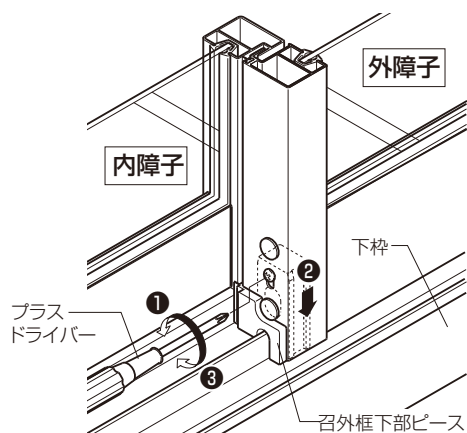

3

網戸

戸車調整

- 網戸の取付け後、網戸框とサッシ枠との間にすき間が生じる場合は、引違い窓と同様に戸車を調整してください。

※右に回すと網戸が上がり、左に回すと下がります。

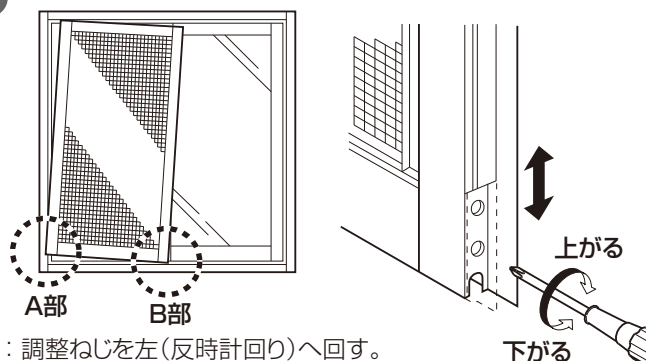

※A部：調整ねじを左(反時計回り)へ回す。
B部：調整ねじを右(時計回り)へ回す。

※戸車の調整後、網戸の着脱防止のため、網戸框上部の外れ止めを上げて固定してください。

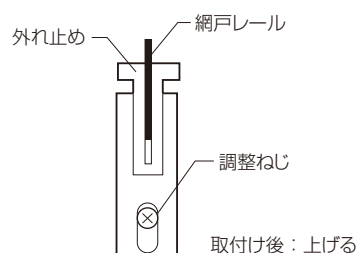

4

ドア

ストライクの調整

- 錠の掛かりを調整する際はねじをゆるめ、ストライクを動かして締付けます。

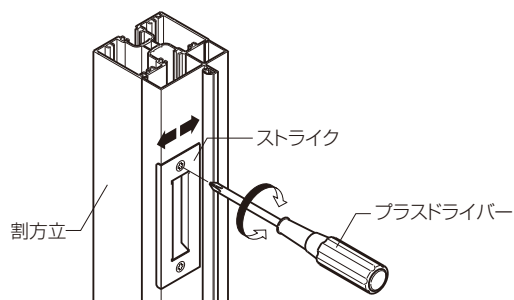

ドアクローザ(オプション)の調整

■閉じ速度の調整

- ①閉じ速度は、第1速度区間および第2速度区間、それぞれ個別の調整ねじで行います。
- ②速度調整ねじを左右いずれかに回転させます。適正速度は、ドアを閉じ始めから閉じ終わりまで5~8秒位です。

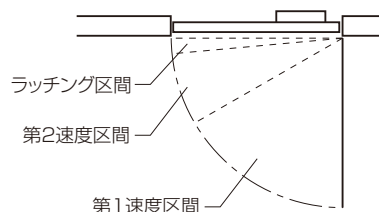

■ラッチングアクションの調整

- ①ラッチングアクションは、ドアが閉鎖位置直前(約3°)まで来た時点でドアを素早く閉める機能です。風が強くドアが閉りきらない場合などに使用します。
 - ②ラッチングアクション調整ねじを反時計方向に回転させると、素早くドアが閉りません。
- ※ラッチングアクション調整ねじは左へ2回転以上回転させないでください。

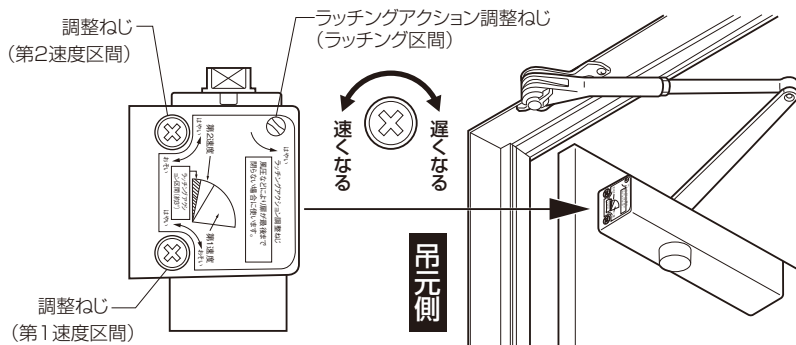

お願い

- 閉速度は、速くしすぎないでください。指などを挟むおそれがあります。
- 調整ねじは、遅くなる方から速くなる方へ調整してください。
- 調整ねじは、左へ1回転以上回転させないでください。油漏れを起こして正常に機能しなくなるおそれがあります。

お手入れ方法

1

商品の点検

アルミ部分

- 定期的(年一回程度)に、ねじ・ボルト類のゆるみを点検し締直してください。
※ねじ・ボルト類を締直してもガタつく場合は、腐食のおそれがありますので、お買い求めの工務店・販売店、又は当社LIXIL修理受付センターへご連絡ください。

パネル

- 強い衝撃や焚火などの熱により、パネルにヒビや変形が生じていないか確認してください。
※ヒビや変形が生じている場合は、強風・衝撃で破損しやすくなりますので、お買い求めの工務店・販売店、又は当社LIXIL修理受付センターへご連絡ください。

2

商品のお手入れ

アルミ部分

- アルミは比較的腐食しにくい材質ですが、砂・ホコリ・塩分などが付いたまま長い間放置しておくと、空気中の湿気や雨水の影響を受け腐食の原因になります。お手入れはなるべくマメにしてください。

【汚れが軽い場合】

- 水でぬらしたぞうきんで汚れをふき取り、からぶきします。

【汚れがひどい場合】

- ①水でぬらしたぞうきんで全体についたホコリ・砂などをふき取ります。
- ②うすめた中性洗剤でひどい汚れを落とし、洗剤が残らないようによくふき取ります。
- ③全体をからぶきします。

網戸

- 網戸を外し、室内側の面を下にして床に置き、柔らかい布又は、スポンジ・ブラシなどで水洗いしてください。
油汚れがひどい場合には、水で薄めた中性洗剤をつけた柔らかい布又はスポンジで軽くふいてください。
- 内網戸(ノンレールタイプ、立ち上がり付き仕様)の場合は網戸は取り外しせず、柔らかい布又は、スポンジで水拭きをしてください。両側から挟むようにして拭くときれいになります。汚れがひどい場合には、水で薄めた中性洗剤をつけた柔らかい布又はスポンジで軽くふいてください。

パネル

- ①水でぬらしたぞうきんで全体についたホコリ・砂などをふき取ります。
- ②うすめた中性洗剤でひどい汚れを落とし、洗剤が残らないようによくふき取ります。
- ③全体をからぶきします。

戸先錠 ストライク

- 木造住宅では、時間の経過に伴い、建具の調整が必要になりますので、ストライクの位置を点検してください。
- 鎌部分に付着した汚れが錠内部に侵入すると鎌の作動が悪くなります。時折、柔らかい布又はスポンジで汚れを拭き取ってください。

お手入れのご注意

- 洗剤は必ず中性洗剤をご使用ください。酸性・アルカリ性・塩素系薬品は、アルミ型材・ステンレス部品の腐食や塗膜はがれ、ビード・グレチャンの変色、破損による雨漏れを引き起こしますので絶対に使用しないでください。
誤って使用した場合は、すぐに大量の水で薬品をよく洗い流してください。
ベンジン・シンナー・トルエンなどの有機溶剤および有機溶剤入り洗剤などをアクリル板やアルミの木目調部分に使用しないでください。
- 金属製ブラシ・金ペラなどは、表面の塗装をキズ付けて劣化を早めますので使用しないでください。
- 網戸のお手入れの際は網戸の室内側の面を上にしたたり、立てたままで洗うと網が押されてゆるんだり、破れたりするおそれがありますので必ず室内側の面を下にして掃除してください。(網戸が室内側に付いている場合は逆になります。)
- 部材が変形・破損してケガをするおそれがありますので、脚立などで寄り掛らないでください。

アフターメンテナンス

保証について

保証期間中は、保証の規定にしたがって修理をさせていただきます。
保証期間中でも有料になる場合がありますので「**■商品保証について**」の内容をよくご確認ください。

保証期間を過ぎている場合は、ご希望により有料で修理をさせていただきます。修理用部品の保有期間が過ぎている場合は、修理ができないこともあります。

修理を依頼されるときは

修理を依頼される前に、各商品の『**取扱い説明書**』をもう一度ご確認くださいの上、それでも故障が直らない場合やご不明な点がある場合は、商品をお買い求めの施工店、工務店、販売店又はLIXIL修理受付センターにご連絡ください。その際、下記のことをご連絡ください。

- ①ご住所・お名前・電話番号
- ②商品名・品番
- ③ご購入日又はご入居日
※分譲住宅（建売）、分譲マンションは建設業者から売主への引渡し日となります。
- ④故障又は異常の内容
- ⑤訪問ご希望日
- ⑥LIXIL修理受付センターにご連絡の際は、商品のご購入者様名

個人情報保護について

当社は、当社取扱商品のユーザーさまおよび流通業者さま等の個人情報を商品納入にあたって取得し、将来にわたる品質保証、メンテナンス、その他当社の「個人情報保護方針」に記載の目的のために利用させていただきます。個人情報の取り扱いについての詳細は、当社オフィシャルサイトの「個人情報保護方針」をご覧ください。

修理の依頼先

- ・お買い求めの取扱い店
- ・製品に表示している連絡先
- ・LIXIL修理受付センター ☎ 0120-413-433

修理料金のしくみ

修理料金は技術料・部品代・出張料などで構成されています。
技術料は、修理および部品交換・調整などの作業にかかる費用です。
部品代は、修理に使用した部品代です。
出張料は、修理士を派遣する場合の費用です。なお修理により交換した部品・製品は、特段のお申し出がない場合は当社にて引き取らせていただきます。

修理用部品の保有期間

この商品の修理用部品（商品の機能維持には問題ない範囲内で色やデザインが異なる代替部品も含まれます。）の最低保有期間は、製造打ち切り後10年です。電装系部品については製造打ち切り後7年、室内建具などの扉・引出しなどの面材については、製造打ち切り後2年としております。
※機器類など専用の取扱い説明書があるものは除きます。添付の取扱い説明書をご確認ください。

また、修理用部品の供給が難しい場合は、新シリーズの類似商品を供給させていただくこともありますのでご了承ください。

交換用部品について

お客様ご自身でお取替えいただける部品については、LIXIL 公式通販サイトよりご注文いただけます。

- リクシルストア <https://store.lixil.co.jp/>

リクシルストアに掲載のない部品につきましては、お買い求めの取扱い店又は当社お客さま相談センター ☎ 0120-126-001にご連絡ください。

商品保証について

本書は、ここに記載の保証期間、保証内容の範囲において、お客様がお買い求めの建築会社、工務店、施工店又は販売店(以下「取扱店」といいます)にご相談いただいた場合に、無料修理を行うことをお約束するものです。従って、これによりお客様の法律上の権利を制限するものではありません。保証期間中、製品に故障、損傷などの不具合(以下「不具合」といいます)が発生した場合には、お買い求めの取扱店にご相談ください。お買い求めの取扱店へご相談出来ない場合には、当社商品相談窓口までご相談ください。

- (1)保証者・・・・・・・・株式会社LIXIL
- (2)保証の対象者・・・・・・当該商品の所有者
- (3)対象商品・・・・・・・・LIXILブランドで販売しているエクステリア商品、ガーデンリビング ファニチャー&グッズ商品
- (4)保証内容・・・・・・・・取扱い説明書・表示ラベルまたはその他の注意書きに基づく適正なご使用状態で、保証期間内に発生した不具合については、下記に例示する免責事項を除き、無料修理いたします。
- (5)保証期間・・・・・・・・当該商品の施工完了日(お引き渡し日※)から起算して2年間。(電装部品及び木製部品については1年間)ただし、施工を伴わない商品及びガーデンリビング ファニチャー&グッズ商品についてはご購入された日から起算して1年間。
※注)新築分譲住宅の場合は、建築主さまへの引渡し日。
- (6)有料扱い・・・・・・・・建主さまがお持ちの工具で簡単に修理できるケース、または専門工事を伴うケースがありますので、事前にお買い求めの取扱店様にご相談ください。メーカー修理を依頼される場合は、保証期間内であっても有料修理となります。
- (7)品質保証の免責事項・保証期間内でも、次の様な場合には有料修理となります。
 - ①当社の手配によらない第三者の加工、組立て、施工(基礎工事、取付工事、シーリング工事、電気工事など)、管理、メンテナンスなどの不備に起因する不具合(海砂や急結剤を使用したモルタルによる腐食、中性洗剤以外のクリーニング剤を使用したことによる変色、腐食、基礎寸法や取り付け寸法違いなどによる性能低下、工事中の養生不良による変色や腐食など)。
 - ②取扱い説明書や表示ラベル、カタログなどに記載された使用方法からの逸脱及び適切な維持管理を行わなかったことなどに起因する不具合(例えば、雪下ろしや操作上の注意などの注意シール内容の不励行による破損など)。
 - ③表示された商品の性能を超えた性能を必要とする地域や場所に取り付けられた場合の不具合(例えば、積雪強度、耐風圧強度、寒冷地での作動性や凍結に起因する不具合など)。
 - ④建築躯体の変形など商品以外の不具合に起因する商品の不具合。
 - ⑤商品又は部品の経年変化(使用に伴う消耗・摩耗など。木製品のささくれ、ヒビ割れ、変色、ねじ、ボルトの緩みや釘の浮きなど)や経年劣化(樹脂部分の変質・変色など)またはこれらに伴う不具合、および電池・電球などの消耗品の損傷や故障。
 - ⑥商品又は部品の材料特性に伴う現象(例えば、木製品の反り、干割れ、色あせ、木目違い、節抜け、樹液のにじみ出しなど)。
 - ⑦自然現象や住環境に起因する結露などに起因する不具合(例えば、結露による凍結、サビ、カビ発生など)。
 - ⑧環境が特に悪い地域又は場所に取り付けられたことに起因する腐食及び不具合(例えば、海岸地帯での塩害や大気中の砂塵・煤煙・金属粉・亜硫酸ガス・アンモニア・車や給湯器などの排気ガスが付着して起きる腐食や塗装はく離、異常な高温・低温・多湿による不具合、軟弱地盤による沈下や、倒壊など)。
 - ⑨天災その他の不可抗力(例えば、暴風、豪雨、洪水、高潮、地震、地盤沈下、落雷、火災など)により商品の性能を超える事態が発生した場合の不具合。
 - ⑩実用化されている技術では予測不可能な現象またはこれが原因で生じた不具合。
 - ⑪犬、猫、鳥、ねずみ、虫などの小動物の害、またはつるや根などの植物の害、またはそれに関する不具合。
 - ⑫所有者様や第三者による不当な修理や改造(必要部品の取り外し含む)に起因する不具合。
 - ⑬本来の使用目的以外の用途に使用された場合の不具合、又は使用目的と異なる使用方法による場合の不具合。
 - ⑭犯罪などの不法な行為に起因する破損や不具合および盗難。

※保証期間経過後の修理・交換などは有料といたします。

※本書によって、お客様の法律上の権利を制限するものではありませんので、保証期間経過後の修理についてご不明の場合は、最寄りの当社支店・営業所・お客さま相談センターにお問い合わせください。

※次のような消耗部品については、雨水侵入に伴う10年間の保証期間中であっても有料となります。(当社の不具合を除く)ガラス押えゴム(グレチャン、ビード、ガラスパッキンなど)、気密部品(気密材、気密パッキン、気密ピースなど)、モヘヤ、風止め板、はすれ止め、振れ止め、カバー材、戸当り部品(戸当りパッキン、戸当りキャップなど)、戸車、操作つまみ、排水部品、排煙窓のワイヤー、網戸の網、網押さえゴムなどの合成樹脂部品

※BL認定商品については別途定められた保証期間・保証内容・免責事項によります。

※本商品保証は日本国内においてのみ有効です。(This warranty is availed only in Japan.)

2025年4月

株式会社 LIXIL

会社や商品についての情報のご確認は、LIXIL オフィシャルサイトまで

<https://www.lixil.co.jp/>

※ショールームの所在地、カタログの閲覧・請求、図面・CAD データなどの各種情報は、上記オフィシャルサイトからご確認ください。

商品についてのお問い合わせは、お客さま相談センターまで

受付時間/月～金 9:00～18:00 土・日・祝日 9:00～17:00(ゴールデンウィーク、夏期休暇、年末年始等を除く)

TEL. ☎ 0120-126-001

- 旭トステム外装株式会社のサイディング材に関する商品相談は
旭トステム外装(株)サービスデスクナビダイヤル TEL.0570-001-117

修理のご依頼は、LIXIL修理受付センターまで

受付時間/月～金 9:00～18:00(祝日、年末年始、夏期休暇等を除く)

TEL. ☎ 0120-413-433

<https://www.lixil.co.jp/support/>

交換用部品については、リクシルストアまで

お客さまご自身でお取替えいただける部品については、LIXIL公式通販サイトよりご注文ください。

■リクシルストア <https://store.lixil.co.jp/>

リクシルストアに掲載のない部品につきましては、お買い求めの取扱い店または

当社お客さま相談センター ☎0120-126-001 にご連絡ください。

安全に関するご注意

ご使用前に「取扱い説明書」をよくご覧のうえ、正しくお使いください。また、取付設置工事は「取付設置説明書・施工説明書」に従ってください。いずれの場合も、取り扱いを誤ると事故や故障の原因となります。

個人情報保護について

当社は、当社取扱商品のユーザーさまおよび流通業者さま等の個人情報を商品納入にあたって取得し、将来にわたる品質保証、メンテナンス、その他当社の「個人情報保護方針」に記載の目的のために利用させていただきます。個人情報の取り扱いについての詳細は、当社オフィシャルサイトの「個人情報保護方針」をご覧ください。

- 商品改良のため、予告なしに仕様の変更を行うことがありますのでご了承ください。

取説番号 MAL-211G | 事業所コード KGV1 | 2025.8.5発行



UM049
202507G_1047