

LIXIL

お客様保管用

集合住宅向け宅配ボックス A 型

取扱説明書

このたびは、「集合住宅向け宅配ボックス A 型」をお買い上げいただき、誠にありがとうございます。

- ご使用前に取扱説明書をよくお読みいただき、正しくお使いください。
- 取扱説明書は本製品の性能・機能を十分に発揮させ、安全にご使用いただくための方法を記載しています。記載されていない操作や取り扱いをされた場合、事故や故障の責任は負いかねます。
- 取扱説明書に記載されている仕様をはじめとする各事項は予告なく変更することもありますので、ご了承ください。
- 日本国内専用です。
- 本取扱説明書は大切に保管してください。

お客さまメモ

施工完了後は下記を記入し、お客様に本説明書および付属品をお渡しください。

施工工事業者名

電話番号 ()				—
お引渡し日				年 月 日

安全上のご注意

必ずお守りください

お使いになる人や他の人々への危害、財産への損害を未然に防止するため、必ずお守りいただくことを説明しています。施工前によくお読みください。

- 誤った取付けをしたときに生じる危害や損害は次のように想定されます。それぞれの表示と意味を区別して、説明しています。

警告	死亡または重傷の発生が想定される内容
注意	中程度の傷害や軽症の発生または物的損害のみが想定される内容

- お守りいただく内容を次の図記号で区別して、説明しています。

禁止	してはけない禁止している内容
強制	必ずしなければならない強制の内容

安全上のご注意 (つづき)

- 取扱いの上で、特に注意して作業をしていただきたいことを示しています。

お願い 取扱いを誤った場合に、製品の損傷または故障のおそれがある内容

警告

- 分解や改造または修理しないでください。
- **お子さまが宅配ボックス内に入って遊ばないようにご注意ください。**
宅配ボックス内に閉じ込められる恐れがあります。
- **宅配ボックスの周辺にものを置かないでください。**
扉の開閉の妨げや、**お子さまが宅配ボックスに入る危険性があります。**

注意

- 集合住宅向け宅配ボックス A 型にのぼったり、もたれかかったり、上に物を乗せたりしないでください。変形や破損の原因になります。
- ポストの投入口部分に手を挿し込まないようにしてください。ケガ、損傷するおそれがあります。

【許容荷重 および 最大サイズ [単位: mm]】

	ポスト	宅配ボックス小	宅配ボックス中	宅配ボックス大
許容荷重 (kg)	15	13	13	15
許容サイズ (mm) 縦 × 横 × 深さ	35×260×350	250×170×330	250×170×330	448×220×350
間口 (mm) 縦 × 横	36×262	250×250	400×250	550×250
錠下深さ寸法	360	350	350	350
扉下深さ寸法	385	417	417	417

【扉開けた状態】

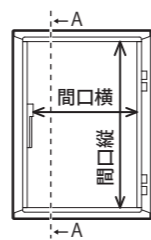

【扉を閉めた A-A の断面図】

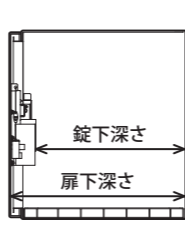

- 扉の開閉はゆっくりとおこなってください。ケガ、破損してしまう恐れがあります。

お願い

- 扉の破損を防ぐため、体重をかけたり、ものを乗せたり無理な力を加えないでください。最大の開閉角度およそ 110 度を超過して、扉を開かないでください。また扉を勢いよく開閉しないでください。変形、破損の原因となります。
- 許容する荷重、サイズを超える配達物・郵便物は入れないでください。変形の恐れがあります。

使用上のご注意

必ずお守りください

注意	お願い
<ul style="list-style-type: none"> ■ 本製品は貴重品の保管を目的としたものではありません。現金・貴重品・重要書類などは入れないでください。 ■ 本製品の内部は高温多湿になる場合があります。生鮮食品・植物・生物・発火性危険物などは入れないでください。腐敗の原因や、火災やケガにつながる恐れがあります。 	<ul style="list-style-type: none"> ■ 本製品は通常の配達物・郵便物の受け取りを目的としており、貴重品・重要書類・現金・有価証券などの扱いは使用範囲に含めておりません。 ■ 本製品は定期的にお手入れをしてください。鉄粉、融雪剤、動物の糞等により傷、腐食などの原因になります。 ■ ポストの水切り上に物が混入した状態で扉を開けずに、混入物除去後に扉は開閉してください。無理に開けると、故障の原因となります。 ■ 宅配ボックスは定期的の使用状況を確認してください。誤操作やいたずらで施錠されていないか、長期間引き取られないままになっている配達物がないか確認してください。 ■ 宅配ボックスの非常解錠キーを破損、紛失しないよう管理してください。非常解錠キーを再度購入するには、キーに刻印されている番号が必要です。番号を控えて非常解錠キーとは別に保管してください。 ■ ポストの解錠番号ラベルを破損、紛失しないよう管理してください。出荷状態では対応するダイヤル錠の外扉にテープで付属されています。別途保管してください。 ■ ポストの使用後は必ず外扉、内扉を閉めてダイヤル錠を施錠してください。 ■ 郵便物が溜まりすぎると破損や動作異常の原因になりますので、郵便物は早めに取り出してください。
<ul style="list-style-type: none"> ■ 本製品の扉は確実に閉めてください。配達物・郵便物が雨により濡れる恐れがあります。 ■ 本製品にはマグネットが使われており、医療用ペースメーカーに影響を及ぼすおそれがあります。医療用ペースメーカーをお使いの方が本製品をご使用される場合は、医療用ペースメーカーの取扱説明書および、担当医師の指示に従ってください。また医療機器付近への設置やご使用はおやめください。 	

集合住宅向け宅配ボックス A 型管理者さまへのお願い

使用いただくためのご準備

施工工事が完了しましたら取扱説明書にしたがって受領用印鑑・ラベルの貼付のご準備をお願いいたします。
 ※ **印鑑は付属されておりません。**
受領用印鑑を使用される場合は、宅配ボックスの個数分のシャチハタ製「ネーム9」をご用意ください。
 ※ **ポストの解錠番号ラベルは別途保管をお願いします。**

宅配業者さまへのご連絡

集合住宅向け宅配ボックス A 型の管理者さまは宅配ボックスを設置したことを各宅配業者さまにご連絡ください。
宅配業者さまが、より利用しやすくなります。

各部の名称とはたらき

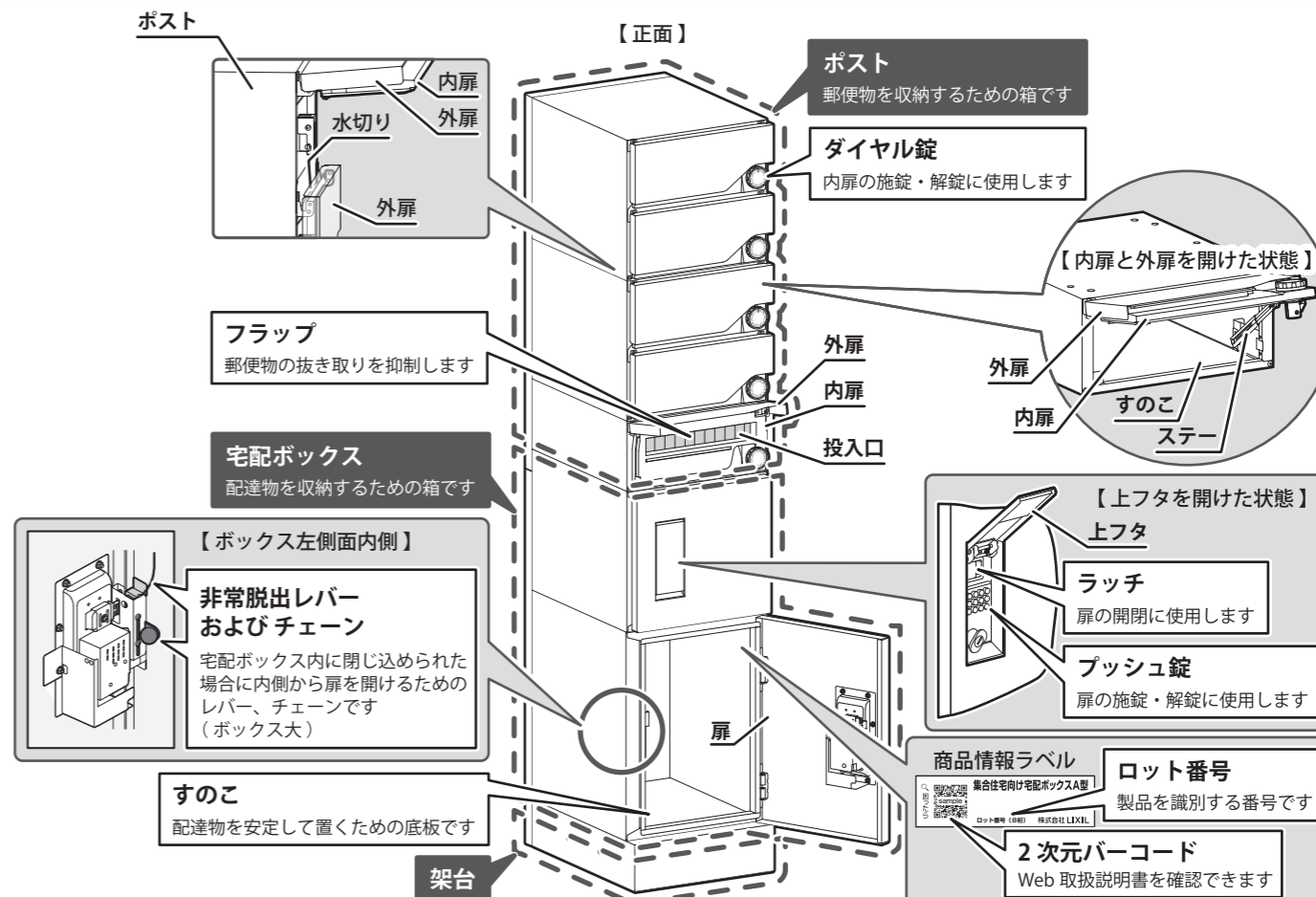

付属ラベルのご利用方法について

付属されているラベルは下記を参考に必ず貼り付けてください。

① 宅配ボックス表示ラベル

本製品が宅配ボックスであることを表示します。宅配業者さまが宅配ボックスと認識して利用されやすくなります。

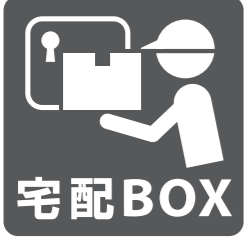

③ 部屋番号ラベル

ボックスの区別用としてご利用ください。数字はご使用される対象の部屋番号表示として、A～Eは数字と組み合わせてください。

A	B	C	D	E	101	102	103	105	106
A	B	C	D	E	201	202	203	205	206
A	B	C	D	E	301	302	303	305	306
A	B	C			401	402	403		
A	B	C			501	502	503		

② 宅配ボックス操作ラベル

宅配業者さまと入居者さまの操作方法を表示します。“連絡先”の欄には管理者さまのご連絡先を必ずご記入ください。また初めて操作する方のために必ず貼り付けてください。



④ 番号ラベル

複数の宅配ボックスを接続設置するときにはボックスの区別用としてご利用ください。

1	2	3	4	5
6	7	8	9	0
4	4	4		

⑤ 扉開閉操作ラベル

扉の開閉操作の方法を表示します。誤操作による破損などの防止のため貼り付けてください。

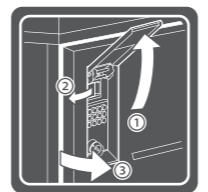

ラベルの貼付方法

① 目印

貼り付け面のホコリや汚れを布などで拭き取って、跡のつかない養生テープなどでラベルを貼る位置に目印をつけてください。

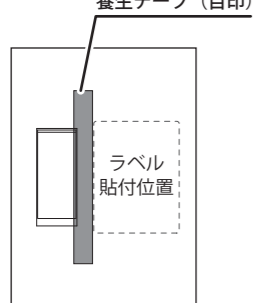

② 仮止め

ラベルの端が出るように台紙を折り曲げたら、①でつけた目印に合わせてラベルの位置を合わせ、跡のつかない養生テープなどで台紙を固定してください。
※ラベルが本体についてしまうと、修正が難しくなるのでご注意ください。

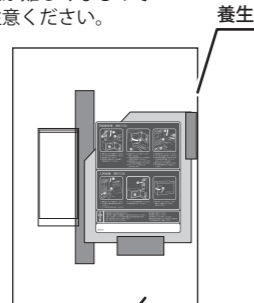

③ 貼付

ラベルの端を本体に貼り付け、台紙を仮止めしている養生テープを剥がし、台紙を徐々に剥がしながら空気が入らないように手で押さえラベルを貼り付けてください。

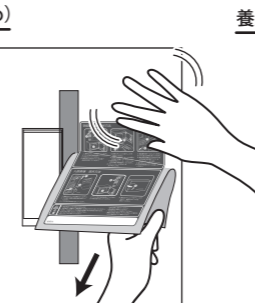

④ 完成

目印の養生テープを剥がし、完成です。

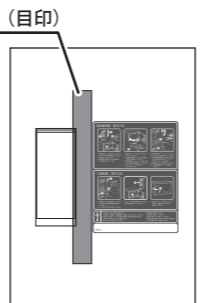

宅配ボックスのプッシュ錠の使用法

プッシュ錠で押した番号が暗証番号になります。ご使用のたびに設定してください。また暗証番号は“1～11桁”まで設定できます。暗証番号ボタンを押す順番は関係ありません。※3～5桁でのご使用を推奨しております。

プッシュ錠の裏側にある固定⇄自由変換スイッチは操作しないでください。暗証番号が固定されると周知されてしまいます。

【例】施錠時の押し順が“1→2→3”の場合
解錠時は“123・132・213・231・312・321”のいずれの押し順でも解錠できます

施錠 (LOCK) の方法

- ツマミの向きで解錠状態であることを確認してください。
- 暗証番号ボタン(0～9, #)を“1～11桁”押して暗証番号を決めます。
※押し間違えた場合や番号の変更時はCボタンを押してください。それまでの設定した番号をリセットできます。
- 暗証番号を決めたら扉を閉めてツマミを時計回りに回して施錠します。
※暗証番号ボタンを押していない状態ではツマミは回りません。
- ツマミの向きが施錠状態であることを確認してください。

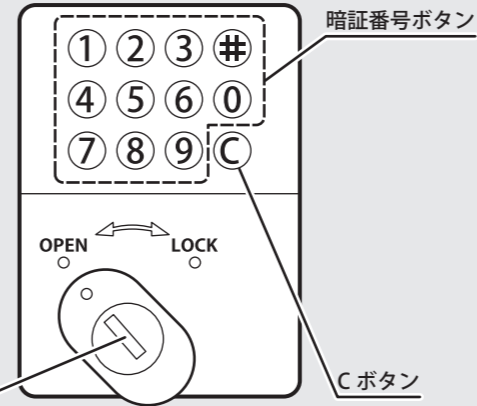

ツマミ
OPEN: 解錠状態

解錠 (OPEN) の方法

- 設定された暗証番号を押します。押すボタンを間違えたときはCボタンを押すとリセットできます。
- ツマミを反時計回りに回して解錠します。

お願い
プッシュ錠がLOCK状態の際に無理に扉を開かないでください。扉が破損する恐れがあります。

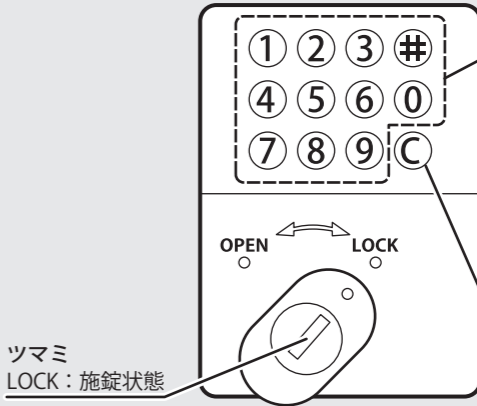

ツマミ
LOCK: 施錠状態

暗証番号がわからないときの対処方法

誤って施錠してしまった場合や暗証番号を忘れてしまった場合、いたずらされた場合などにご利用ください。本操作には付属の非常解錠キーが必要となりますので、ご用意いただいでから操作をおこなってください。

お願い
非常解錠キーは紛失しないよう管理してください。

プッシュ錠が正常に操作できるか定期的にご確認ください

- ツマミにある鍵穴に非常解錠キーを差し込み、ツマミを反時計回りに回して解錠します。
- 扉を開けて、プッシュ錠の裏側を見てください。番号確認窓の金属バーが奥まっている番号が暗証番号です。判断しにくい場合には、番号を全て押してください。
- 暗証番号を確認したら、ツマミを時計回りに回して施錠状態にして非常解錠キーを抜きます。非常解錠キーは施錠状態でのみ、抜くことができます。
- 暗証番号を解除する場合は確認した暗証番号で解錠してください。また、固定⇄自由変換のスイッチが固定側になっている場合はマイナスドライバーなどを使って、自由変換側へ変更してください。※詳しい解錠方法は上記『【解錠 (OPEN) の方法】』をご確認ください。

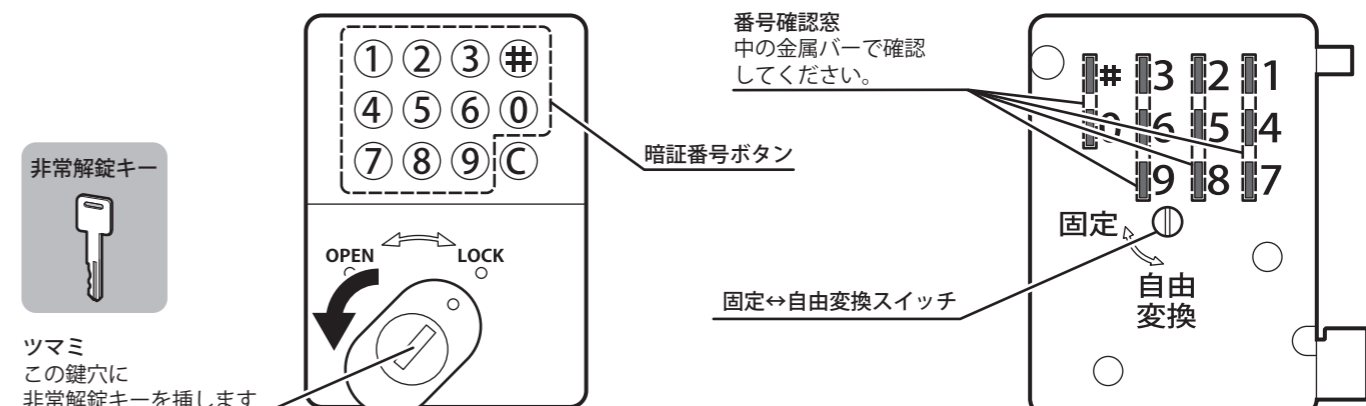

非常解錠キー

ツマミ
この鍵穴に非常解錠キーを挿入します

番号確認窓
中の金属バーで確認してください。

暗証番号ボタン

固定⇄自由変換スイッチ

固定

自由変換

配達物の預入・受取方法

宅配ボックス管理者さま用

預入方法

- ① 鍵部分の上フタを開けます。
- ② ラッチを引いてください。
- ③ 扉を開けます。
- ④ 配達物を入れてください。

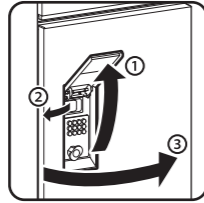

- ⑤ 印鑑が設置されている場合、受領印を押します。
- ⑥ “カチッ”と音がするまでしっかり扉を閉めてください。

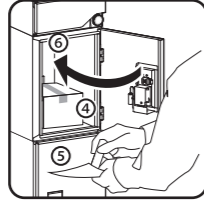

- ⑦ 任意の暗証番号とボックス番号を不在票に記載してください。

暗証番号は0～9、#から1～11文字を任意に選択してください。
セキュリティ上、3～5桁でのご使用をおすすめします。



- ⑧ 不在票に記載した暗証番号を入力します。

暗証番号を間違えたときは、次の動作⑩に移る前に、Cボタンを押すとリセットされます。再度、暗証番号を入力してください。



- ⑨ ツマミを LOCK 側に回してください。

- ⑩ 鍵の部分の上フタを閉めてください。

- ⑪ 不在票をポストに投函してください。

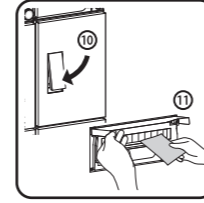

受取方法

- ① 鍵部分の上フタを開けます。
- ② 不在票に記載の暗証番号を押してください。
- ③ ツマミを OPEN 側に回します。
※ ツマミが回らないときは暗証番号が間違っていますので、暗証番号を再度確認してください。



- ④ ラッチを引いて、扉を開けてください。

- ⑤ 配達物を取り出します。

- ⑥ “カチッ”と音がするまでしっかり扉を閉め、鍵部分の上フタを開けてください。

絶対に施錠はしないでください。
宅配業者さまが配達物を入れられなくなります。

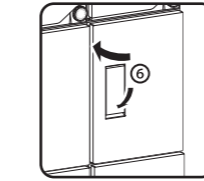
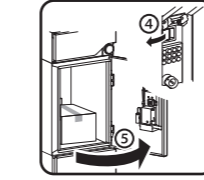

お手入れ方法

長くお使いいただくため、以下の方法で定期的にお手入れしてください。

① 清掃

錆・汚れ防止のため、本体、ポストのフラップをやわらかい布などから拭き掃除してください。汚れのひどい場合は中性洗剤を使用して清掃してください。アルコールやベンジン、シンナーなどは使用しないでください。変質、変色、変形の原因となります。また、すのこを取り出して中に入ったゴミや虫などを取り除き掃除してください。

② ねじのゆるみチェック

破損や水の浸入を防ぐため、各部のねじにゆるみがないか確認してください。ねじがゆるんでいた場合は締め直してください。

③ 受領用印鑑のチェック

受領用印鑑を設置されている場合、インク切れによる捺印の不具合がないか確認してください。

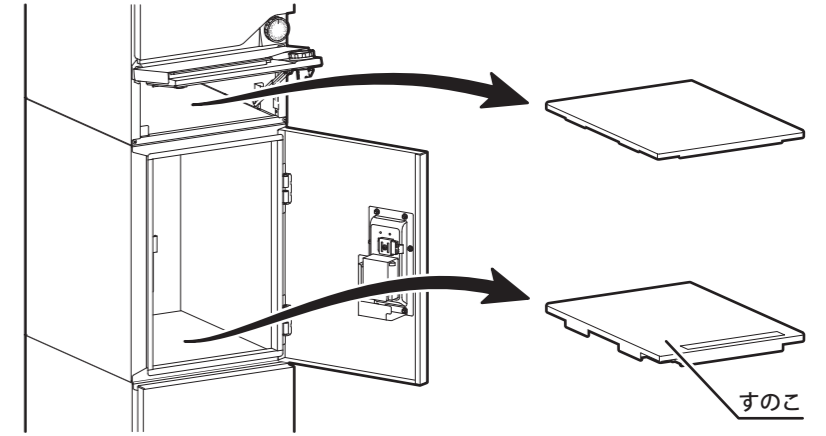

ポスト解錠番号についてのお願い

ポストの解錠番号は固定式となっております。
解錠番号がご不明にならないよう、以下の方法で番号をお控えください。
① ポスト解錠番号ラベルを以下の所定枠内に貼り付けてください。
② 本説明書を大切に保管してください。

右から□列目 ※連棟の場合に記入											
上から1段目		上から2段目		上から3段目		上から4段目		上から5段目		上から6段目	
開錠番号	右へ2回 □	開錠番号	右へ2回 □	開錠番号	右へ2回 □	開錠番号	右へ2回 □	開錠番号	右へ2回 □	開錠番号	右へ2回 □
	左へ □		左へ □		左へ □		左へ □		左へ □		左へ □

ご入居者さまへのご案内

※ 管理者さまはコピーしてご入居者さまにお渡しください。

宅配ボックスの扉の開閉方法

- 1 上フタを上を持ち上げて開いてください。
- 2 ラッチを手前に引いてください。
- 3 ラッチの引っ掛かりがはずれて、扉を開くことができます。
- 4 扉を閉めるときは、カチッと音がするまで扉を押して確実に閉めてください。
- 5 上フタを下げて閉めてください。

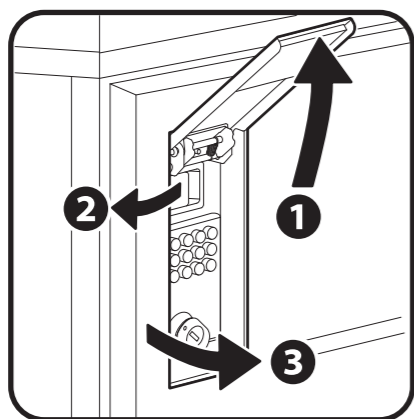

ポストダイヤル錠の解錠・施錠方法

■ 解錠方法

付属されている解錠番号ラベルの番号にて解錠できます。内扉の▼マーク（ダイヤル錠の黒印）の位置に番号を合わせます。

- 1 時計回りに2回転以上回してから1つ目の番号に2回合わせます。

- 2 反時計回りに回して2つ目の番号に合わせて解錠できます。

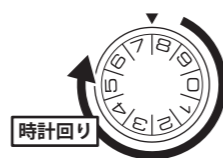

■ 施錠方法

時計回りに2回転以上回すと施錠できます。

ポストの扉の開閉方法

■ 外扉の開閉

外扉を上へ開くと、投入口から投函できます。開いた外扉を放すと、扉は下がり閉じます。

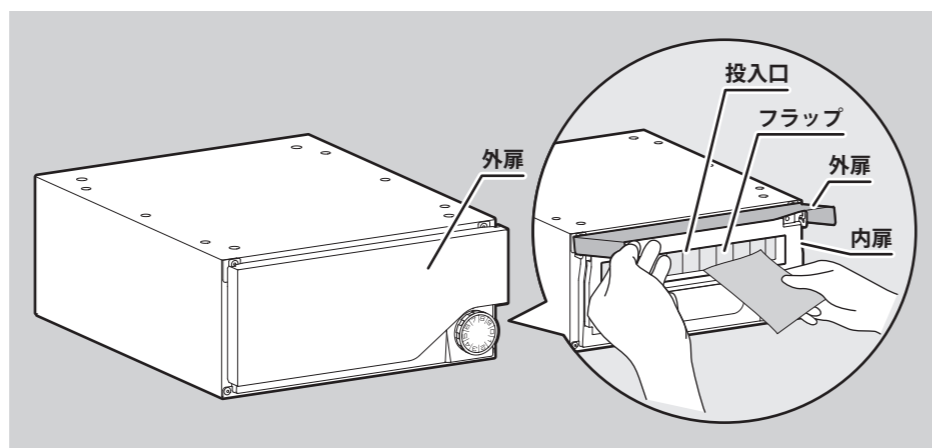

■ 内扉の開扉

内扉の取っ手に手をかけると外扉、内扉を一度に開き、郵便物を取り出すことができます。

※ 施錠されている場合は「ポストダイヤル錠の解錠方法」をご参照ください。
※ 一定の角度まで内扉を開くと扉が開いた状態が保持されます。

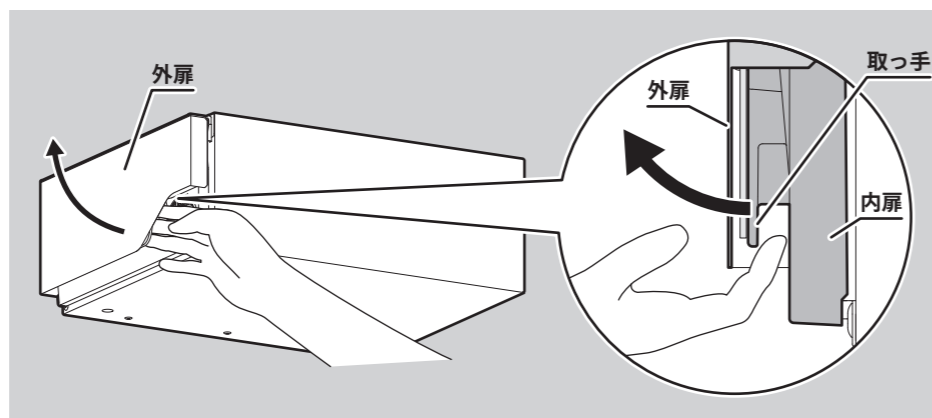

■ 内扉の閉扉

一度、内扉を開く方向（矢印方向）に動かすと扉の保持が解除され閉まります。

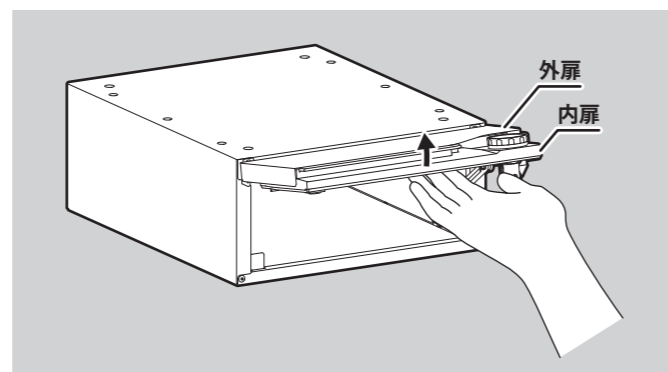

ご入居者さまへのご案内 (つづき)

※ 管理者さまはコピーしてご入居者さまにお渡しください。

宅配ボックスのご使用方法について

- 1 鍵部分の上フタを開けます。
- 2 不在票に記載の暗証番号を押してください。
- 3 ツマミを OPEN 側に回します。
※ ツマミが回らないときは暗証番号が間違っていますので、暗証番号を再度確認してください。
- 4 ラッチを引いて、扉を開けてください。
- 5 配達物を取り出します。
- 6 “カチッ”と音がするまでしっかり扉を閉め、鍵部分の上フタを閉めてください。

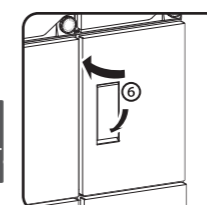
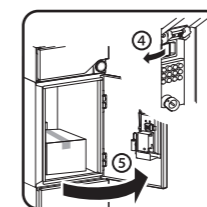

絶対に施錠はしないでください。
宅配業者さまが配達物を入れられなくなります

宅配ボックスのご使用上の注意事項

- 受領時に本人確認が必要な場合など、本製品にて受け取りができないケースがあります
- 配達物の紛失・盗難・損傷・劣化については一切の責任を負いません
いたずら、宅配業者さまの過失などによる配達物への損害を防止する機能はありません
- 本製品は防滴性を備えていますが、完全防水を保証するものではありません
- 以下の物品は本製品への預け入れができません
・許容荷重を超えるもの、扉の開閉に支障をきたすサイズのもの
・腐敗・変質の恐れがある物品
生鮮食品、植物、生物、液体が漏れ出す恐れがあるもの
※ 本製品の内部は高温多湿になる恐れがあります。
- 貴重品
現金・有価証券・高額商品・重要書類など
受験票、チケットなど再発行・再入手が困難なもの
- 危険物
発火・引火・爆発のおそれがあるもの
劇薬、安全衛生上問題があるもの
- その他、公序良俗に反するものなど、預かりに適さないと認められるもの
- プッシュ錠の裏側の固定⇄自由変換スイッチを操作して暗証番号を固定しないでください。
他の入居者さまが宅配ボックスを使用できなくなります。

お子さまの閉じ込めに注意（ボックス大）

お子さまが宅配ボックス内に入って遊ばないように、ご注意ください。

万一、お子さまが閉じ込められた場合、大きな声でお子さまに非常脱出レバーの操作方法を説明してください。非常脱出レバーの操作が困難な場合は、宅配ボックス管理者さまに連絡し、外から解錠するか、緊急を要すると判断される場合は119番通報し、救助を要請してください。宅配ボックス内は暗く視界は遮られ、非常脱出レバーは目視できません。扉にはある程度の遮音性があるため、中からの声や音が外から聞き取りづらくなります。

警告	● 高い位置の宅配ボックスにお子さまが入らないよう周辺にものを置かないでください。
お願い	● 外気温や体温の影響により、宅配ボックス内が高温・多湿の場合があります。

非常脱出方法

扉を内側から開けて脱出する場合は、**非常脱出レバー**を上を持ち上げる
または**非常脱出レバー上部のチェーン**を上左右に引いてください。

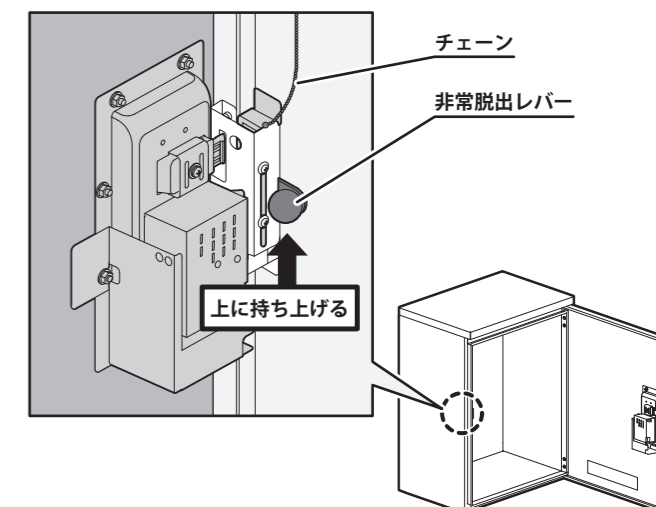

※ 非常脱出方法はお子さまが閉じ込められた際の脱出を保証するものではありません。

ご記入欄
管理者さま

宅配ボックス管理者さま電話番号

ポスト解錠番号

部屋番号

号室

ポスト
解錠番号

開錠番号	右へ2回	<input type="text"/>
	左へ	<input type="text"/>