



## 品番 LYQ35 (50Hz) LYQ36 (60Hz)

お客様へ



ご購入ありがとうございます。  
 ご使用前によくお読みのうえ、正しくお使いください。  
 そのあと必ず保管してください。

## 安全に関するご注意

### 警告

 分解禁止	<p>■ 器具を改造したり、部品交換をしないでください。  <small>火災、感電、落下によるけがの原因となります。</small></p>	 必ず守る	<p>■ 異常を感じた場合、速やかに電源を切ってください。  <small>販売店または工事店、電器店にご相談ください。</small></p>
 禁止	<p>■ 紙や布など燃えやすいものをかぶせないでください。  <small>火災の原因となります。</small></p>		<p>■ ランプは器具表示のものを使用してください。  <small>間違った種類、ワット数のランプを使用すると火災の原因となります。</small></p>

### 注意

 禁止	<p>■ 器具の真下に温度の高くなるものを置かないでください。  <small>火災の原因となります。</small></p>	 必ず守る	<p>■ 本体の取りはずしは、販売店または工事店、電器店に依頼してください。  <small>本体の取りはずしには資格が必要です。</small></p>
 接触禁止	<p>■ 点灯中や消灯直後のランプにさわらないでください。  <small>ランプやその周辺が過熱しており、やけどの原因となります。</small></p>		

## この器具の使いかた

用途に合わせて設定を行ってください。

このお買い求めの器具は、以下の2つのモードのどちらかを選んで使用することができます。

### ON/OFFモード → 3ページへ

昼間は消灯→周囲が暗くなって人が近づいたときのみ100%の明るさでパッと点灯

### お出迎えモード → 4ページへ

昼間は消灯→周囲が暗くなると100%の明るさで点灯（お出迎え点灯）→設定時間以降は周囲が暗くても消灯→しかし人が近づくと100%の明るさでパッと点灯

### 連続点灯切替え機能 → 5ページへ

人がいなくても常に100%の明るさで点灯  
 ただし周囲が明るい場合は連続点灯切替え機能は働きません。

# 各部のなまえ

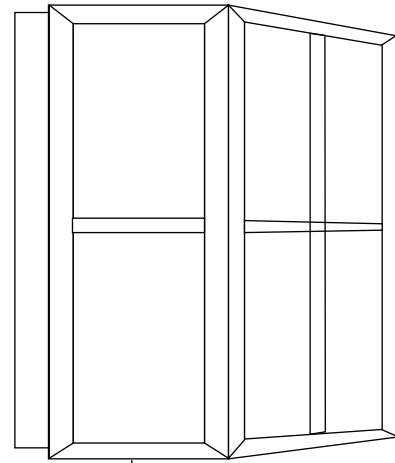
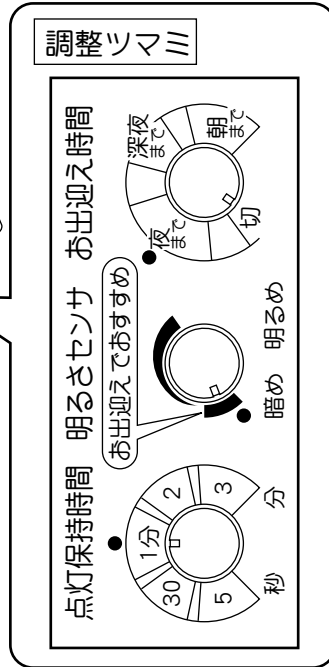
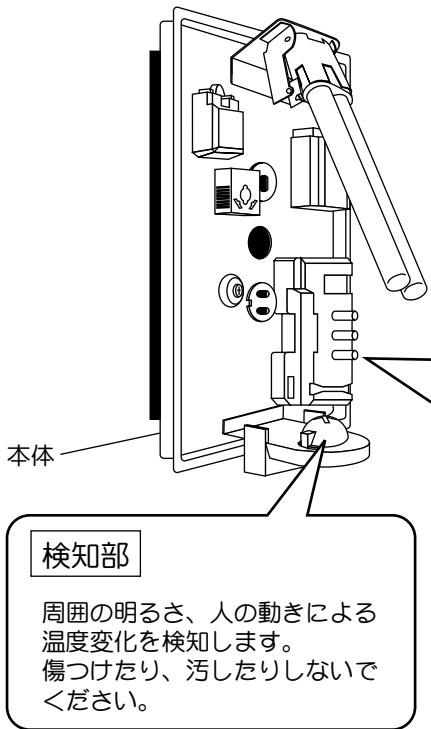

カバー

カバーの取付け・取りはずし方は「ランプ交換について」(P8)を参照してください。

## 検知範囲について

- 検知部を動かすことによって検知範囲を変えることができます。
- 検知範囲は下図のような範囲で調整できます。
- 検知部を動かしてお好みの検知範囲を設定してください。

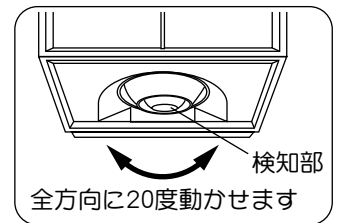

**故障ではありません**

注) ● 本センサは人の動きなどの温度変化分を検知するため、人以外の熱源(動物・車など)が移動したときも検知する場合があります。

注) ● 検知範囲は目安です。下記のような場合検知範囲が変化します。

- ・ 検知範囲は気温、服装、人の移動速度、進入方向、人の温度、器具の取付高さ、取付面の傾きなどにより多少変化します。
- ・ 夏場など気温が体温に近い温度になると、温度変化分が小さくなり、検知範囲は小さくなります。また雨の日も検知範囲が小さくなる場合があります。
- ・ 器具に向かってまっすぐに接近した場合、より近づかないと検知しない場合があります。

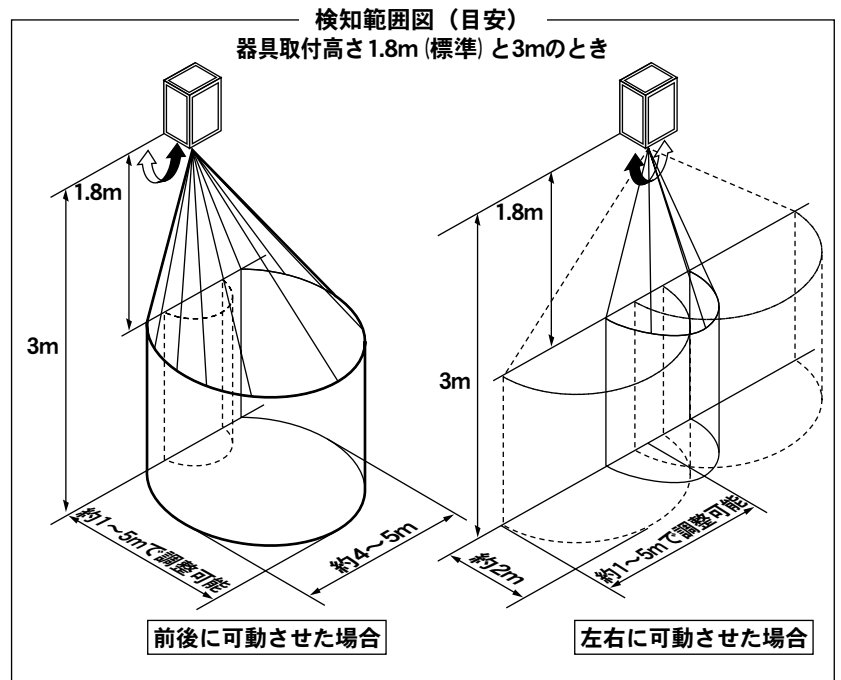

# ON/OFFモードで使用する時

## 1. 壁スイッチをOFFにする

## 2. カバーを取り外して (P8「ランプ交換について」参照) お出迎え時間ツマミを「切」に合わせる

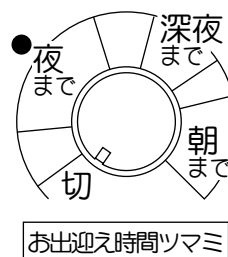

## 3. 調整ツマミを回し、センサのはたらき始める周りの明るさ、点灯時間を設定し、カバーを取り付ける (P8「ランプ交換について」参照)

### <ON/OFFモードにしたときの動作>

昼間などの明るい時

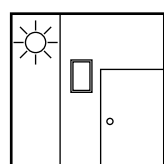

消灯



周囲が暗くなると

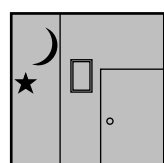

消灯のまま

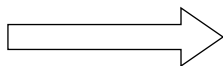

人がいなくなってしばらくすると

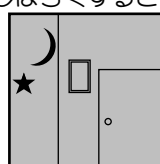

消灯



人が検知範囲に入ると



100%の明るさで点灯

人が検知範囲からいなくなる又は静止してからの点灯時間を設定することができます。

凹部をお好みの位置に合わせてください

「1分」での使用がおすすめです。

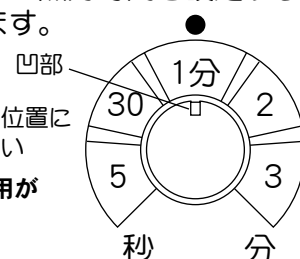

注) 点灯保持時間を極端に短く設定したり、公共の場所などの人の通過が多い場所でご使用の場合、ランプ寿命が短くなります。

センサがはたらき始める周りの明るさを設定できます。「明るめ」側(右方向)に回すと、明るい昼間から動作するようになります。

凹部をお好みの位置に合わせてください



## 4. 壁スイッチをONにする

注1) 壁スイッチをONにした直後(約40秒間)は、周囲の明るさに関係なくランプが点灯します。

また、点灯中検知範囲に人が入ると点灯時間が延長されますが異常ではありません。

注2) 壁スイッチは常にONにした状態でご使用ください。

# お出迎えモードで使用する時

モードの説明については「この器具の使いかた」(P1)をご覧ください。

## 1. 壁スイッチをOFFにする

## 2. カバーを取り外して (P8「ランプ交換について」参照) 調整つまみを回し、お出迎え点灯の始まる周りの明るさ、点灯時間、お出迎え点灯の終わる時間を設定する

注) 設定は翌日より有効となります。初日のお出迎え点灯は4時間で終了します。

### <おすすめの設定>

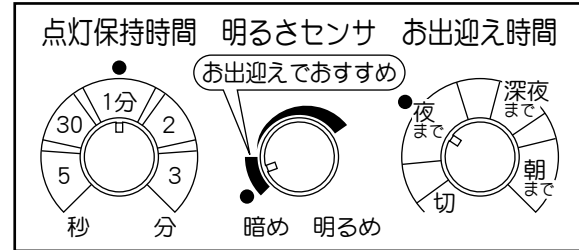

- 点灯保持時間を「1分」にする。
- 明るさセンサを「暗め」にする。
- お出迎え時間を「夜まで」にする。

### <おすすめの設定にしたときの動作>

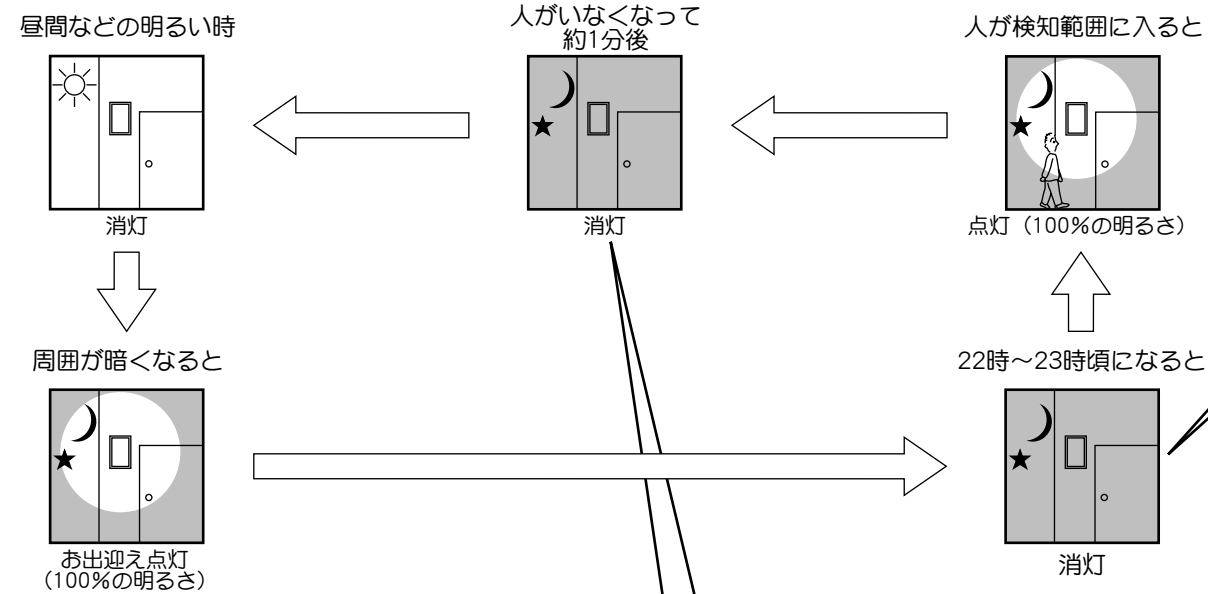

お出迎え点灯が始まる周りの明るさを設定できます。

右図のおすすめの範囲にツマミの凹部を合わせてください。

この範囲がおすすめです

明るさセンサつまみ

人が検知範囲からいなくなる又は静止してからの点灯時間を設定することができます

ツマミの凹部をお好みの位置に合わせてください。「1分」での使用がおすすめです。

点灯保持時間つまみ

お出迎え点灯が終わる時間を設定することができます。

この範囲で設定してください。(ツマミの凹部を合わせる) 目安の時間については下記を参照してください。

注) 「切」にすると、ON/OFFモードとなりお出迎えモードになりません。

\*お出迎え点灯が終わる時間は、地域やその日の天候などにより多少(約1時間程度)の違いがあります。

<時刻は目安です>

ツマミの位置	A	B	C	D	E
お出迎え点灯終了時間	20:00頃	22:30頃	0:00頃	翌3:00頃	翌6:00頃

●ツマミの設定を途中で変更された場合、お出迎え点灯が終わる時間は翌日から正常に動作します。

# 連続点灯切替え機能を使用する時

●壁スイッチで切り替えます。

## 1. ONの状態から

## 2. すばやく(約2秒以内) OFF→ONすると連続点灯になります

OFF→ONすると連続点灯になります

- 連続点灯になると検知部が赤く光ります。
- 周囲が明るい時には切り替わらない場合があります。周囲が明るい時に連続点灯させるには、明るさセンサのつまみを「明るめ」(右いっぱい)に回してから壁スイッチの操作を行ってください。

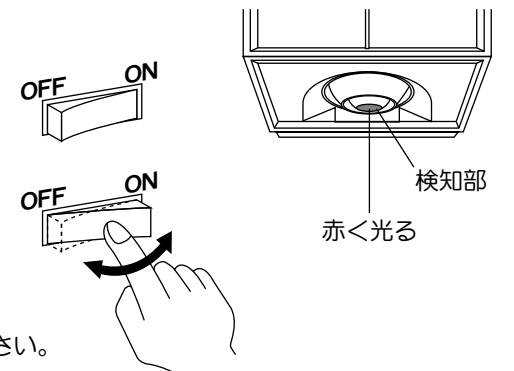

- 周囲が明るくなれば、自動的に連続点灯状態は解除され、もとの設定モードに切り替わります。(周囲の明るさに関わらず、最長約15時間でもとの設定モードに切り替わります。)

すぐに連続点灯をやめたいときは、もう一度壁スイッチをOFF→ONしてください。

### ■ 定格

使用電圧	周波数	消費電力	ランプ電力	使用ランプ
AC100V	50または60Hz専用	17.2W (待機時0.17W)	13W	13Wツイン1蛍光灯 FPL13EX-L

## 3. カバーを取り付け (P8「ランプ交換について」参照)、壁スイッチをONにする

注) 壁スイッチをONした直後(約40秒間)は、周囲の明るさに関係なくランプが点灯しますが異常ではありません。

注) 壁スイッチは常にONにした状態でご使用ください。

壁スイッチをOFFにしますとお出迎え時間の設定がリセットされます。ただし連続点灯切替え(P5「連続点灯切替え機能で使用する時」参照)ではリセットされません。

# 修理を依頼される前に

- センサ検知動作に異常があると思われる場合は下記の点検を行ってください。
- 正常に戻らない場合は、壁スイッチをOFFにして（5秒以上）再びONしてください。

現象	考えられる原因	処置
検知範囲に人がいるのに100%の明るさで点灯しない  ON/OFFモード お出迎えモード でお使いの場合	壁スイッチがOFFになっている	壁スイッチをONにする
	ランプが切れている	ランプを交換する（P8参照）
	明るさセンサツマミで設定した明るさよりも周囲が明るい	明るさセンサツマミを「明るめ」側（右方向）に少し回す（P3、4参照）
	人が静止している	静止している人は検知できません
検知範囲が狭い  ON/OFFモード お出迎えモード でお使いの場合	検知範囲が適切でない	検知範囲を調整する（検知部を動かす）（P2参照）
	検知部が汚れていたり蒸気などの水滴がついている	検知部を柔らかい布で傷がつかないようにふきとる
	器具に向かってまっすぐ接近している	検知部を少し傾けて使用する（器具に向かってまっすぐに接近した場合はより近づかないと検知しない場合があります）
	寒冷地などで顔がマフラーで覆われていたり手袋をしている	本センサは人の動きによる温度変化を検知するため左記の場合検知しにくいことがあります（正常動作）
	雨の日に傘で顔や手が隠れている	
	暑い日などに周囲温度と人体の温度差が少ない	
検知範囲に人がいないのに点灯している  ON/OFFモード お出迎えモード でお使いの場合  * 2秒以上の停電により、連続点灯になることがまれにありますが異常ではありません。	検知範囲内に人以外の熱源がある （例）白熱灯照明器具 エアコンの吹き出し口 風などでよく揺れるもの（植木、旗など） 車の熱やヘッドライト 犬や猫などの動物 強い風、雨、雷	本センサは温度変化を検知するため左記の要因で検知範囲内の温度に変化があった場合、センサが反応することがあります（正常動作）
	お出迎え点灯中である	お出迎え点灯中は人がいる、いないにかかわらず点灯状態となります（100%の明るさ）
	壁スイッチをONした直後又は停電が回復した直後（検知部が赤く点滅している）	壁スイッチON後、約40秒間は必ず点灯します（正常動作）
	連続点灯になっている*（検知部が赤く点灯している）	壁スイッチを一度OFFにして再びONにする（約2秒以内）
人がいなくなってもなかなか消灯またはお出迎え点灯に戻らない  ON/OFFモード お出迎えモード でお使いの場合	点灯保持時間が長く設定されている	点灯保持時間ツマミを左に回し、時間設定を変更する（P3、4参照）
	連続点灯になっている*（検知部が赤く点灯している）	壁スイッチを一度OFFして再びONにする（約2秒以内）

処置した後になお異常がある場合は、必ず電源を切り、工事店、電器店、別紙ご相談センターにご相談ください。

現象	考えられる原因	処置
周囲が暗くなっても お出迎え点灯しない (消灯状態である)  <b>お出迎えモード</b> でお使いの場合	壁スイッチがOFFになっている	壁スイッチをONにする
	ランプが切れている	ランプを交換する (P8参照)
	お出迎え時間ツマミが「切」になっている	お出迎え時間ツマミを「夜まで」又は「深夜まで」又は「朝まで」に合わせる (P5参照)
	明るさセンサツマミで設定した明るさよりも周囲が明るい	器具の設置場所を明るくしている原因を取り除くか設置場所を変更する
周囲が暗くなっただけである	本センサは周囲が暗い状態が約5分間続いたときに お出迎え点灯を開始します (正常動作)	
	明るさセンサツマミが「明るめ」になっている	明るさセンサツマミを「暗め」側 (左方向) に回す (P4参照)
周囲が明るいのに お出迎え点灯している  <b>お出迎えモード</b> でお使いの場合	器具の設置場所が暗い (昼間でも暗い)	正常に動作しませんのでお出迎え時間ツマミを「切」にしてON/OFFモードでご使用ください
	なんらかの要因により周囲が暗い状態が約5分間続いてしまった	壁スイッチを一旦OFFにし (5秒以上) 再びONにする
お出迎え点灯の終わる 時間が設定より早い  <b>お出迎えモード</b> でお使いの場合	天候などで周囲が暗くなる時刻が通常より早かった	商品の性能上お出迎え点灯の終了時間がばらつくことがあります
	壁スイッチの操作を行った	壁スイッチをOFFにすると、一旦お出迎え時間の設定がリセットされます。再度ONした場合、初日のお出迎え時間は4時間、翌日より設定通りの時間に終了します。
お出迎え点灯の終わる 時間が設定より遅い  <b>お出迎えモード</b> でお使いの場合	天候などで周囲が暗くなる時刻が通常より遅かった	商品の性能上お出迎え点灯の終了時間がばらつくことがあります
	明るさセンサツマミで設定した明るさよりも周囲が明るい	明るさセンサツマミを「明るめ」側 (右方向) に少しまわす * センサによる点灯、お出迎え点灯の開始が以前の設定より、より明るい状態で開始します
連続点灯に切替えできない	連続点灯切替え操作が間違っている	連続点灯切替え機能を使用する時 (P5) をご確認ください
	連続点灯中、明るさセンサツマミで設定した明るさよりも周囲が明るくなった	連続点灯開始2時間後より周囲の明るさを確認し、明るい場合は、連続点灯が解除されます。
連続点灯が解除されている	連続点灯継続時間が15時間を超えた	連続点灯は最長15時間です。

# ランプ交換について

⚠️ 注意 ランプ交換の際は、安全のため電源を切ってください。  
通電状態で行うと感電の原因となります。

- ランプは器具表示のナショナルランプをお求めください。間違った種類、ワット数のランプを使用すると、火災の原因となります。
- 点灯中や消灯直後のランプにさわらないでください。ランプやその周辺が過熱しており、やけどの原因となります。

## ●ランプ交換方法

1. ツマミネジ2個をはずして  
カバーをはずす

2. ランプを交換する

3. 本体上縁に引掛金具を引掛け、  
ツマミネジ2個で  
カバーを固定する

- 取付けが不完全な場合、  
感電及び落下によるけがの  
原因となります。

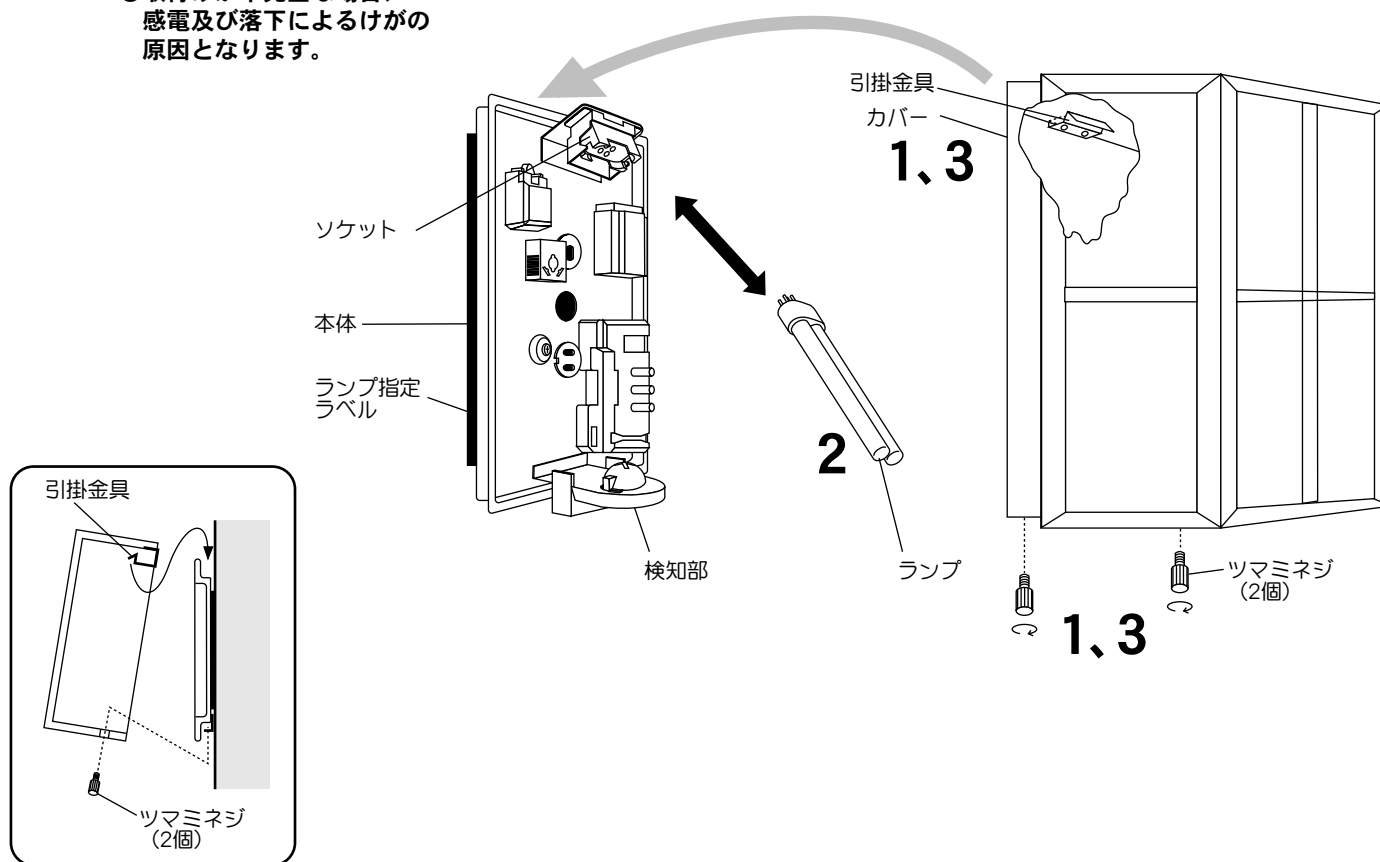
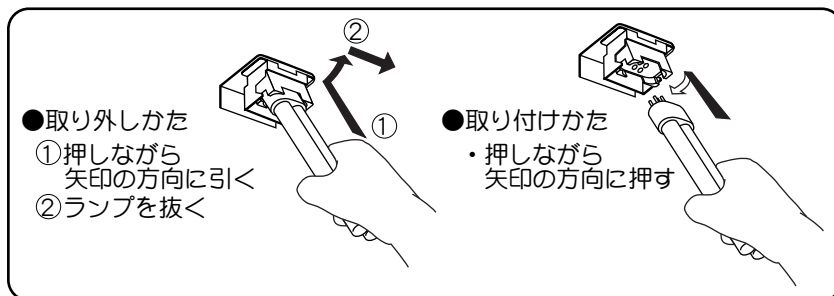

# お手入れについて

⚠️ 注意 お手入れの際は、安全のため電源を切ってください。  
通電状態で行うと感電の原因となります。

- 明るく安全に使用していただくため、定期的（6ヶ月に1回程度）に清掃、点検してください。  
汚れがひどい場合は、石けん水にひたした布をよく絞ってふきとり、乾いたやわらかい布で仕上げてください。
- シンナー、ベンジンなどの揮発性のものでふいたり、殺虫剤をかけたりしないでください。  
変色、破損の原因となります。
- 検知部が汚れますと、センサの感度が鈍くなります。  
定期的（6ヶ月に1回程度）にやわらかい布で清掃してください。

東洋エクステリア株式会社

補助説明書あり  
壁スイッチ操作ラベルあり  
取説コード  
UZ027  
2000 03A  
2000 06B