

取扱説明書

オールドアイアン専用門柱A エントランスライト RK-1・2型(単独仕様)

このたびは、東洋エクステリア製品をお買い上げいただきまして、まことにありがとうございます。

もくじ

1. 各部の名称	1
2. 安全のために必ず守ってください	2
3. 使用方法	3
3-1 ポストA扉の開閉方法	3
3-2 ネームシールの貼り方	3
3-3 サイドサイン・ポットハンガーの使用方法	4
3-4 インターホン取付台座について	4
3-5 照明灯	4
3-6 ご注意とお願い	5
4. ランプの交換方法	5
5. お手入れについて	5
6. 修理を依頼する前に	6
7. 修理	6
8. 別売り品	6
9. 仕様	6

- 製品を安全に正しくお使いいただくために、ご使用になる前にこの取扱説明書を最後までお読みください。お読みになったあとは、たいせつに保存してください。

1 各部の名称

(1) 専用門柱A

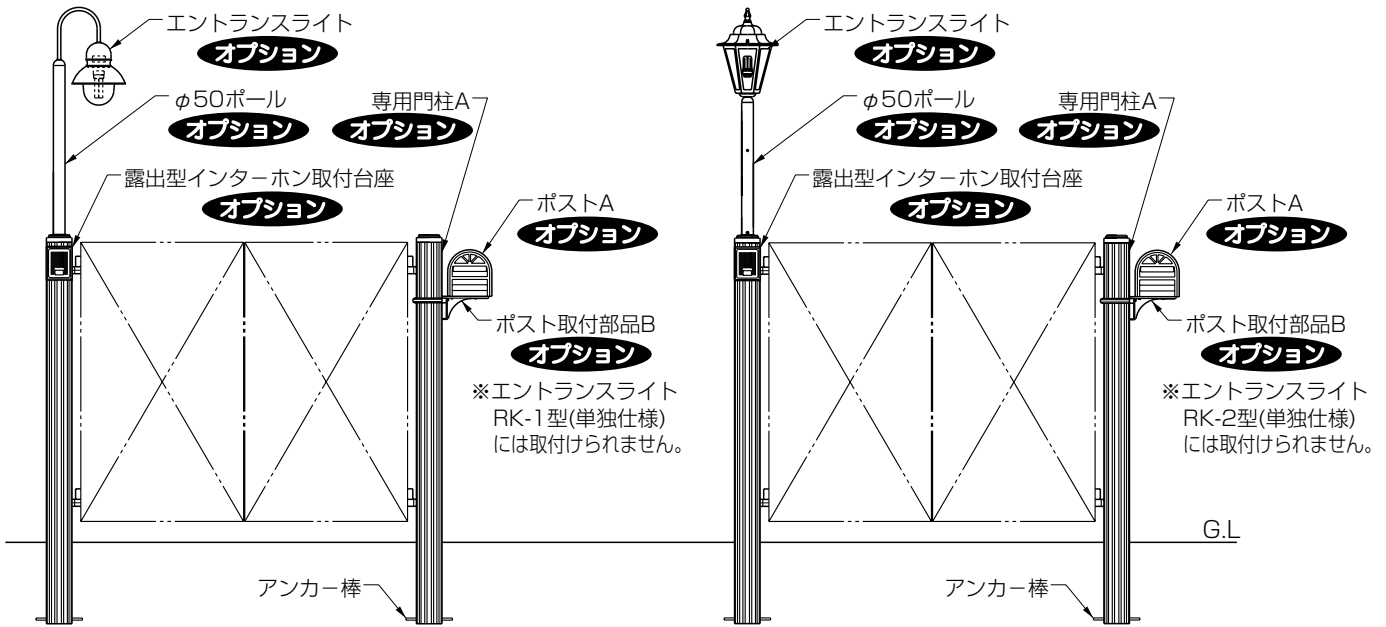

(2) エントランスライト RK-1型(単独仕様)

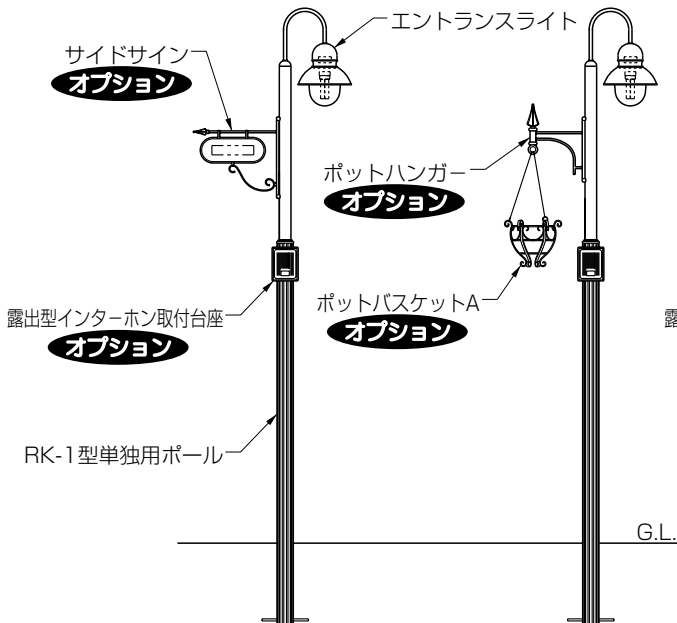

(3) エントランスライト RK-2型(単独仕様)

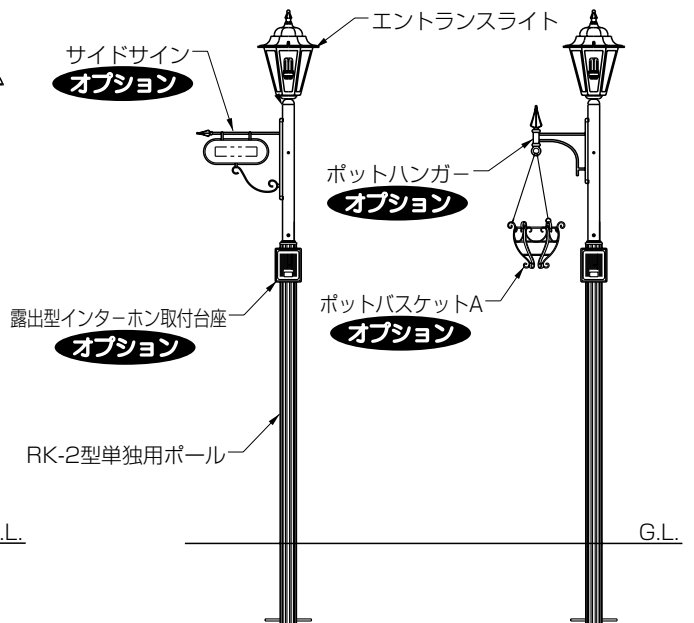

(4) オプション

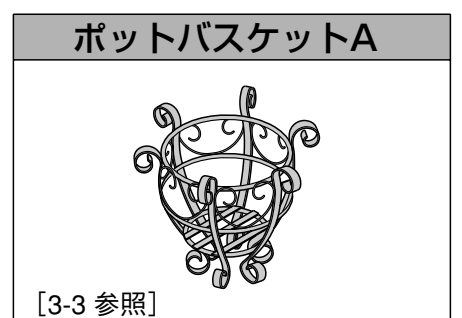
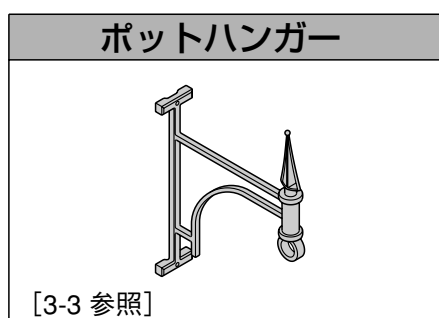
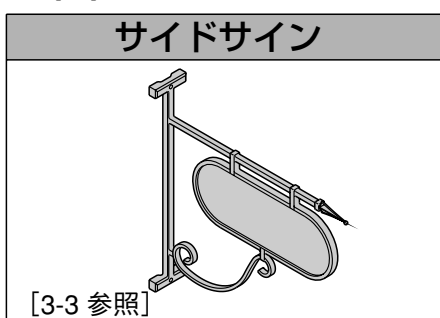

(4) つづき

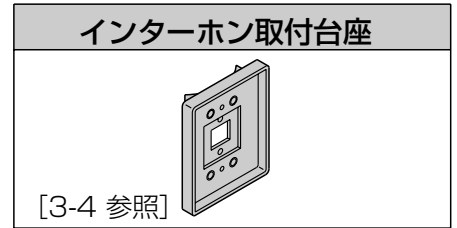
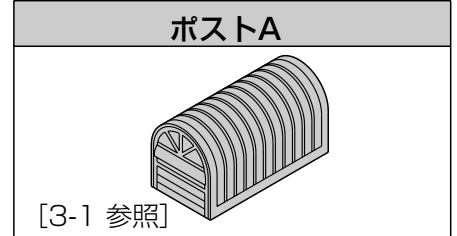
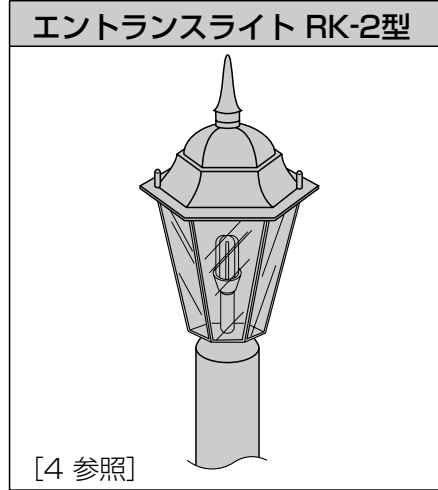
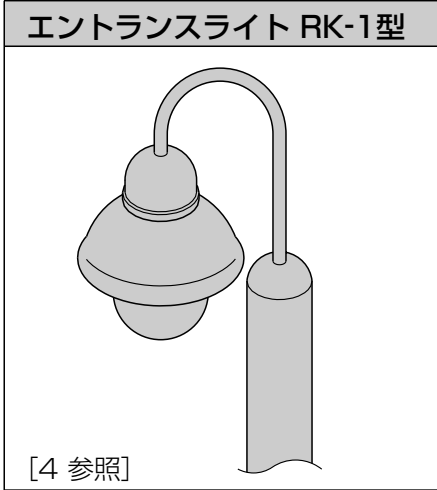

2 安全のために必ず守ってください

- ポールをぶつけるなど強い衝撃を加えないでください。故障の原因になります。また、照明灯が割れ、けがをするおそれがあります。
- 風雨の強いときは、雨水が入り投函物を濡らすおそれがあります。早めに投函物を取り出してください。
- 照明灯などを取換えるときには、必ず電源を切ってから行なってください。感電するおそれがあります。

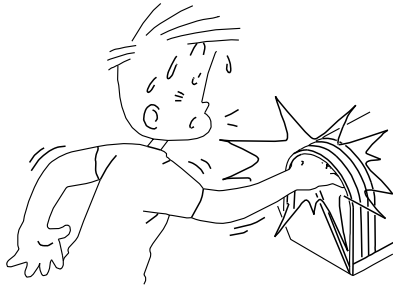

● れると、けがをするおそれがありますのでご注意ください。

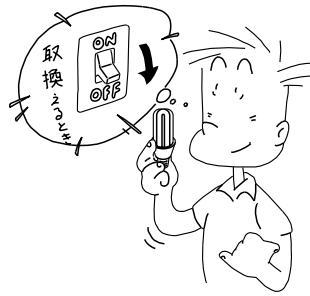

● 電源を切ってから行なってください。感電するおそれがあります。

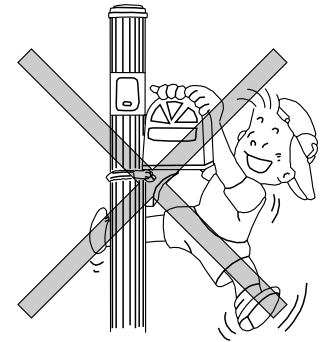

● ポットバスケットには乗ったり、ぶらさがったりしないでください。落ちるおそれがあります。

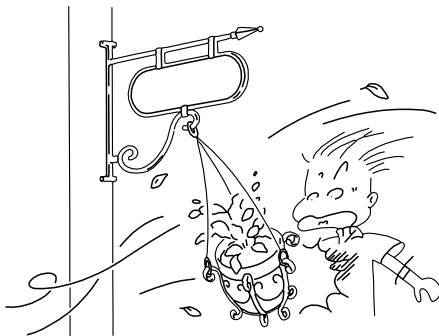

● ださい。ポットが人や物に当たったり、落下するおそれがあります。

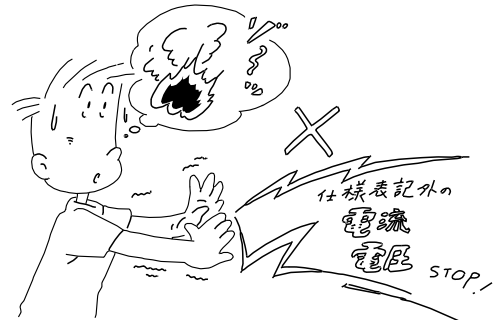

● ないでください。火災、感電のおそれがあります。

3 使用方法

3-1 ポストA扉の開閉方法

ポスト扉の開閉は、家側・道路側両方から可能です。
ポストの中に投函物が入っているときは、次の手順で取出してください。

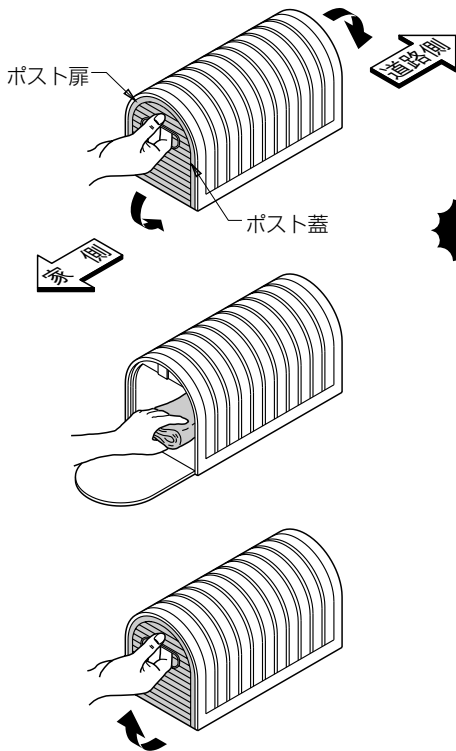

- ① ポスト扉の開閉は、必ずポスト蓋を持って静かに下に引き下げます。
- ② ポスト扉を下へ引き下げたまま、投函物などを取出します。
- ③ 投函物取出してから、ポスト扉を静かに上げて閉めます。

ご注意

- ポスト蓋の口に手を深く入れすぎないでください。ツメが引っ掛かったり、ケガをするおそれがあります。
- ポストは郵便物や新聞などを受け入れるものです。その他の目的に使用しないでください。
- 風雨の強いときは、雨水が入り投函物を濡らすおそれがあります。早目に投函物取出してください。
- ポスト扉は投函物を確実に取出してから静かに上げてください。扉で手をはさむ危険があります。
- ポスト扉は必要以上に下へ引き下げないでください。ポスト扉の丁番部分を損傷するおそれがあります。
- RK-1・2型(単独仕様)には、取付けられません。

3-2 ネームシールの貼り方

サイン類には、表札用のネームシール(アルファベット文字)を用意しています。
ご希望に応じて次の要領で貼り付けてください。

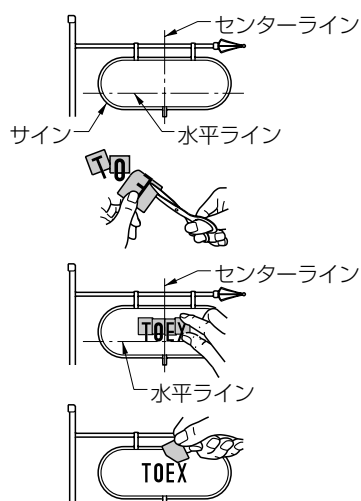

- ① サインにあとから消せる物で、センターラインと水平ラインを引きます。
- ② 文字を切らないように裏紙のみをハサミで5分の1程度切ります。
- ③ 水平ラインと文字の位置を合わせ、文字をセンターラインから左右に等間隔になるよう仮貼りします。
- ④ シールがサインからはがれないように裏紙をはがし、センターラインと水平ラインを消します。

3-3 サイドサイン・ポットハンガーの使用法

市販の5号鉢が吊り下げられます。

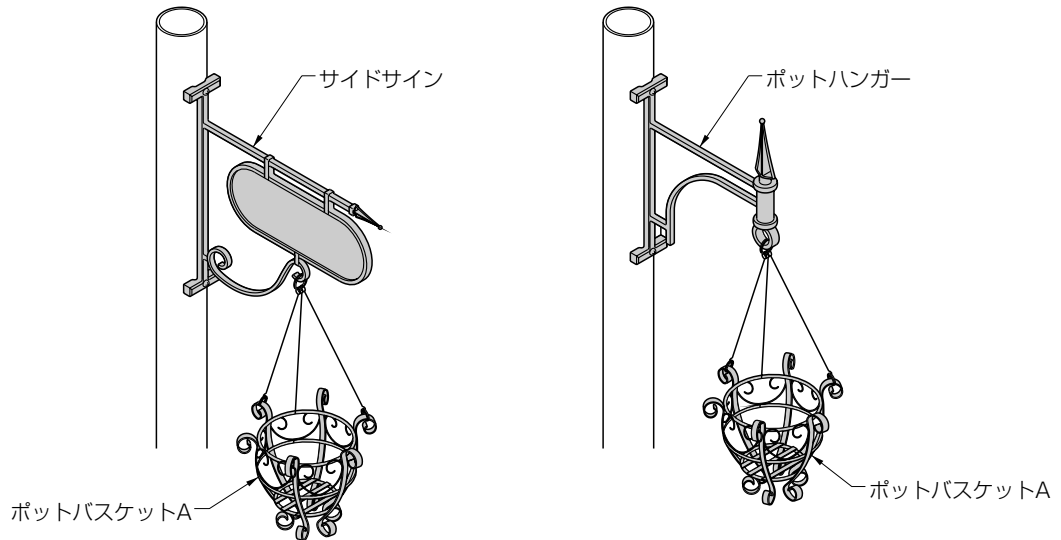

ご注意

•吊り下げる重量は、6kg以内としてください。部品が破損し、ポットが落下するおそれがあります。

3-4 インターホン取付台座について

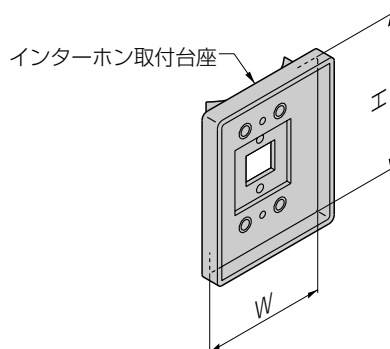

① インターホン取付台座には、市販品の露出型インターホン子機を取付けてください。

ご注意

•インターホン子機の寸法が、H=132mm,W=100mmのものまで取付けが可能です。

3-5 照明灯

照明器具には「EEスイッチ」または「入切スイッチ」の2タイプがあります。(お客様用意)
「EEスイッチ」には点灯センサーが内蔵されていますので、特に操作をする必要はありません。
「入切スイッチ」は屋内より電源スイッチの「入、切」の操作が必要になります。

3-6 ご注意とお願い

- ポストは郵便物や新聞などを受け入れるものです。その他の目的に使用しないでください。
- 指定ワット数以上は絶対に使用しないでください。器具変形など故障の原因になります。
- 製品の分解や改造はしないでください。
- 製品に関する移設・増設などは、施工店・電気工事店(電気工事有資格者)または最寄りの東洋エクステリア各支店・営業所にご相談ください。

4 ランプの交換方法

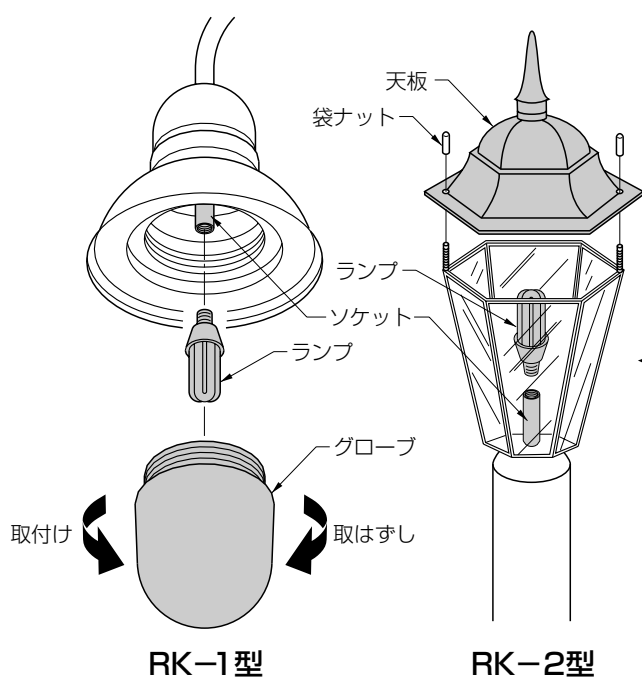

- ① AC100V電源を切ります。
- ② グローブもしくは天板をエントランスライトからはずします。
(グローブはネジ式、天板は袋ナット止めになっています。)
- ③ ランプをはずし、新しいものと交換します。
- ④ 交換が終わりましたら、グローブもしくは天板を元に戻します。

ご注意

- 電源が「切」になっていることを確認したうえで交換してください。
- 指定ワット数以外の電球を使用しないでください。故障や発火の原因になります。
- 点灯中や消灯直後のランプにさわらないでください。ランプやその周辺が加熱しており、やけどの原因になります。

5 お手入れについて

- 年に2~3回の水洗いをしてください。
- 汚れがひどい場合には中性洗剤をうすめた液で汚れを落とすあとで、洗剤が残らないようによく水洗いをしてください。その際、近くの植栽に洗剤がかからないように注意してください。
- シンナー、ベンジンなどの有機溶剤は使わないでください。塗料がはげたりすることがあります。
- インターホン子機には、ホースなどで直接打ち水をしないでください。故障の原因になります。
- あやまってキズをつけた場合、当社純正補修塗料で補修してください。放置すると腐食の原因になります。

6 修理を依頼する前に

故障かなと思われたとき、修理を依頼する前にお調べください。
直らなかったときには修理をご依頼ください。

このようなとき	点 検	処 置
照明灯が点灯しない	電源スイッチが「切」になっていませんか。	電源スイッチを「入」にセットしてください。
	ランプが寿命で切れていませんか。	ランプを新しいものと交換してください。 (「4.ランプの交換方法」参照)

ご注意

●配線工事は、電気工事店（電気工事有資格者）にご依頼ください。

7 修理

製品に異常が生じたときは、加工店または、最寄りの東洋エクステリア各支店・営業所にご相談ください。
修理を依頼されるときは、下記のことをお知らせください。

故障の状況	できるだけ詳しく
製 品 名	製品にシール表示してある製品名
施 工 日	年 月 日
ご 氏 名	
ご 住 所	
電 話 番 号	
道 順	付近の目印などもお知らせください

8 別売り品

下記のような別売り品がありますので、目的に合わせてご利用ください。

● 補修塗料

あやまってキズをつけたときの補修にご利用ください。

● インターホンセット

インターホン取付台座に取付け可能です。
室内機もセットされています。

9 仕様

ランプ

電 源	AC100V 50/60Hz
使用電球	13W パルックボールYOU(D形)蛍光灯 EFD13UEL

東洋エクステリア株式会社

札幌営業所 011-640-8000 (代)	長野営業所 026-263-0861 (代)	中国支店 086-478-5533 (代)
東北支店 022-246-7510 (代)	静岡営業所 054-238-3301 (代)	広島営業所 082-849-5660 (代)
関東東支店 043-207-8251 (代)	中京支店 052-807-5501 (代)	九州支店 0943-32-3100 (代)
関東西支店 03-3290-8510 (代)	関西支店 06-6844-9232 (代)	南九州営業所 099-256-8955 (代)

お客様相談室

 0120-171-705

取説コード

UA088

199909A
200103B