

# 取付説明書

ME-1023

この度は、ポストをお買い上げいただきまして誠にありがとうございます。

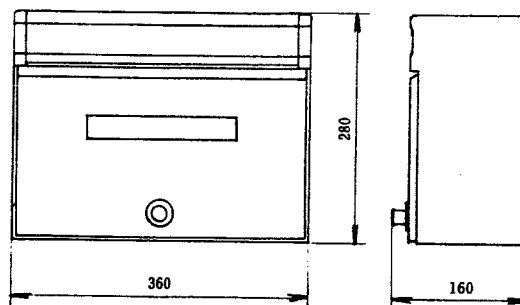

## ◎ 取付方法

1. フックをポールに仮止めしてください。(フック取付説明書を参照ください。)
2. ポールにジョイントする時、ポストの側板(樹脂製)に連結用ビス案内のくぼみが3ヶ所ありますが、ポールとの取付側だけ図に示す1ヶ所をφ3㍉のドリルで穴をあけてください。
3. ポスト内側から裏板を仮止めし、ポールの溝をスライドさせて位置決めしてください。
4. 穴位置を合わせて2ヶ所ビスで締め付けてください。

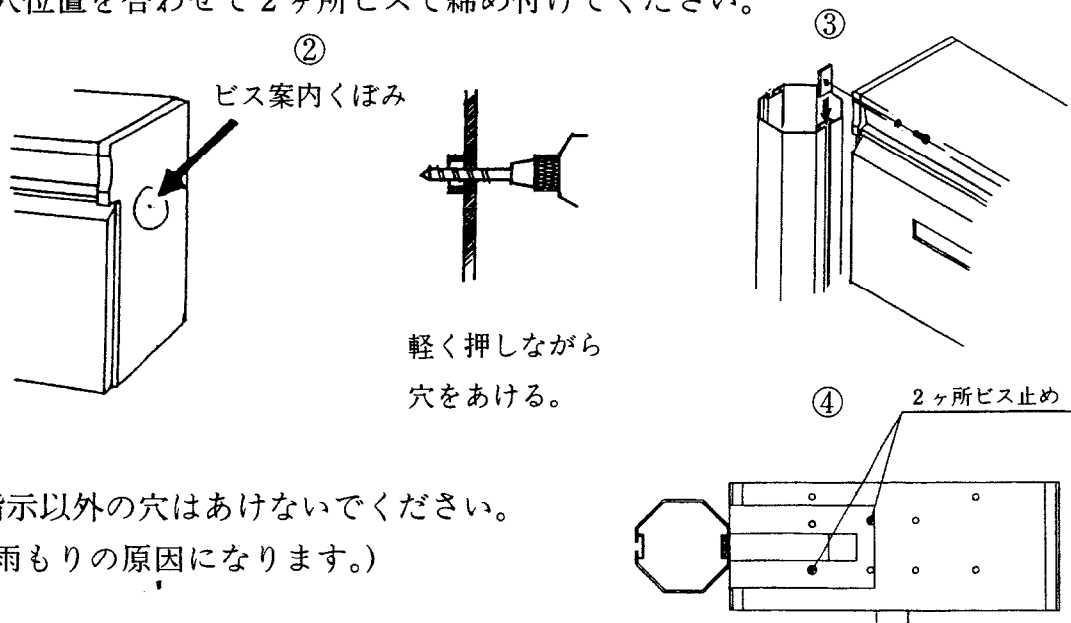

※ 指示以外の穴はあけないでください。  
(雨もりの原因になります。)

## ● ダイヤル錠の解錠

施錠している場合は、投入口蓋を押し上げますとポスト内部正面に解錠番号シールが貼ってありますので確かめて解錠してください。

例

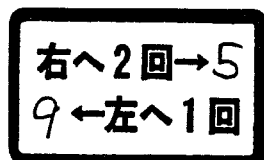



1. ダイヤルを右回転方向に2回まわし5に合せる。
2. 次に左回転方向にまわして9に合せると解錠になります。

# 使用説明書

# TNABGA1

この度は、郵便受箱をお買上げいただき誠にありがとうございます。ご使用前にこの説明書をよくお読みいただき、未永くご愛用ください。お読みになったあとは必ず保管してください。

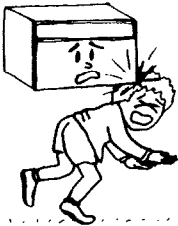
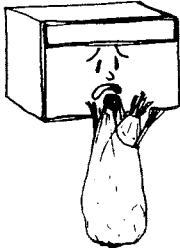
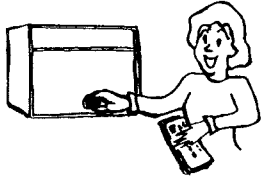
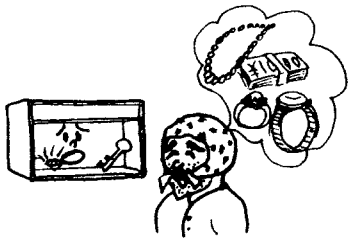
## ■ ご使用上の注意

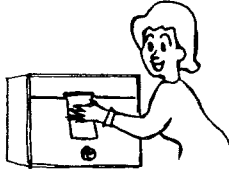
<p>●ポストのまわりでは、子供達を遊ばせないでください。</p> 	<p>●ツマミや扉に物をぶら下げないでください。</p> 	<p>●郵便物を取り出した後は、必ず施錠してください。</p> 
<p>●ポストの中に、貴重品・カギ等の保管はしないでください。</p> 	<p>●郵便物をためこみしないで、早目に取り出してください。</p> 	<p>●定期的に入入れをしてください。</p> 

## ■ ダイヤル錠について

### ●解錠する場合

ダイヤルを右へ（左へ）回して親番号を2回 目盛に合わせ、次に左へ（右へ）もどして子番号を合わせると解錠し、扉が開きます。

### ●施錠する場合

扉を閉め、ダイヤルを左右どちらかへ1回転以上回してください。（1回転以上回さないと子番号を合わせるだけで、扉が開く場合があります。）

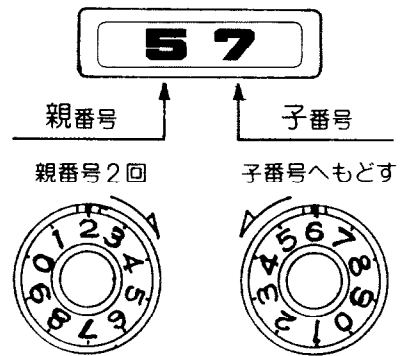

## ■ 名札について

名札は端を押すと浮き上りますので2枚抜きとり、グレーの板にお名前を書き、透明のカバーを上重ね合わせて元通りに差し入れてください。



## ■ お手入れについて

ステンレスは汚れを放置してお手入れをおこたると、もらいさびをおこします。常に清楚に保つよう、定期的なお手入れが必要です。柔らかい布でから拭きしてください。汚れのひどい場合は中性洗剤を含ませた布で拭いた後、水拭きしてください。その後、から拭きして水分を完全に除去してください。ベンジン、シンナー、みがき粉、タワシなどを使って清掃することは、お避けください。変色、キズ、塗装ハクリの原因となります。