

# 『お施主様用手引き』 ご使用上の注意とお願い

## 新日軽 折り戸付テラス 「うらら」

—— 施工工事店様、販売店様へ ——

この手引き書は施工完了後裏表紙に必要事項を記入し、  
お施主様へお渡しく下さい。

## ●『手引き書』のごあんない

このたびは、当社商品をお買上げいただき、誠にありがとうございます。  
この商品を正しく安全にご使用していただくために、ご使用前にこの手引き書を最後までお読みください。

お読みになった後、この取り扱い説明書は、いつでも  
ご使用いただけるように大切に保管してください。

### 目 次

● 各部の名称	P3
1. 安全のために必ずお守りください。 ご使用上の注意とお願い	P4～5
2. 使いかた	P6～8
3. 保守・点検	P9
4. 新日軽の製品保証について	P9
5. お手入れ方法について	P10～11
アルミニウム製品のお手入れのお願い	P10
木樹脂製品のお手入れ方法	P11
レール溝のお手入れ方法	P11
6. 施工工事店様、販売店様へのお願い	P12

# ●各部の名称

## ●警告ラベル

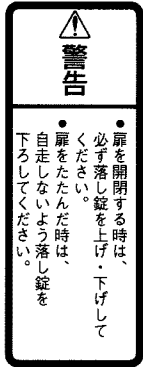

## ●注意ラベル

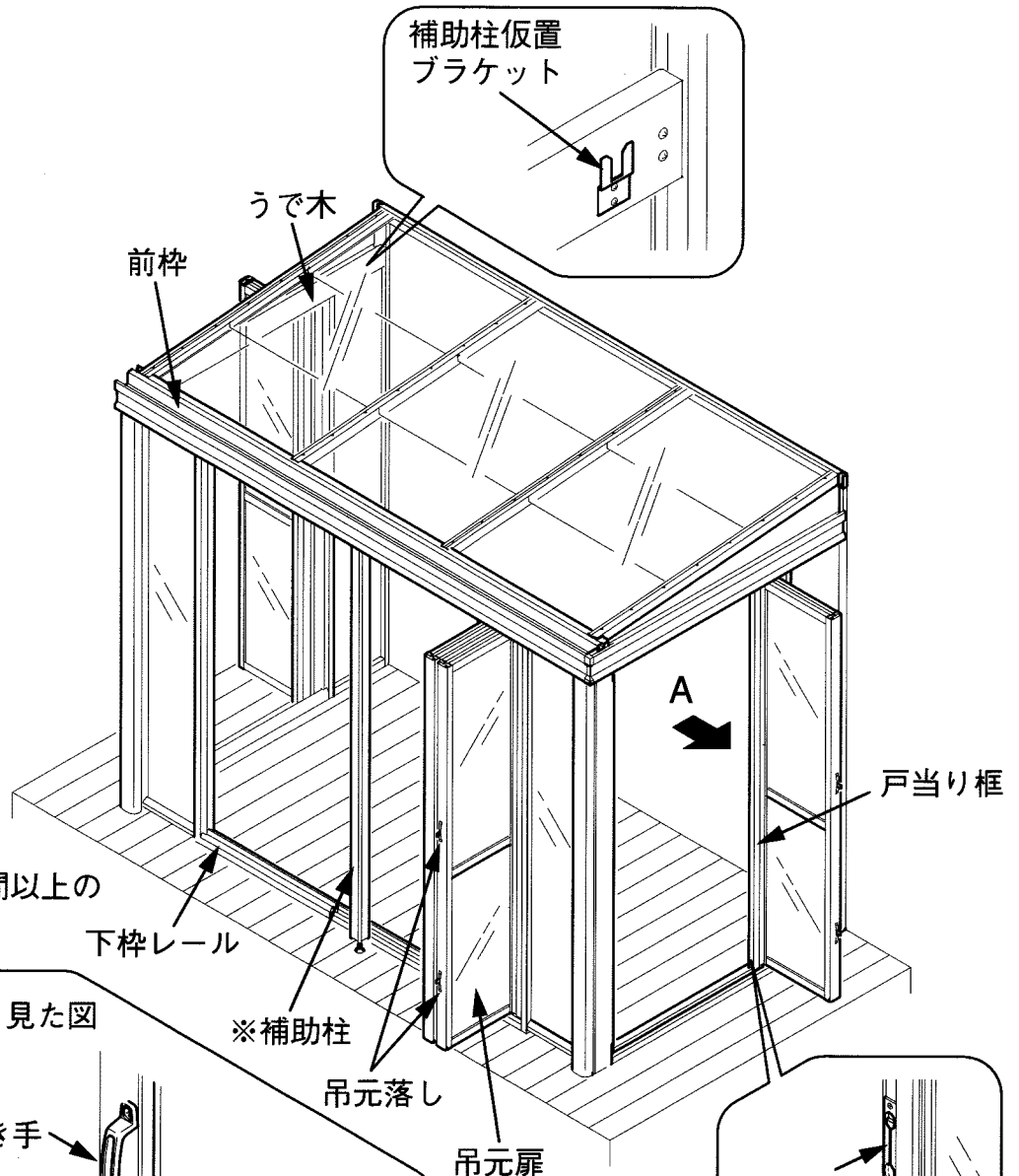
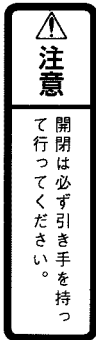
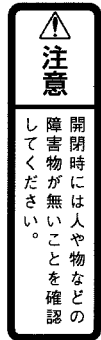



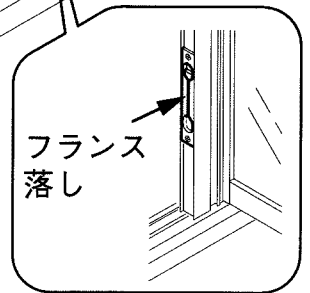
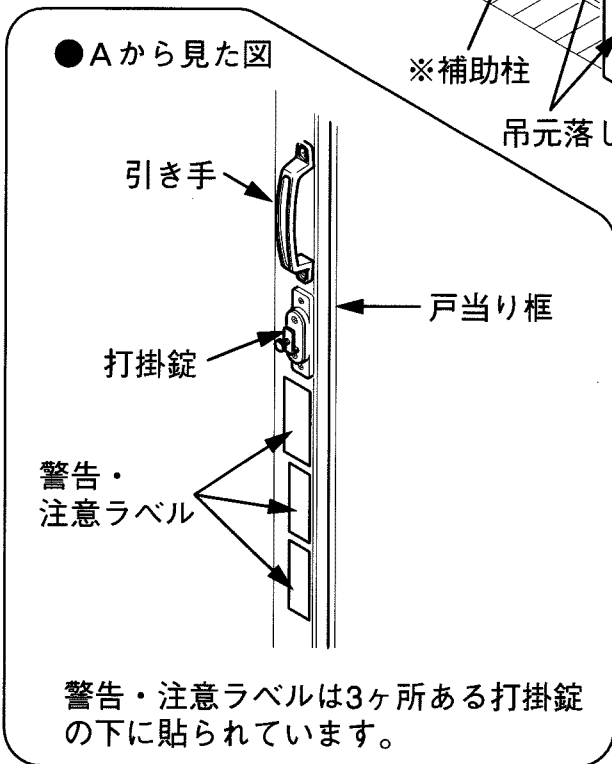

※補助柱は間口2.5間以上の場合に取付けます







# 1

## 安全のために必ずお守りください。

この手引き書に示した注意事項は、安全に関する重要な内容を示しています。人身事故や財産への損害を未然に防止するため、次のような絵表示をしています。

絵表示	意味
 <b>警告</b>	この表示を無視して誤った取り扱いをすると、使用者等が死傷する危険があることを示しています。
 <b>注意</b>	この表示を無視して誤った取り扱いをすると、使用者等が負傷する危険や物的損害の発生が予想されることを示しています。
	「してはいけないこと」を示しています。
	「必ず守っていただくこと」を示しています。

## ご使用上の注意とお願い

-  開閉時には、手足、衣服などをはさまないように注意してください。人・物等の障害物がない事を確認してから、ゆっくり開閉操作を行ってください。  
**けがや事故の原因となります。**
-  通常使用されない時は、必ず施錠してください。開扉時には必ず落し棒をおろして扉を固定してください。
-  閉時には、必ず落し棒を上げてから行ってください。  
**故障や破損の原因になります。**
-  商品をむやみに揺すったり、乗ったり、寄りかかったりしないでください。  
**故障や破損の原因になります。**
-  アクリル板の清掃には、有機溶剤系のクリーナーは使用しないでください。ヒビ割れを起こす場合があります。

## 1. 安全のために必ずお守りください



屋根に乗ったり、ハシゴをかけたりしないでください。

屋根パネルの取り替えなどで、やむをえず屋根に乗る場合は、垂木の上に乗るようにしてください。

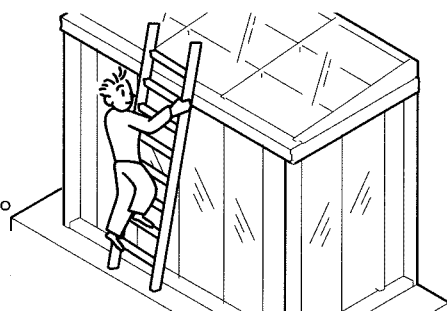

電線などがテラスの金属部分に触れないようにしてください。

**感電の恐れがあります。**

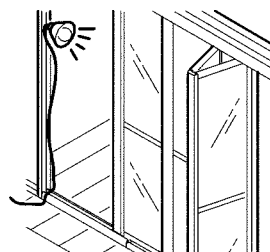

うらのの屋根に積った雪は、20cmを超える前におろしてください。

※積雪量は1cmあたり3kg/m<sup>3</sup>で計算しています。  
積雪量の多い地域や湿った雪の場合は、1cmあたりの重さがさらに大きくなる恐れがあります。  
早めに雪おろしをおこなってください。

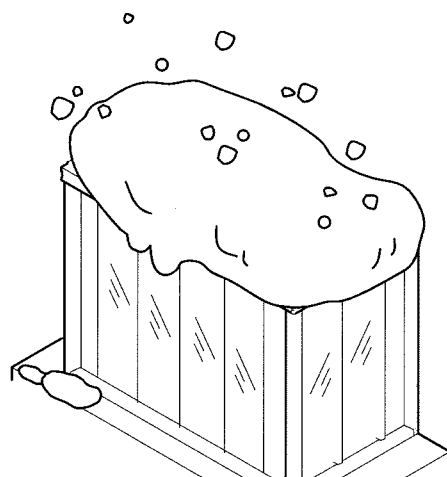

建物の屋根からの落雪が予想される場所では、テラスに雪が落ちないように配慮してください。



雨樋に土砂や落葉がつまると水はけが悪くなるので、前枠の雨樋部分の清掃を定期的におこなってください。

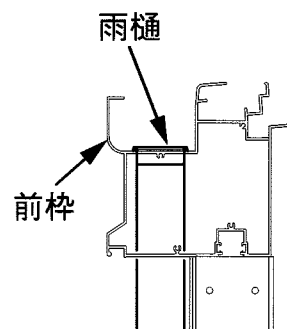

製品に貼付けられている警告・注意ラベルをはがさないでください。

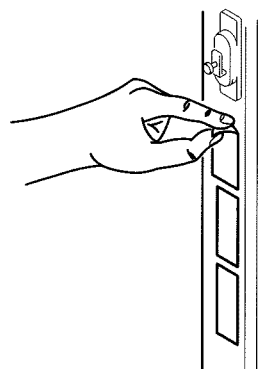

# 2

# 使いかた

## 扉の開閉方法

### 扉を開く場合

1. 吊元扉についている吊元落しを解除してください。
2. 戸当り扉の引き手を持って扉をゆっくり開けてください。

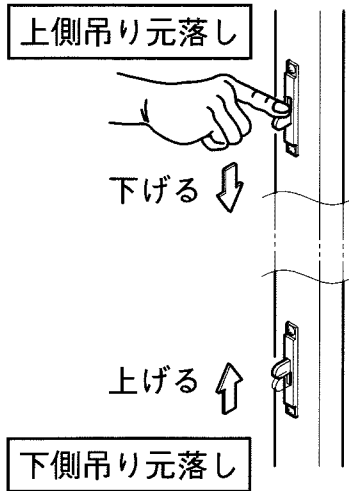

吊元側の扉を少し折った状態にすると、扉をかるく開くことができます。

### 注意

扉の開閉作業は必ず引き手を持って行ってください。

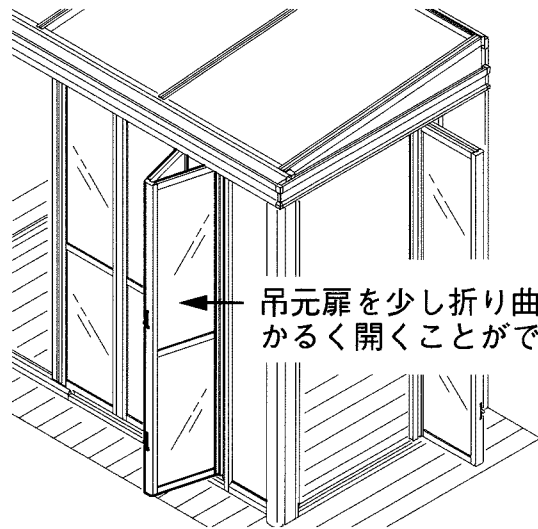

3. 扉を全開にしたら、戸当り框下部のフランス落しを掛けてください。

### 注意

フランス落しを掛けないと、扉が不意に移動し、けがや事故の原因となります。

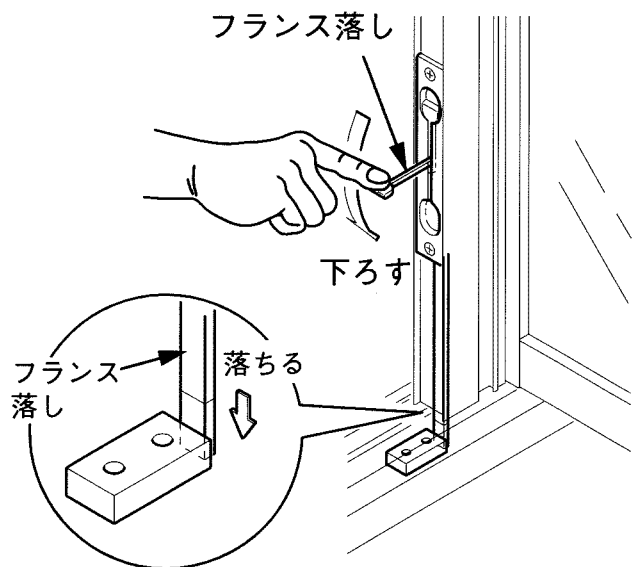

## 2. 使いかた

### 扉を閉める場合

1. 戸当り框下部のフランス落しを解除してください。
2. 戸当りの引き手を持って、扉をゆっくり閉めてください。

#### ⚠注意

全開でない状態で扉を閉めると、下枠レールのローラー部に扉が当り、閉まらなくなる場合があります。  
扉を全開にしてから閉め直してください。  
無理に扉を閉めると、製品が破損するおそれがあります。

3. 扉を完全に閉めた後、吊元扉についている吊元落しを掛けてください。

#### ⚠注意

吊元落しを掛けないと扉が完全に固定されず、故障や破損の原因となります。

4. 必要に応じて、打掛錠を掛けてください。

#### ⚠注意

吊元落としおよび打掛錠は施錠用ではありません。夜間やお出かけの際は、必ず家のサッシで施錠してください。

### 扉がスムーズに開閉できない場合

- 扉がレール下部のローラーでつまる場合は、ローラーの位置を調整してください。

#### ⚠注意

扉を全開にして、フランス落しを掛けて作業を行ってください。扉が不意に移動し、けがや事故の原因となります。

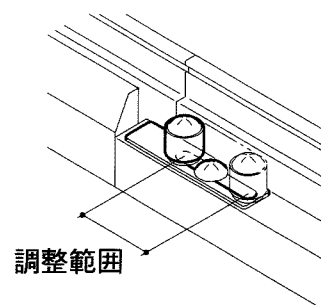
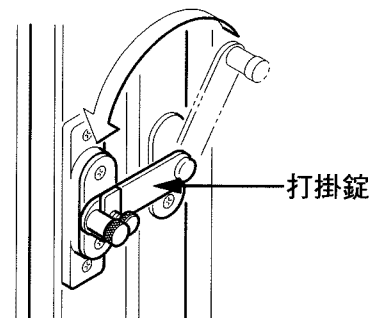
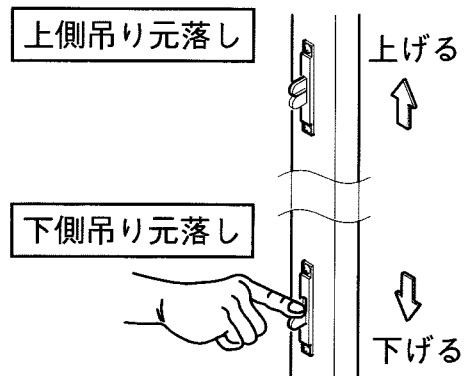
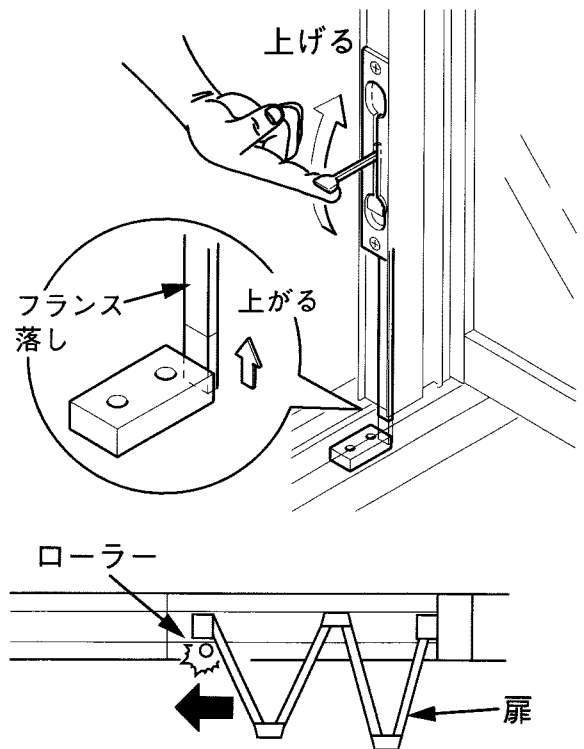

## 2. 使いかた

### 補助柱の取付け・取外し

#### 補助柱の取付け方法

1. 前枠の中央部の取付孔に、補助柱を差し込みます。
2. 補助柱下部の調整ボルトで長さを調整します。

#### 注意

調整ボルトは、付属のスパナで行ってください。

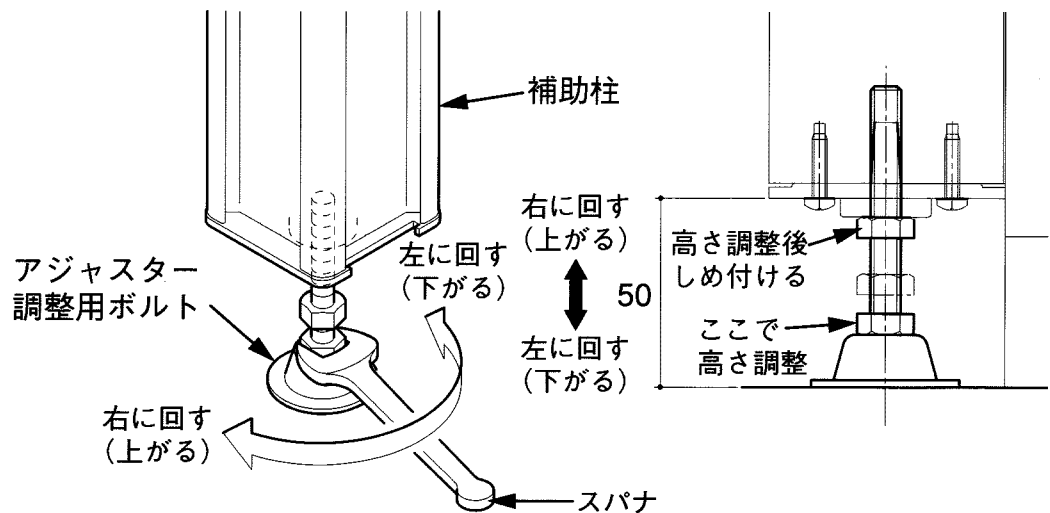
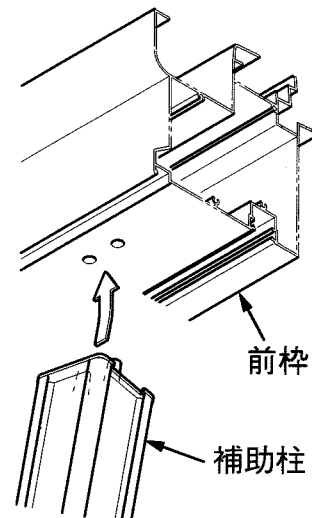

#### 補助柱の取外し方法

取外しは取付けの逆の手順でおこないます。取外した柱は、うで木に付いている補助柱仮置ブラケットに取付けて保管してください。

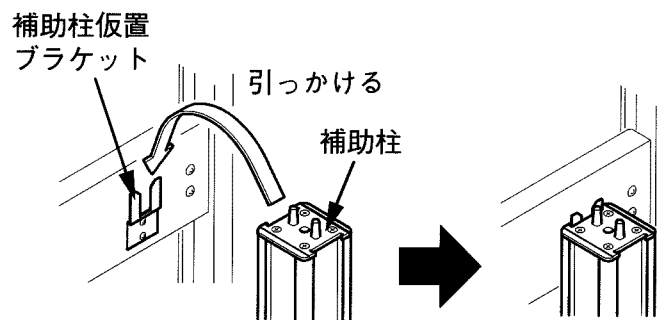



## 3

## 保守・点検

- ボルトやビス類は緩む場合があります。  
長年ご使用頂くために、定期的に点検の上、締め直していただくようお願いします。
- 外観に使用上有害な変形がないことを確認してください。  
  
不都合に気づきましたら、ただちに使用を中止し、施工工事店、または当社営業所までご連絡ください。

## 4

## 新日軽の製品保証について

- 1.保証者 ————— 新日軽株式会社
- 2.保証の対象者 —— 所有者
- 3.対象商品 ————— 新日軽ブランドで販売している一般木造住宅用製品及びエクステリア製品。
- 4.保証内容 ————— 通常の取扱いによって生じた品質不良、性能及び機能の低下によるもので、かつ当社が認定したもの。
- 5.保証期間 ————— 当該製品の取付け完了後2年間。(電装部分については1年間) 但し、完了時期については所有者が立証責任を負う。
- 6.製品保証の免責事項  
原因が次のような場合は、保証期間内であっても有償修理となります。  
イ. 環境が特に悪い地域の場所に取り付けられたもの。  
(例えば塩害や大気中の砂塵や煤煙、各種金属粉、亜硫酸ガス、アンモニア、車の排気ガス等の反応物質が付着して起こる腐蝕、高温、低温、多湿による損傷や故障)  
ロ. 保証者の表示した取扱い方から逸脱したもの。  
例、(a)モルタル(アルミに接する部分)に海砂を使用。  
(b)モルタル(アルミに接する部分)に急結剤を使用。  
(c)塩分等を含んだ木材を使用。  
(d)中性洗剤以外のクリーニング剤を使用。  
(e)施工指示どおりに施工がされていない(コーキング、取付ネジ等)。  
(f)その他  
ハ. 使用者もしくは第三者の誤り、または不当な修理や改造によるもの。  
ニ. 保証者が表示した以上の性能を必要とする箇所に取付られたために発生したもの。  
ホ. 不可抗力(天災、地変、地盤沈下、火災、爆発、騒乱、落雷、異状電圧等)により発生したもの。  
ヘ. 製品構成材であっても当社供給範囲外のもの。(ガラス等)

- 上記に関するお問い合わせは、新日軽(株)支店、営業所もしくは新日軽製品取扱店にご相談ください。

# 5

## お手入れ方法について

### アルミニウム製品のお手入れのお願い

アルミはサビにくい性質を持っています。そのうえ新日軽では、JIS規格を十分にクリアした表面処理をしています。付着した汚れを長時間放置しておくと腐食の原因となります。アルミ製エクステリア商品をいつまでも美しくお使いいただくために、定期的なお手入れを行ってください。

#### アルミのサビの原因は・・・

大気中の汚れが最大の原因です。ほこり、ばい煙（すす）、鉄粉などの金属粉、亜硫酸ガスなどの排気ガス、および海塩などです。これらがアルミの表面に付着したまま長く放置されると、湿気や雨水によって影響を受け、腐食させてしまう場合があります。

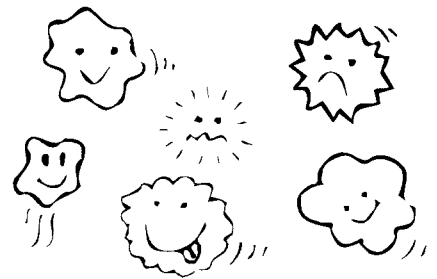

#### お手入れはカンタン

年に数回の水洗いと空ぶきだけでも効果的です。ただし、工業地帯や海岸の近くなどでは、状況によりお手入れの回数を増やしてください。汚れが軽い場合は、やわらかい布かスポンジで水ぶきした後に空ぶきしてください。

#### ■地域別お手入れ回数

地 域	回 数
臨海工業地帯	年に2～3回
工業・商業・温泉地帯	年に2回
海岸・街道地帯	年に1～2回
田園・山間地帯	年に1回



#### 汚れが目立つ場合

中性洗剤を薄めた液で汚れを落とし、洗剤が残らないように水洗いしてから空ぶきしてください。

## 5. お手入れ方法について

### 汚れが著しく、サビがでた場合

スコッチブライトか紙ヤスリで軽くこすり、汚れを取り除いてから十分に空ぶきしてください。



### お手入れの際の注意

- ・お手入れには布やスポンジなどの柔らかいものを使用してください。金属ブラシ、金ペラ、スチールウール、目の荒い紙ヤスリ等はさけてください。
- ・小石、砂などが付着したまま表面をこするとキズがつきます。あらかじめ取り除いてください。
- ・角や隅に洗剤が残らないようにしてください。放置しますと腐食の原因となります。

### 木樹脂製品のお手入れ

年に数回の水洗いと、空ぶきだけでも効果的です。ただし、工業地帯や海岸の近くなどでは、状況によりお手入れの回数を増やしてください。

### 汚れが軽い場合

やわらかい布かスポンジで水ぶきした後に空ぶきしてください。

### 汚れが目立つ場合

中性洗剤を薄めた液で汚れを落とし洗剤が残らないように水洗いしてから空ぶきしてください。

### レール溝のお手入れ

レールの溝にゴミや異物が入ると、扉の開閉操作に異状が起こる可能性があります。

定期的に清掃してください。



# 6

## 施工工事店様、販売店様へのお願い

— お願い —

この説明書は施工完了後、下記の欄へ必要事項を記入してお施主様へお渡してください。

施工完了日	年	月	日
施工工事店	TEL (    )    —		
販売店	TEL (    )    —		
商品名			

この商品についてのお問い合わせ、ご相談は下記の窓口でも承っておりますので、ご遠慮なくお問い合わせください。

### ●ネットワーク

## 新日軽株式会社

〒141-0032 東京都品川区大崎1-11-1  
 (ゲートシティ大崎ウエストタワー)  
 お客様商品相談室  
 フリーダイヤル 0120-37-2534

東日本エクステリア支店 03-5759-2211  
 〒141-0032 東京都品川区大崎1-11-1  
 (ゲートシティ大崎ウエストタワー23F)  
 ・市場開発課 03-5759-2210  
 ・景観課 03-5759-2212

西日本エクステリア支店 06-6380-9275  
 〒564-0052 大阪府吹田市広芝町4-34  
 (江坂第一ビル1F)  
 ・市場開発課 06-6380-9275  
 ・景観課 06-6380-9281

九州エクステリア支店 092-482-8581  
 〒812-0016 福岡市博多区博多駅南2-9-11  
 (山善福岡ビル5F)

札幌支店 011-219-7511  
 東北住宅建材支店 022-297-3364  
 北越住宅建材支店 076-237-0122

長野支店 026-224-2878  
 埼玉支店 048-688-4156  
 関東東支店 043-247-1251  
 北関東支店 027-328-2881  
 東京支店 03-5759-2216  
 横浜支店 045-641-3381  
 静岡支店 054-289-6117  
 名古屋支店 052-731-1911  
 大阪支店 06-6390-1331  
 岡山支店 086-243-1243  
 中国支店 082-544-4134  
 四国支店 087-833-7611  
 九州支店 092-712-8191  
 特需営業総括部 03-5769-8033

●電話番号、住所は移転等やその他の理由で変更になる場合があります。ご了承ください。