

H1S・H1W

取付説明書 — ステンレス台車式引戸 —

- このたびは、東洋エクステリア製品をお買いあげいただきましてまことにありがとうございます。
- この取付説明書に示した表示記号の内容は、製品を安全に正しく施工していただき、あなたや他の人々の危害や損害を未然に防止するためのものです。
表示記号の内容を良く理解したうえで、本書の内容(指示)にしたがってください。
- この取付説明書では、次のような記号を使用しています。

安全に関する記号 記号の意味



警告

- 取扱いを誤った場合に、使用者が死亡または重傷を負うおそれのある内容を示しています。



注意

- 取扱いを誤った場合に、使用者が中・軽傷を負うおそれのある内容、または物的損害のおそれがある内容を示しています。

一般情報に関する記号



ポイント

- 取付手順で、特に注意して作業をしていただきたいことを示しています。
- 守っていただかないと組付けができない内容、または製品全体に後々不具合が発生するおそれのある内容を示しています。



- 取付説明の内容全体(個々の説明枠)にかかる注意事項を示しています。
- 取付説明の内容に制限がある場合の条件を示しています。



補足

- 説明の内容で知っておくと便利なことを示しています。

<施工の前に>



警告

- 門扉は人や車が入り出するのためのものです。構造によって開閉する方法が異なりますので、設置の場所・目的に合わせて選択してください。



注意

- 正しく施工、組付けをするために、施工前に必ず取付説明書をお読みください。
- 製品の施工については、必ず取付説明書にしたがってください。
- 施工終了後、取扱説明書は施主様にお渡しください。

<施工上のご注意>





注意

- 扉走行床面は水平に仕上げてください。
- 施工終了後は扉の開閉チェックを行ない、不具合がないか確認してください。

梱包明細表

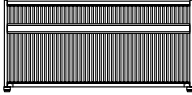
①基本本体セット

名 称	略 図	員 数
扉本体		1
縦框キャップ		2
縦框孔目隠しキャップ		12

②部品セット

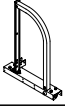
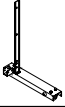
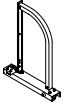
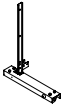
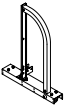
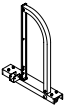
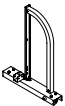
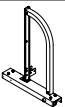
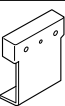
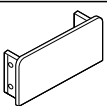
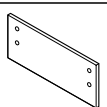
名 称	略 図	員 数			
		H1S		H1W	
		片開き	両開き	右	左
台車A-1		1	2	1	—
台車A-2		—	—	1	—
台車C-1		1	2	—	1
台車C-2		—	—	—	1
台車E-1		—	—	—	1
台車E-2		—	—	—	1
台車F-1		—	—	1	—
台車F-2		—	—	1	—
転倒防止金具		4	8	8	8
台車カバー		4	8	8	8
台車ストッパー		1	2	1	1

②部品セット つづき

名 称	略 図	員 数			
		H1S		H1W	
		片開き	両開き	右	左
G.L.ストッパー		2	4	2	2
召し合わせガイドローラー		—	—	1	1
召し合わせガイドローラー裏板		—	—	1	1
②-① M8×20六角ボルト平・バネ座金付		12	24	24	24
②-② M8×65スタットボルト		4	8	8	8
②-③ M8袋ナット		8	16	16	16
②-④ M8平座金		8	16	16	16
②-⑤ M8バネ座金		8	16	16	16
②-⑥ M6×30六角ボルトバネ座金付		8	16	16	16
②-⑦ M4×12ナベ小ネジ平・バネ座金付		16	32	32	32
②-⑧ M8×16六角ボルト平・バネ座金付		4	8	4	4
②-⑨ φ10×60オールアンカー		4	8	4	4
②-⑩ M10×20六角孔付六角付ボルト		—	—	2	2
②-⑪ M10平座金		—	—	2	2
②-⑫ M10バネ座金		—	—	2	2
落とし棒セット	—	1	2	1	1
召し合わせガイドローラー取付孔ふさぎシール	—	—	—	1セット	1セット
取付説明書	—	1	1	1	1

1. 姿図および基本寸法

1-1 H1S型

(1) 片引き



表1-1

呼称	W
W20	2000
W25	2500
W30	3000
W35	3500
W40	4000

表1-2

呼称	H
H12	1269
H14	1469

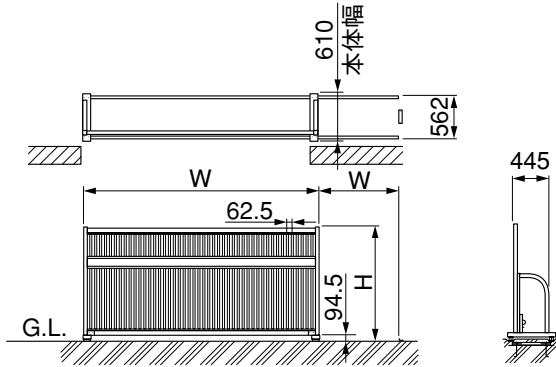
表1-3 H1S片引きタイプ

呼称	有効開口幅	引戸全長	引込幅	レール全長	レール組合せ
W20	1900	2000	2036	4120	2060×2
W25	2400	2500	2536	5120	3060+2060
W30	2900	3000	3036	6120	3060×2
W35	3400	3500	3536	7180	2060×2+3060
W40	3900	4000	4036	8180	3060×2+2060

(2) 両引き



表1-4

呼称	W
W20	2000
W25	2500
W30	3000
W35	3500
W40	4000

表1-5

呼称	H
H12	1269
H14	1469

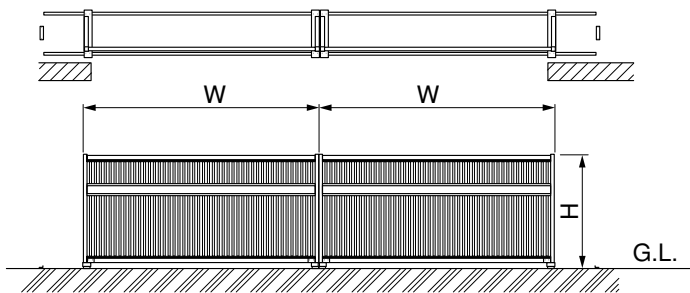
表1-6 H1S両引きタイプ

呼称	有効開口幅	引戸全長	引込幅	レール全長	レール組合せ
W20-W20	3917	2000	2036×2	8180	3060×2+2060
W25-W25	4917	2500	2536×2	10240	2060×2+3060×2
W30-W30	5917	3000	3036×2	12240	3060×4
W35-W35	6917	3500	3536×2	14300	3060×4+2060
W40-W40	7917	4000	4036×2	16360	3060×4+2060×2

1-2 H1W型

(1) 片引き



表1-7

呼称	W
W20	2000
W25	2500
W30	3000
W35	3500
W40	4000

表1-8

呼称	H
H12	1269
H14	1469

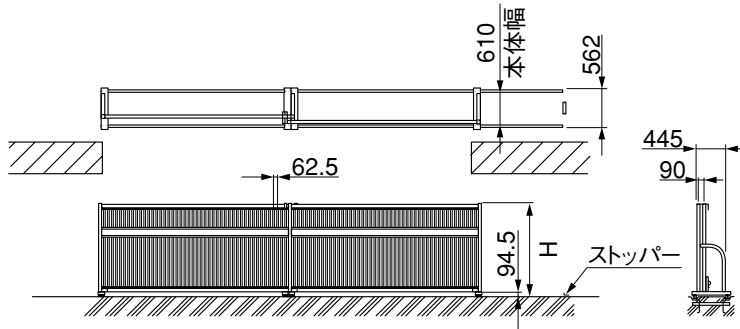
表1-9 H1W片引きタイプ

呼称	有効開口幅	引戸全長	引込幅	レール全長	レール組合せ
W20-W20	3785	3885	2160	6120	3060×2
W20-W25	4285	4385	2660	7180	2060×2+3060
W25-W25	4785	4885	2660	8180	3060×2+2060
W25-W30	5285	5385	3160	9180	3060×3
W30-W30	5785	5885	3160	9180	3060×3

(2) 両引き



表1-10

呼称	W
W20	2000
W25	2500
W30	3000
W35	3500
W40	4000

表1-11

呼称	H
H12	1269
H14	1469

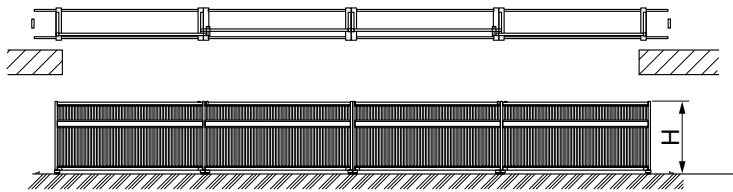
表1-12 H1W両引きタイプ

呼称	有効開口幅	引戸全長	引込幅	レール全長	レール組合せ
W20-W20×2	7698	3885	2160×2	12240	3060×4
W20-W25×2	8695	4385	2660×2	14300	3060×4+2060
W25-W25×2	9695	4885	2660×2	15300	3060×5
W25-W30×2	10695	5385	3160×2	17360	3060×5+2060
W30-W30×2	11695	5885	3160×2	18360	3060×6

2. 台車合わせ

※下記の施工パターン図を参考にして
台車をレールの上にならべてください。

2-1 片開き

(1) H1S

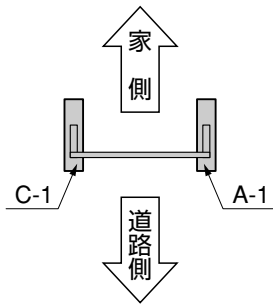

(2) H1W右引き

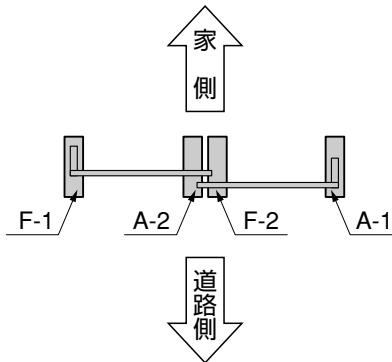

(3) H1W左引き

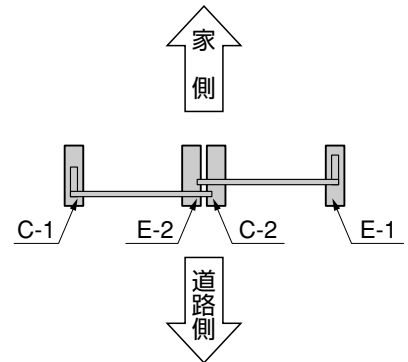

2-2 両開き

(1) H1S

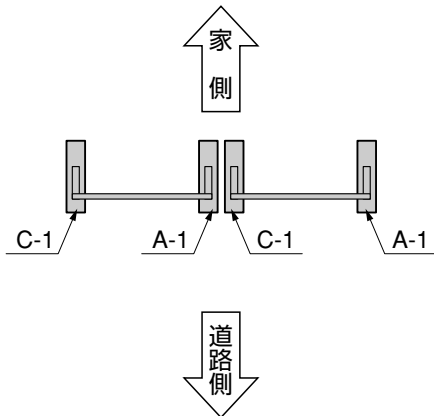

(2) H1W

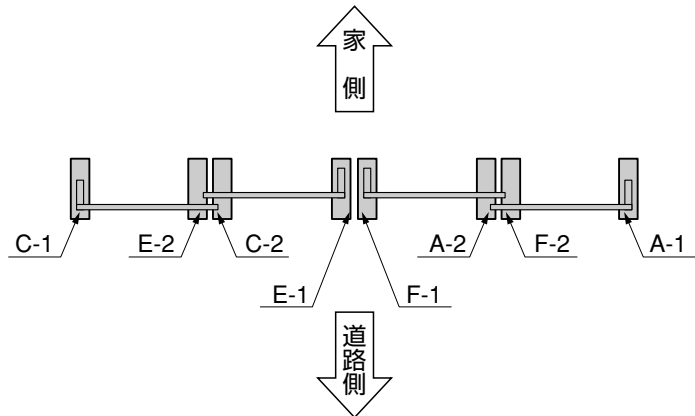

3. 扉本体と台車の取付け

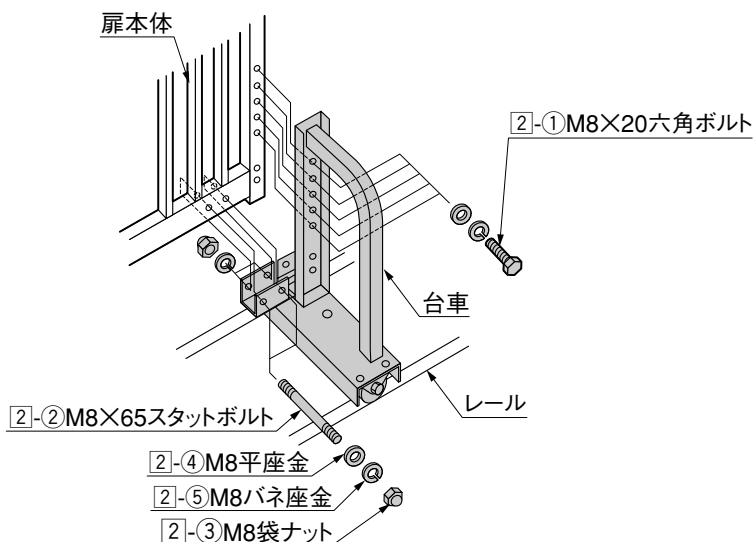

- ① レールの上に台車を乗せてください。
- ② 台車の上に扉本体を乗せ、②-①および②-②、②-④、②-⑤、②-③で台車と扉本体を取付けてください。

4. 転倒防止金具の取付け

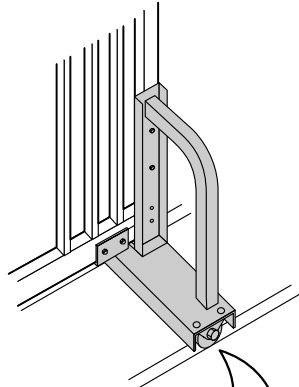

- ❶ 台車の戸車に転倒防止金具を②-⑥で取付けてください。
- ❷ 台車に台車カバーを②-⑦で取付けてください。

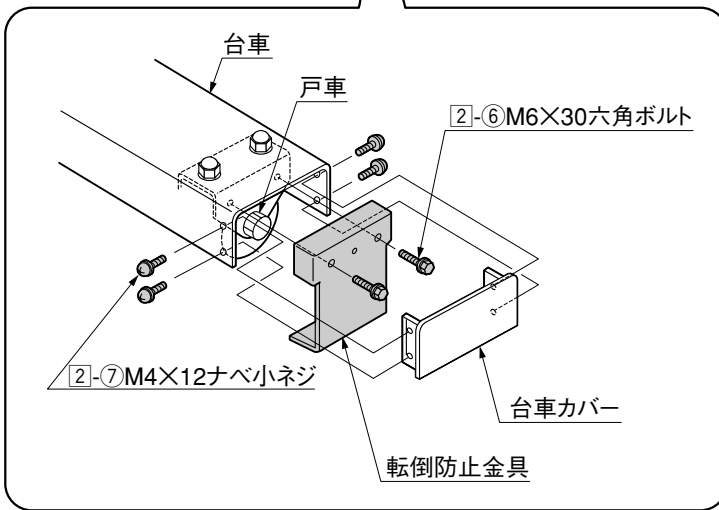

5. 召し合せガイドローラーの取付け

※H1Wの場合の作業です。

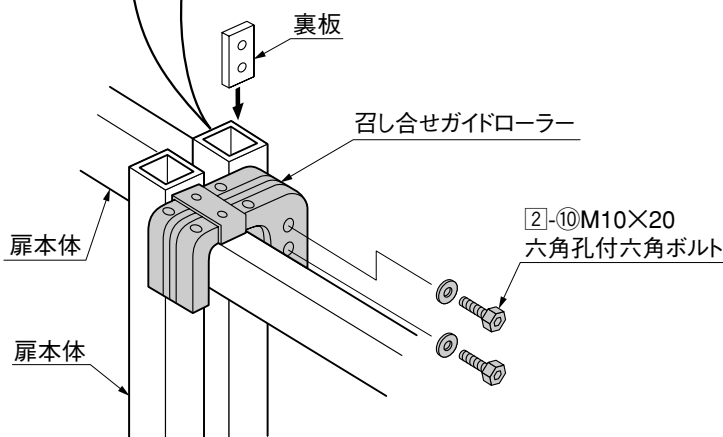
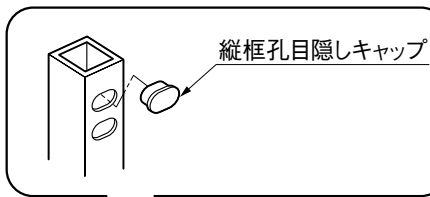

- ❶ 連結する扉本体の先端上部の縦框孔目隠しキャップを外してください。
- ❷ 召し合せガイドローラーと連結する扉本体を②-⑩で固定してください。

ポイント

- ②-⑩は備付けのレンチでしっかりと固定してください。

6. ストッパーの取付け

6-1 台車ストッパーの取付け

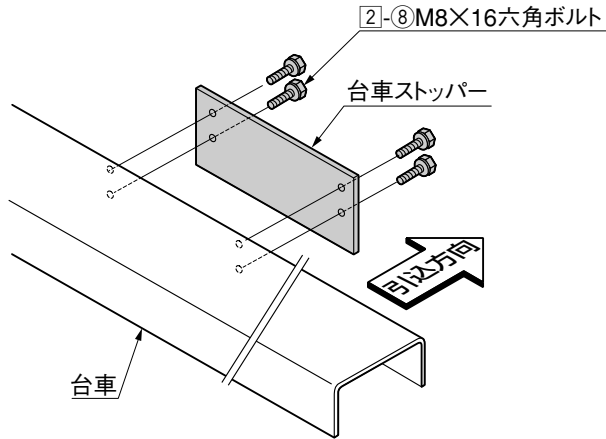

- 1 台車の引込方向側に台車ストッパーを2-8で取付けてください。

6-2 G.L.ストッパーの取付け

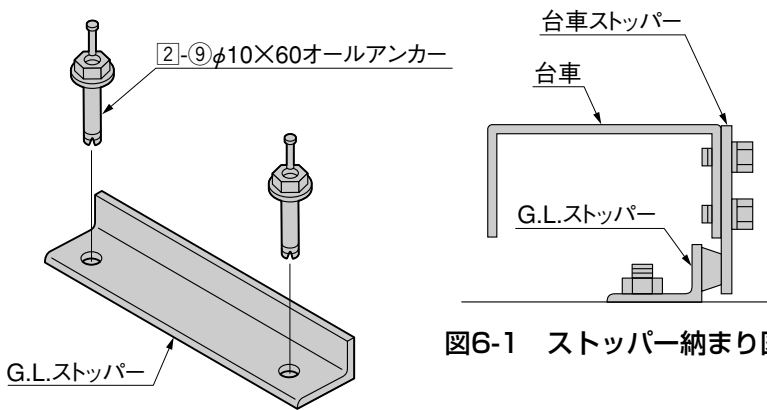

- 1 G.L.ストッパーを2-9で固定してください。

ポイント

- G.L.ストッパーは、本体をすべて組上げたあと現場の納まりに合わせて固定してください。

図6-1 ストッパー納まり図

7. 落とし棒の取付け

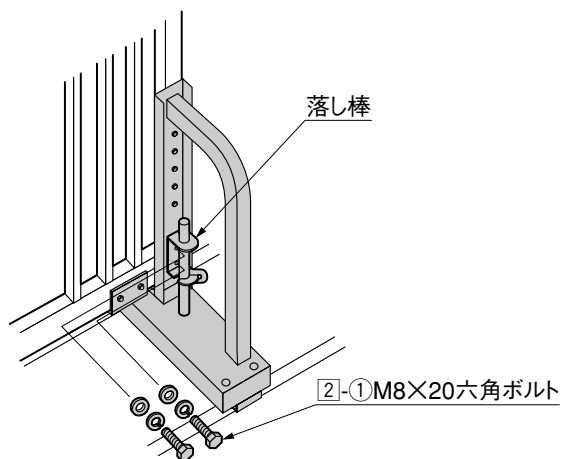

- 1 先頭の戸車に落とし棒を2-1で取付けてください。

ポイント

- 落とし棒は先頭に取付けてください。

取説コード

D115

NPW-575009

IA-D①

200404E_1006