

新日軽 エクジススクリーンゲートDシリーズ 電動タイプ

「お施主様用手引き」

《エクジススクリーンゲートDシリーズ 電動タイプ》をお買い上げいただきましてありがとうございました。

いつまでもご使用いただくため、この「お施主様用手引き」をよくお読みください。また、この「お施主様用手引き」は大切に保管してください。

1 操作方法

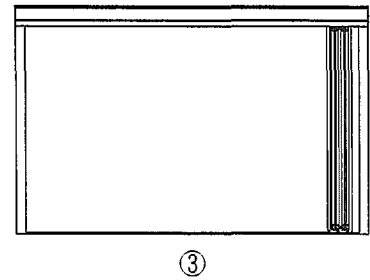
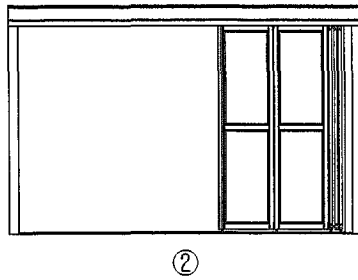
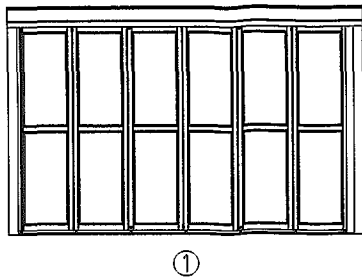

本図は、FRP35タイプ外観右勝手(R)を示します。

【1】敷地内スイッチによる操作方法

1. 開放

扉が閉鎖しているときに『開』キーを押すと、電気錠は解錠され扉は開放方向に移動して全開して停止します。(『開』キーを押すと赤色LEDが点灯します。)(①→②→③)

扉が途中で止まっているときに『開』キーを押すと、扉は開放方向に移動して全開して停止します。(②→③)

2. 閉鎖

扉が全開しているときに『閉』キーを押すと、扉は閉鎖方向に移動して全閉して停止します。そして、電気錠が施錠します。(『閉』キーを押すと緑色LEDが点灯します。)(③→②→①)

扉が途中で止まっているときに『閉』キーを押すと、扉は閉鎖方向に移動して全閉して停止します。そして、電気錠が施錠します。(②→①)

3. 停止

扉が開放方向または閉鎖方向に移動中のとき『停』キーを押すと、扉はその位置で停止します。再び『開』または『閉』キーを押すと『開』キーのときは開放方向に、『閉』キーのときは閉鎖方向にそれぞれ扉が移動します。

注意: スイッチは防滴型となっていますが操作するとき以外はフタを閉めて、雨水などがかからないようにしてください。

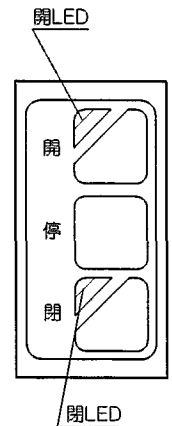

【2】リモコンによる操作方法 **注意:** 必ず扉の見える位置で操作してください。

1. 操作する前にセーフティーロックスイッチが▽方向にスライドされていることを確認してください。操作キーは、確認して1~2秒押してください。

2. 開放

扉が閉鎖しているときに『開』キーを押すと、電気錠は解錠され、扉は開放方向に移動して全開して停止します。(①→②→③)

扉が途中で止まっているときに『開』キーを押すと、電気錠は解錠され、扉は開放方向に移動して全開して停止します。(②→③)

3. 閉鎖

扉が全開しているときに『閉』キーを押すと、扉は閉鎖方向に移動して全閉して停止します。そして、電気錠が施錠します。(③→②→①)

扉が途中で止まっているときに『閉』キーを押すと、扉は閉鎖方向に移動して全閉して停止します。そして、電気錠が施錠します。(②→①)

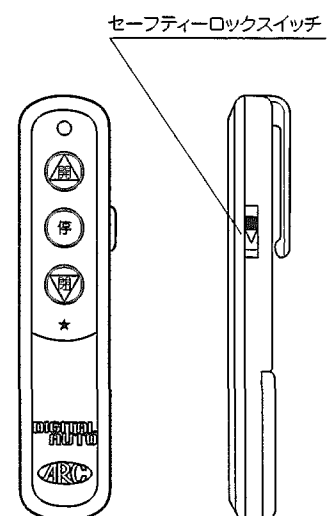

4. 停止

扉が開放方向または閉鎖方向に移動中のとき『停』キーを押すと、扉はその位置で停止します。再び『開』または『閉』キーを押すと『開』キーのときは開放方向に、『閉』キーのときは閉鎖方向にそれぞれ扉が移動します。

※リモコン送信機に付属している《デジタルオート送信機取扱説明書》をよくお読みになってください。

※オプションで送信機の別売があります。お近くのエクステリア営業所またはエクステリア支店にご用命ください。

注意: リモコンを追加される場合は…

マスター送信機(★印のある物)がないとリモコンの追加が出来ません。

マスター送信機紛失の場合は7ページをご覧ください。

2 停電時の操作方法

1. 停電時に閉鎖している扉を開放するには、上枠の敷地内側にある電気錠の解錠レバーを使用します。

2. 『自動』側になっている解錠レバーを、『手動解錠』側へ回します。そうすると扉を手動で開放出来るようになります。

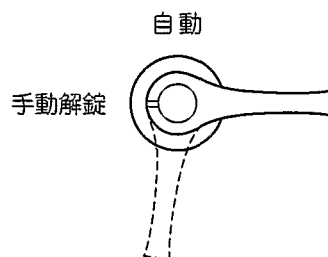

注意: 停電時に『手動解錠』側へ回した解錠レバーは、停電復帰後必ず『自動』側に戻してください。『手動解錠』側になっていますと自動施錠されません。

3 扉が動かなくなったとき

扉が動かなくなったときは、下記のような点が考えられますので確認してください。

確認されても動かないときは、施工店へご連絡ください。

※太字の箇所は、お施主様ご自身での修理は出来ませんので、施工店の方がおこなってください。

状 況	確 認 事 項	原 因	対 処
敷地内スイッチで開・停・閉を押しても動作しない。(開または、閉を押したときにLEDが点灯しない。)	1. 敷地内スイッチ・リモコンを操作しても扉が動かない。	1. 上枠用ハーネスのコネクターとスイッチ用ハーネスのコネクターが抜けている。 2. ヒューズが切れている。	1. コネクターを奥までしっかり差し込みます。 2. 新しいヒューズと交換します。 ●スクリーンゲートヒューズ仕様 名称……………ミゼットヒューズ サイズ……………5.2×20 定格電圧……………125V 定格電流……………3A 定格遮断電流……………300A 溶断特性……………B
リモコンで開・停・閉を操作しても扉が動かない。	1. スクリーンゲートに近づいてもリモコンを操作しても扉が動かない。 2. スクリーンゲートに近づいてリモコンを操作すると扉は動く。 3. リモコンのLEDが暗くなっている。 4. 敷地内スイッチ・リモコンを操作しても扉が動かない。	1. アンテナが接続されていない。 2. スクリーンゲートまでの距離が遠すぎる。 3. 電池が消耗している。 4. ヒューズが切れている。	1. アンテナを接続します。 2. 電波が届くところまで近づきます。 3. 新しい電池と交換します。 4. 新しいヒューズと交換します。

状 況	確 認 事 項	原 因	対 処
敷地内スイッチの開・閉キーを押しても扉が動かない。数秒後に開キー赤色LEDが点滅を始めた。	1. 手で扉を動かすことが出来る。	1. ベルトがはずれている。	1. ベルトを掛け直します。
扉が閉じていても電気錠が施錠しない。	1. 解錠レバーの位置を確認します。	1. 解錠レバーが『手動解錠』になっている。	1. 解錠レバーを『自動』に戻します。
停電時に扉が手で開けられない。	1. 解錠レバーの位置を確認します。	1. 解錠レバーが『自動』になっている。	1. 解錠レバーを『手動解錠』にします。 停電が復旧したら必ず解錠レバーを『自動』に戻してください。
扉が移動中に途中で止まってしまう。	1. 下枠レール周辺を確認する。	1. 下枠レールに障害物がある。	1. 下枠レールの障害物を取り除きます。

取扱い上のご注意

1. 上枠レール内部に水をかけないでください。
2. 下枠レール部にゴミ・土・砂・石などが詰まったまま動かさないでください。
3. 日常の電源の入切は別にスイッチを設けておこなってください。
(上枠レール内の電源スイッチは点検用です。)
4. 子供のいたずらで扉に乗って走行させるなど無理な使い方をしますと、故障の原因ともなりかねませんのでご注意ください。
5. 強風のときは風の圧力により安全装置が働き、扉が止まる場合があります。

仕 様

開 閉 速 度	32cm/秒	
電 源	AC100V ±10% 50/60Hz	
消費電力	作動時	180W
	停止時	3.5W
絶 縁 抵 抗	DC500V 10MΩ以上	
駆 動 方 式	30Wコンデンサモーター(サーマルプロテクター内臓) 歯付ベルト駆動	
駆 動 方 式	5kg以下	

※仕様は改良のため予告なく変更することがあります。

7 メンテナンス

メンテナンスの方法について

■アルミ建材製品お手入れのお願い

アルミニウムはサビにくい性質を持っており、その上にJIS規格を十分にクリアーした表面処理をしていますが、煤煙や砂、泥が付着したまま放置しておきますと化学的、電気化学反応等でアルミ表面を侵し点蝕等の腐食を発生させる原因となります。アルミ住宅建材製品をいつまでも美しくお使いいただくために、定期的なお手入れをお施主様におすすめてください。

■アルミサッシ・室内建具のお手入れ

サッシに付着した煤煙や土ほこり等をやわらかい布でふき取ってください。強くふきますと、付着している砂等でサッシ表面にスリキズを付けることがありますので、丁寧にふき取ってください。落ちにくい汚れは中性洗剤をぬるま湯でうすめて、やわらかい布かスポンジで洗ってください。潜在を使用した部分は真水で洗い流してください。残っていると腐食の原因となります。

●特にサッシの下レール(下枠)は砂や泥、ほこりが溜まりやすいところです。掃除機やハケなどで砂やほこりを取り除き、落ちにくい汚れは上記サッシと同様に中性洗剤を用いて洗い、そのあと水洗いをしてください。

■エクステリア商品のお手入れ

門扉・伸縮門扉・フェンスには、アルミ型材とアルミ鋳物の種類があります。特にアルミ鋳物の塗装面にキズを付けないようにして、水洗いを行ってください。水洗いの方法はサッシと同様です。洗ったあとは、必ず空ぶきをしておいてください。バルコニー、アルミテラス、カーポート、サンルーム、風除室のお手入れはサッシ、ドア、引戸と同様のお手入れをしてください。バルコニーの床は、モップを使いますと、簡単にできます。

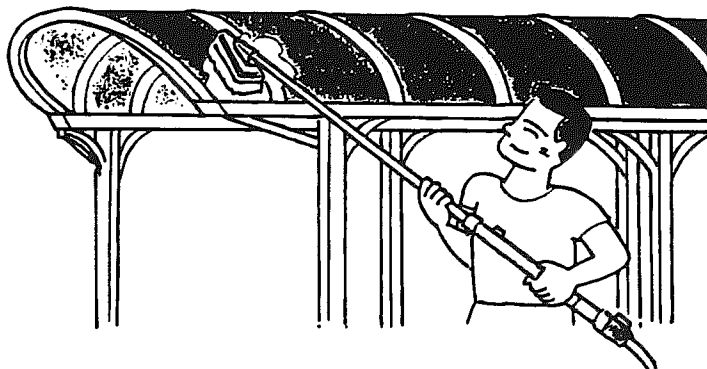

■ドア・引戸・門戸のお手入れ

玄関ドアの表面材は、アルミ型材・アルミ鋳物・エリオ鋼板・塩ビ鋼板・鋼板プレス・木製等のタイプがあります。表面材の洗浄はまず、ぞうきんなどのやわらかい布で水ぶきをしてください。次に空ぶきをしてください。落ちにくい汚れは、中性洗剤をぬるま湯に溶かして使用してください。表面材や格子等の塗装面にキズを付けないように十分に注意をしてください。玄関引戸・アルミ門戸の場合はサッシと同様です。

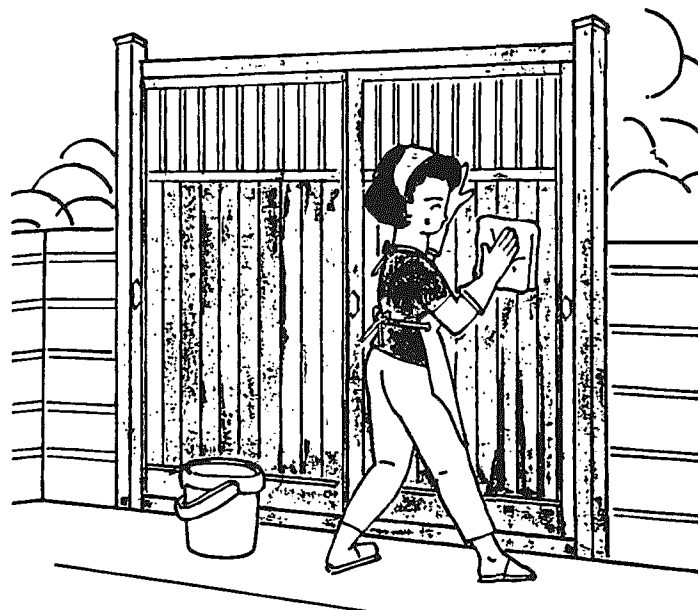

■汚れの程度と清掃方法

汚れの程度	表面の種類	表面の種類	清掃方法	備考
軽い場合	アルマイト	中性洗剤(注1)	洗剤をつけた布などで、表面の汚れを除去し、水洗後乾いた布で空ぶきする。	
		クリーナー(注2)	クリーナーをつけた布などで、表面の汚れを除去する。	使用説明書に従う。
	塗装		水をつけた布などで、表面の汚れを除去する。	溶剤型洗剤及びクリーナーは塗膜を溶かすので使用できない。
中性洗剤(注1)		洗剤をつけた布などで、表面の汚れを除去し、水洗後乾いた布で空ぶきする。		
ひどい場合	アルマイト	スコッチブライト(注3) クリーナー(注2) 中性洗剤(注1)	クリーナー又は中性洗剤を含ませたスコッチブライトで押し出し、又は圧延の筋目方向に表面を軽くこすって汚れを除去した後、水洗いし、空ぶきする。	一定方向にこする。コーナー部を過度にこすらないよう注意する。虹模様のおきも同様にこする。
		塗装	塗装用洗剤(注4)	塗装用洗剤で表面の汚れを除去する。
汚れが著しく腐蝕(点食)を含む場合	アルマイト	スコッチブライト(注3)	スコッチブライトで表面をこすり、汚れ、腐蝕生成物を除去した後空ぶきする。防蝕の立場からはアルマイトに適した塗料を塗布することが望ましい。	一定方向にこする。コーナー部を過度にこすらないよう注意する。
	塗装	スコッチブライト(注3) サンドペーパー#600 中性洗剤(注1)	洗剤をつけたスコッチブライト又はサンドペーパーで表面を軽くこすり、汚れや腐蝕生成物を除去し、水洗い後その表面に適した塗料で補修する。	

(注1) 例えばマレモン(ライオン油脂)、ファミリー、チェリーナ(花王石鹼)の1~2%水溶液。

(注2) 例えばイーソーシャイン(日本シービーケミカル)。

(注3) スコッチブライト(住友スリーエム)の粒度はウルトラファイン。

(注4) 塗装用洗剤は塗料の種類によりそれに適したものを使用してください。

注意

- 家具・床などに使用する溶剤系のクリーニング剤や、便器・タイル洗浄剤などの酸性、アルカリ性の洗剤は、表面の皮膜をおかしますので、使用しないようにしてください。
- みがき粉、たわし等の固いものでこすらないでください。

■地域別お手入れ回数

地域	回数
臨海工業地帯	年に2~3回
工業・商業・温泉地帯	年に2回
海岸・街道地帯	年に1回~2回
田園・山間地帯	年に1回

■マスター送信機紛失の場合

- ① 上枠点検カバーの取付けネジをはずし、上枠点検カバーを開きます。
- ② 受信機に記載しているコードNoを控え、お近くのエクステリア営業所または、エクステリア支店にご用命ください。

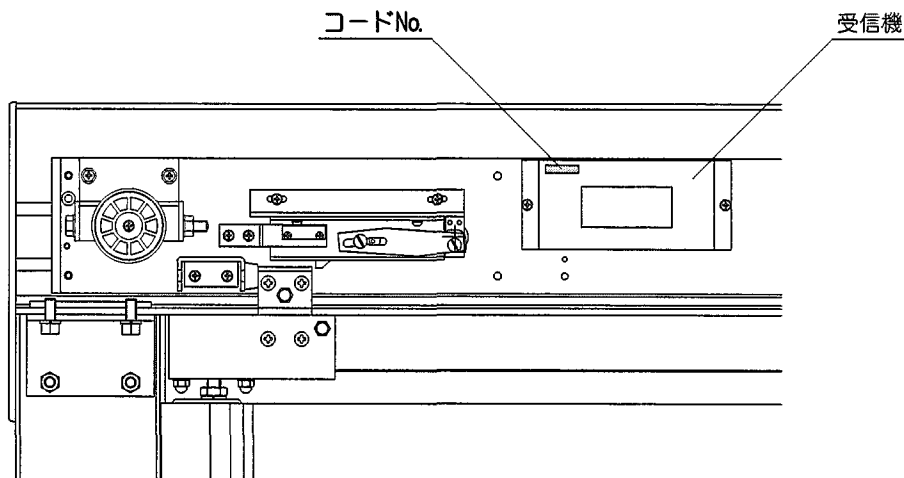

お買上げ店	〒 住所：			
	店名：		TEL	
施工日 引渡し日	平成	年	月	日
	平成	年	月	日
記載日より電動部は1年間の保証				
新日軽の製品保証について				
<p>1. 保証者……………新日軽株式会社</p> <p>2. 保証の対象者…建築物の所有者</p> <p>3. 対象商品……………新日軽ブランドで販売している下記製品アルミニウム合金製のサッシ、網戸、面格子、手すり、玄関パネル、雨戸、浴室戸と間仕切戸並びに襖、障子等の室内建具及びエクステリア等。</p> <p>4. 保証内容……………自然条件下での経年変化及び通常取扱いによって生じた品質不良、性能及び機能の低下によるもので、かつ当社が認定したもの。</p> <p>5. 保証期間……………頭該製品の取付完了後2年間、電動部は1年間。但し、完了時期については所有者が立証責任を負う。</p> <p>6. 製品保証の免責事項</p> <p>(イ)環境が特に悪い地域の場所に取付けられたもの。</p> <p>(ロ)保障者の表示した取扱い方から逸脱したもの。</p> <p>(ハ)使用者もしくは第三者の故意または過失によるものと確認されたもの。</p> <p>(ニ)保証者が表示した以上の性能を必要とする箇所に取付けられたために発生したもの。</p> <p>(ホ)不可抗力（天災、地震、地盤沈下、火災、爆発、騒乱等をいう）により発生したもの。</p> <p>(ヘ)新日軽ブランドで販売している製品であってもガラス類等保証者の供給責任範囲外のもの。</p> <p>(ト)その他仕様による目的以外の使用目的に供給されたもの。</p> <p>7. 効力の発生……………この製品保証は昭和57年1月1日から効力を生じる。</p> <p>●上記に関するお問合せは、新日軽(株)支店、営業所もしくは新日軽取扱店にご相談ください。</p>				

新日軽株式会社