

■取付けされる方へのお願い

●本説明書で使われているマークには、以下のような意味があります。

▲警告 …取付けを誤った場合に、使用者が死亡又は重傷を負う危険が想定されます。冒頭にまとめて記載していますので必ずお読みください。

▲注意 …取付けを誤った場合に、使用者が中程度の傷害・軽傷を負う危険又は物的損害の発生が想定されます。冒頭にまとめて記載していますので必ずお読みください。

▲警告

※人の転落のおそれがありますので、下記事項をお守りください。

●設置条件

- ・本製品は、床面から手すりまでの高さが1100mm未満になる場合は取付けないでください。人が転落するおそれがあります。

▲注意

※製品破壊による人への被害・物的損害が想定されますので、下記事項をお守りください。

●設置条件

- ・風による影響を受けやすい場所での使用は、風圧により飛散するおそれがありますので、右表にしたがい取付けてください。

【戸建て住宅】

階数	バルコニー位置	施工
1F~3F	建物中央部	○
	建物コーナー部	△※1

※1：飛散防止ワイヤーを使用してください。

【高層住宅（マンションなど）】

階数	バルコニー位置	施工
1F	—	○
2F・3F	建物中央部	○
	建物コーナー部	△※2
4F以上	—	△※2

※2：大引きをエポキシ系樹脂接着剤でバルコニー床面に固定してください。

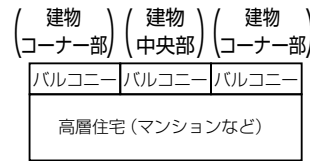
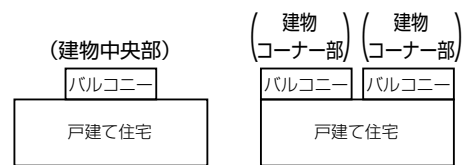

- ・母屋の屋根から雪が直接落ちない場所に設置してください。落雪により製品が破損するおそれがあります。
- ・マンションなどの集合住宅は、バルコニーの排水溝や排水口を共有している場合があります。そのような場合は、排水溝や排水口には取付けしないでください。

●取付けについて

- ・取付けは専門業者が行ってください。
- ・みだりに改造・変更をしないでください。
- ・当社指定の付属品以外は取付けしないでください。
- ・組立てねじ、ボルトは必ず指定のものを使用してください。又、使用中緩まないように締付けてください。
- ・タッピングねじの下穴は、指定より太いドリルを使用しないでください。
- ・シーリングは、指定の個所に必ず行ってください。水漏れのおそれがあります。
- ・取付け前には下地床面のゴミや砂を必ず取除いてください。防水層をキズ付け、雨漏れの原因になります。
- ・フルフラットフロアを設置する際には、必ず母屋とのすき間を5mm程度あけてください。熱伸びによる音なりや母屋をキズ付ける原因となります。
- ・バルコニー上で切断や加工をする際はコンパネなどを敷き、床面にキズがつかないように作業してください。バルコニー床面にキズを付けますと漏水の原因となるおそれがあります。

■取付け上のお願

- 立てかけ保管しないでください。
- 暖房機・たき火の近くなど、高温となる場所には保管しないでください。又、夏期の直射日光が当たる場所に放置しないでください。
- 階下への避難口、避難ハッチなどの上には取付けしないでください。避難口、避難ハッチなどが使用できなくなるおそれがあります。
- 給湯機、暖房機などの熱排気が製品に直接当たらないようにしてください。熱によって変形するおそれがあります。
- アパートの通路などの共有部分には取付けはできません。
- 製品の上には重量物を長時間重ね置きしないでください。
- 人工木材は産業廃棄物として処理してください。
- 取付け中についた表面の汚れやシミは引渡し前に水洗いして落してください。薄めた中性洗剤を使用した場合は、使用後洗剤が製品表面に残らないように十分水で洗い流してください。

■取付け順序

- 1 本体の取付け
- 大引きの取付け

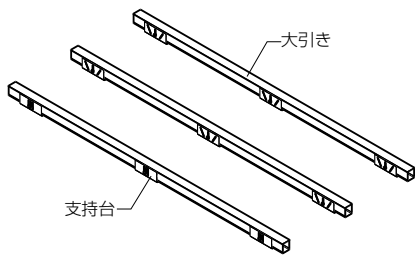

■取付け詳細

- 1 本体の取付け
- 大引きの取付け

①大引き65 (45) に支持台65 (45) を取付けます。●大引き65 ●大引き45 ●支持台65 ●支持台45
 ※現場の高さに合わせて、右表より大引きの種類、補助台の数を決定してください。

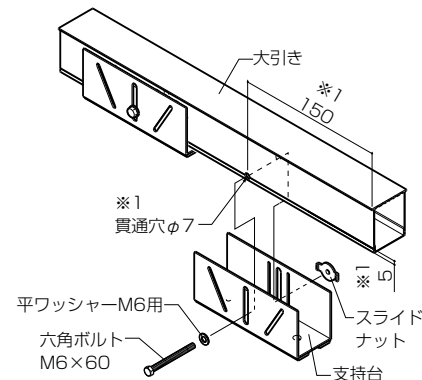

※1…大引きを切詰めた場合は、端部から150の位置にφ7の現場加工を行ってください。

【補助台40 (20) を取付ける場合】

●大引きに支持台を取付ける前に、支持台に補助台40 (20) を取付けます。

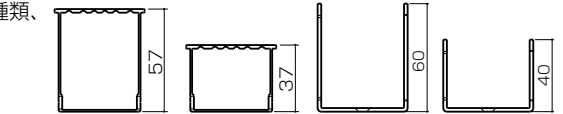

床高さ一覧表

	大引き65		大引き45	
	木目調樹脂	人工木	木目調樹脂	人工木
補助台20なし	95~135	115~155	75~95	95~115
// 1個	115~155	135~175	95~115	115~135
// 2個	135~175	155~195	115~135	135~155
// 3個	155~195	175~215	135~155	155~175
補助台40なし	95~135	115~155	75~95	95~115
// 1個	135~175	155~195	115~135	135~155
// 2個	175~215	195~235	155~175	175~195
// 3個	215~255	235~275	195~215	215~235

●補助台40

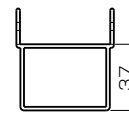

●補助台20

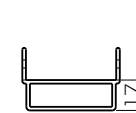

●1段の場合

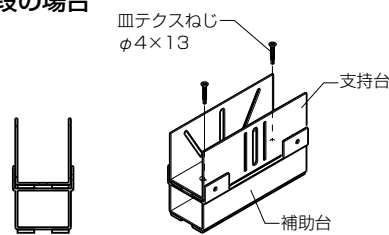

●2段の場合

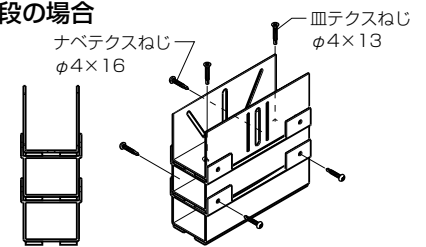

●3段の場合

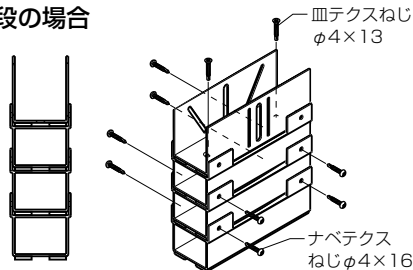

●4段の場合

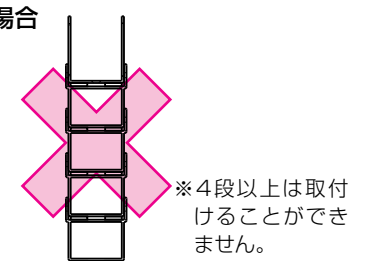

※4段以上は取付けることができません。

②大引きを設置します。

※大引きピッチが木目調樹脂の場合は400以下、人工木の場合は900以下になるように、大引きを設置してください。

③大引き位置がずれないように、大引きの両端に床板を仮止めします。

④両端に仮止めした床板などを利用して、床の高さ、水平を調整します。

※ボルトとスライドナットにより高さを調整してください。高さが決

まれば、ボルトを締めて仮固定してください。

※床面の水はけをよくするために床板に少し水こう配をつけることをお進めします。

⑤すべての支持台の高さが決まったらねじ止めします。

※ねじは大引きのV溝部に固定してください。

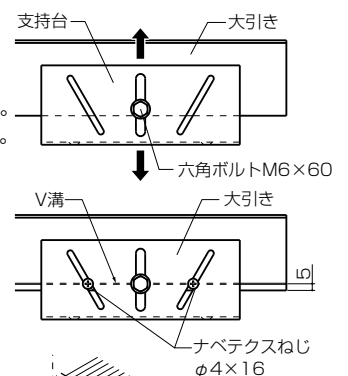

●床板縦張り

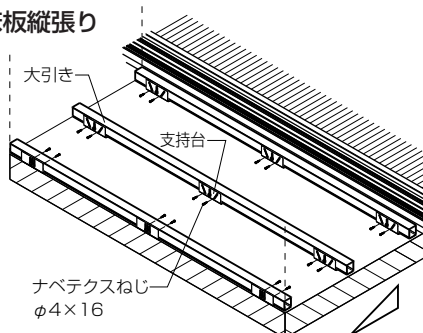

●床板横張り

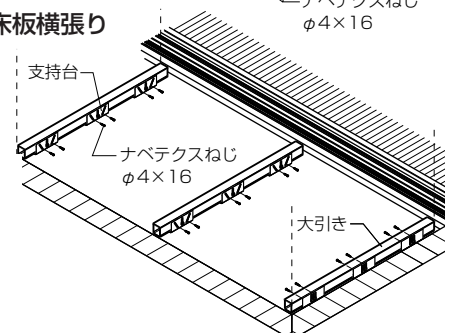

⑥戸建てに設置する場合は、大引きを飛散防止ワイヤーで躯体に取付けます。
※大引きにねじ止めする際はV溝に取付けます。

階数	バルコニー位置	施工
1F~3F	建物中央部	○
	建物コーナー部	△※

※：飛散防止ワイヤーを使用してください。

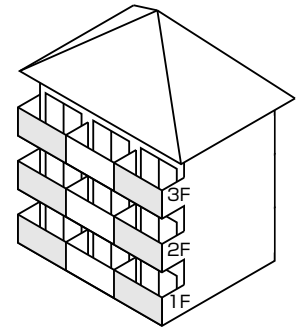
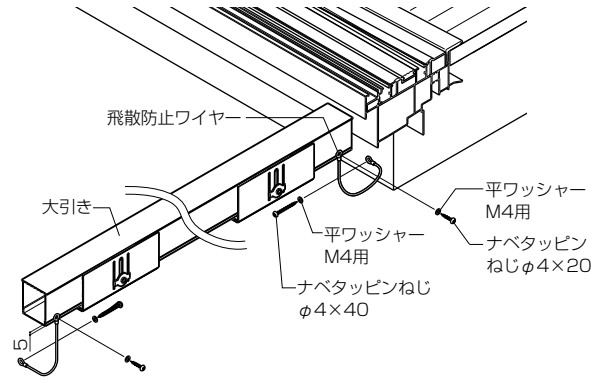

※ワイヤー取付け箇所は右図のように両端の大引に取付けてください。
※躯体側固定は、防水層をキズつけない高さに取付けてください。

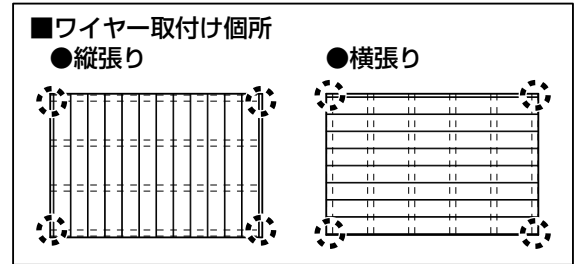

⑦高層住宅（マンションなど）に設置する場合は、支持台を床面に接着剤で固定します。

階数	バルコニー位置	施工
1F	—	○
2F・3F	建物中央部	○
	建物コーナー部	△※
4F以上	—	△※

※：大引きをエポキシ系樹脂接着剤（別途）でバルコニー床面に固定してください。

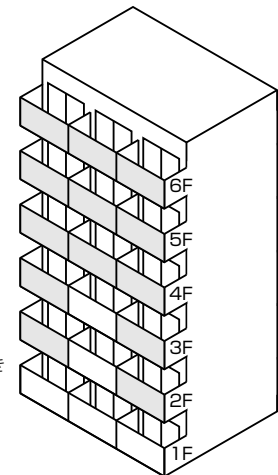
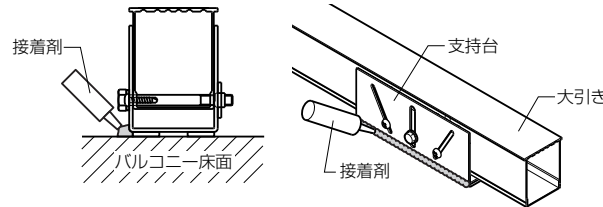

2 床板の取付け

●床板縦張り

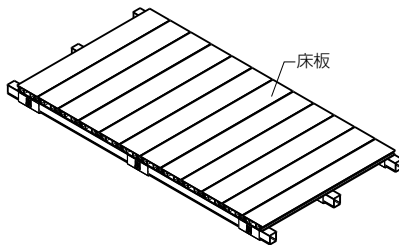

●床板横張り

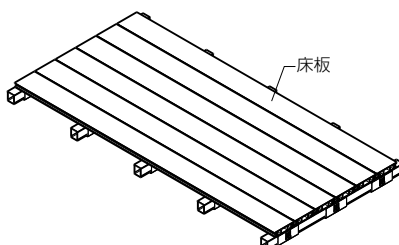

2 床板の取付け

①床板を床板固定金具で大引きに取付けます。
※大引きと直角になるようにしてください。

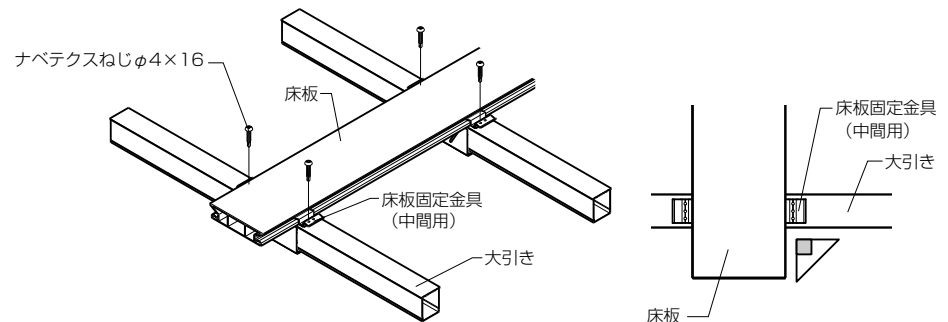

②床板をスライドさせながら、床板固定金具に挿入します。

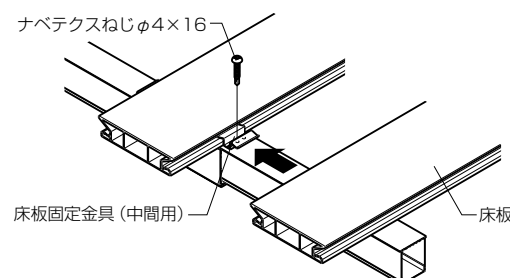

③端部の床板を床板固定金具（端部用）で固定します。

③ すき間調整材の取付け

■木目調樹脂の場合

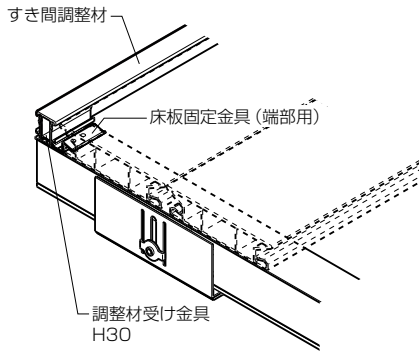

■人工木の場合

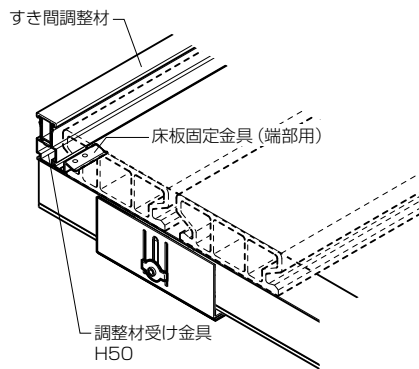

④ グレーチングの取付け

●床板縦張り

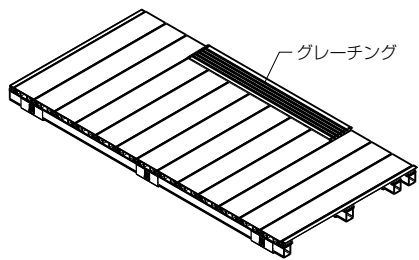

③ すき間調整材の取付け

■木目調樹脂の場合

- ①調整材受け金具H30を床板固定金具 (端部用) に合わせて固定します。
- ②すき間調整材をはめ込みます。

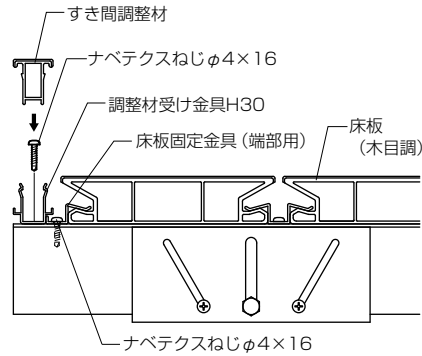

■連結する場合

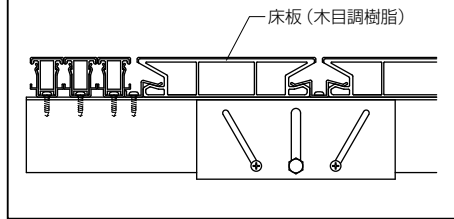

■人工木の場合

- ①調整材受け金具H50に設置した大引の位置に合わせて、φ4.5の貫通穴を現場加工します。
- ②調整材受け金具H50を床板固定金具 (端部用) に合わせて固定します。
- ③すき間調整材をはめ込みます。

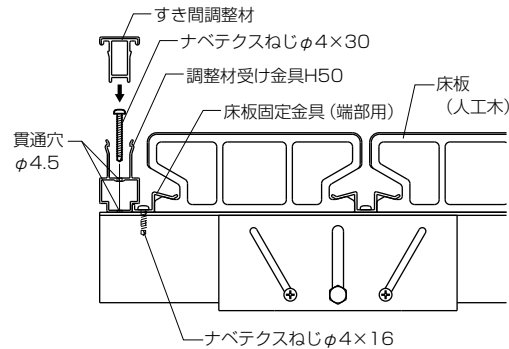

■連結する場合

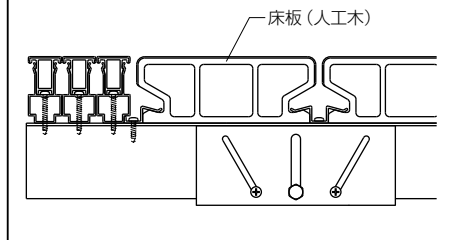

④ グレーチングの取付け

- ①大引きにグレーチング固定金具を取付けます。

※床板縦張りの場合は、グレーチング専用到大引きを設置する必要があります。
 ※人工木の場合は、グレーチング補助台と一緒に取付けます。

●床板縦張り

【木目調樹脂】

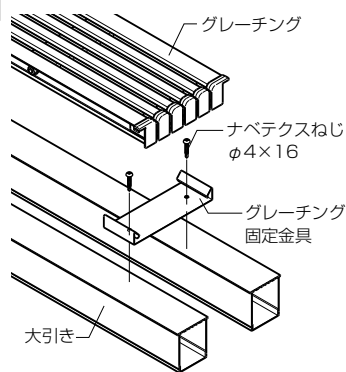

【人工木】

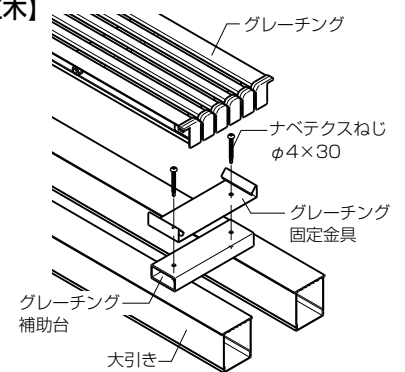

■木目調樹脂の場合

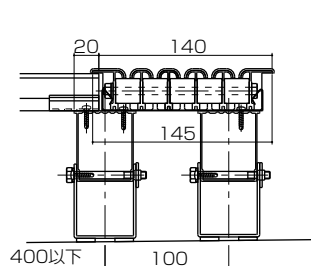

■人工木の場合

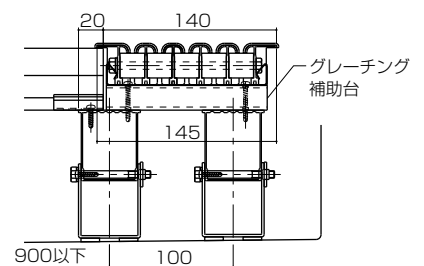

●床板横張り

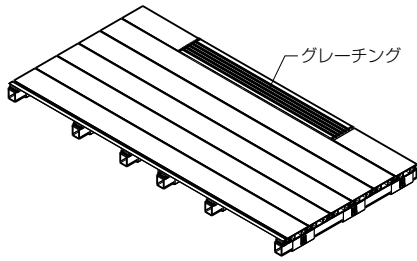

●床板横張り

【木目調樹脂】

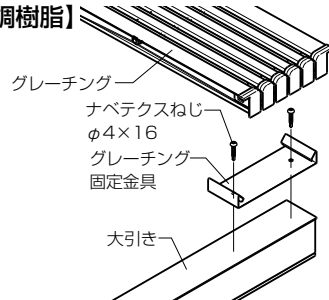

【人工木】

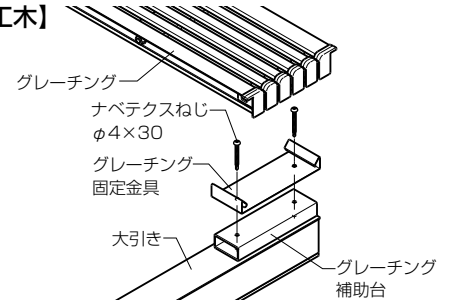

■木目調樹脂の場合

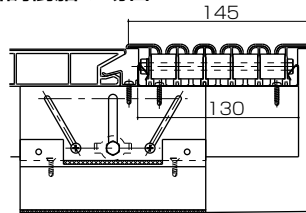

■人工木の場合

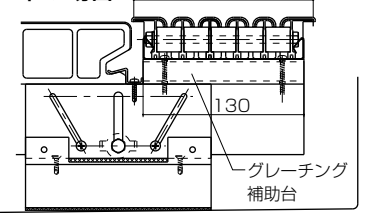

■グレーチング固定金具取付け位置

●L=980の場合

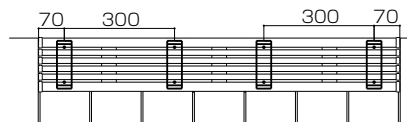

●L=1820の場合

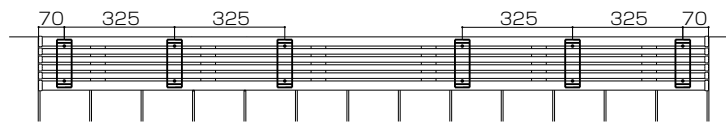

⑤点検口の取付け

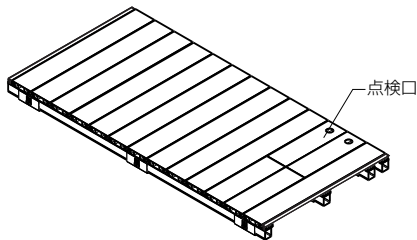

⑤点検口の取付け (木目調樹脂)

①床板に床板キャップを取付けます。
※その他の取付けは「■本体の取付け」にしたがってください。

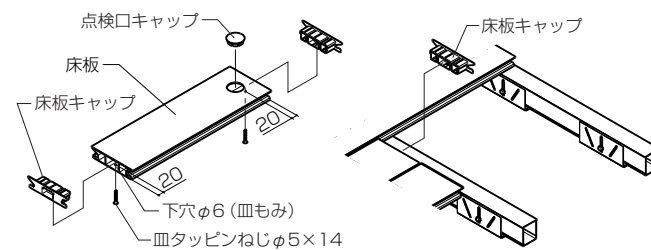

■取付けねじ位置

※取付けねじの頭が出ないようにしてください。

②床板固定金具 (メンテ用) を取付けてください。 ③点検口床板をスライドさせながら取付けてください。

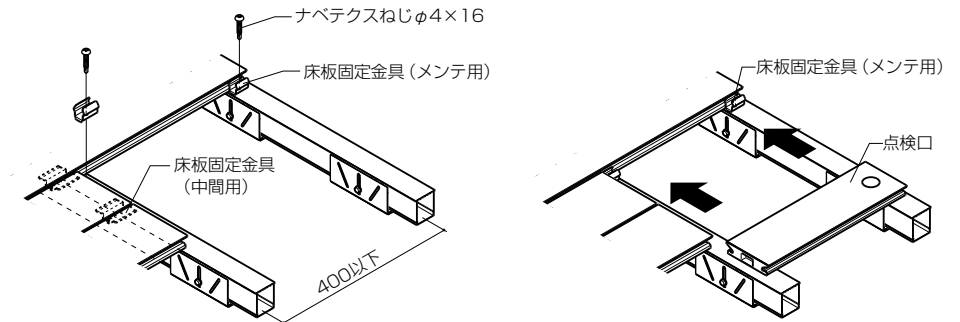

④シール材を取付けてください。

①一度取付けた点検口を取外します。

②床板固定金具と床板固定金具 (中間用) の間にシール材を張付けます。

③点検口を取付けます。

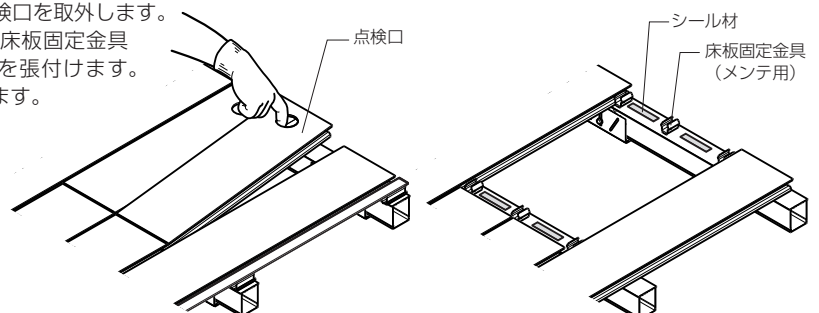

6 大引を連結する場合

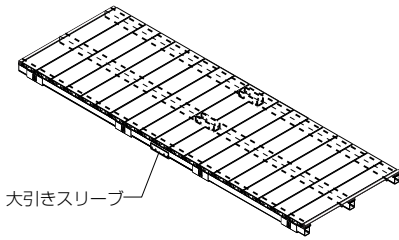

7 大引きキャップの取付け

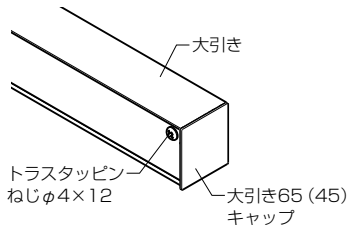

8 床板キャップの取付け

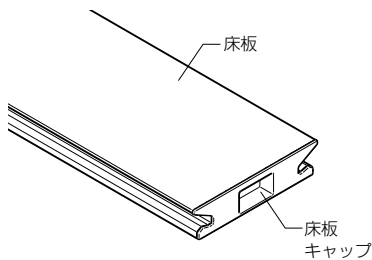

6 大引を連結する場合

●大引きと大引きを大引きスリーブで取付けます。
※その他の取付けは「**■本体の取付け**」にしたがってください。

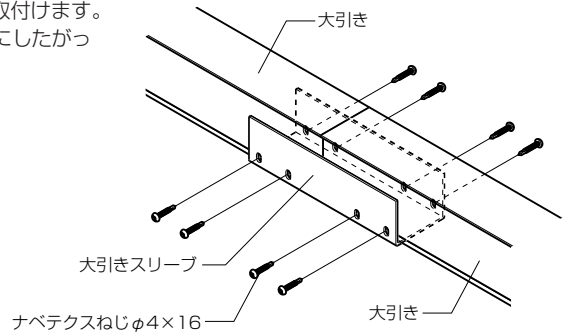

7 大引きキャップの取付け

●大引きキャップを大引きに取付けます。
※その他の取付けは「**■本体の取付け**」にしたがってください。

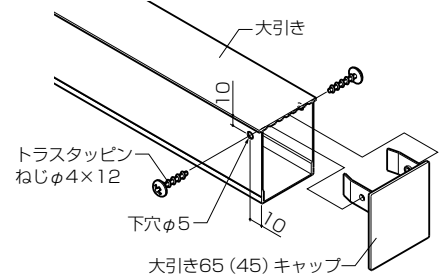

8 床板キャップの取付け

●床板キャップを床板に取付けます。
※その他の取付けは「**■床板の取付け**」にしたがってください。

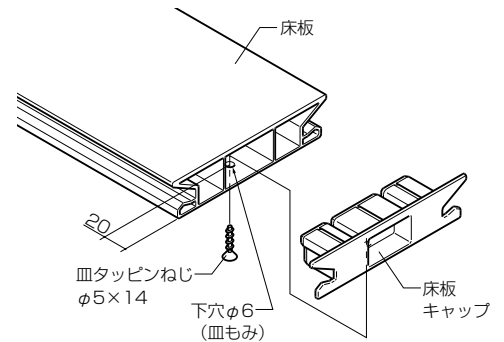

■取付けねじ位置

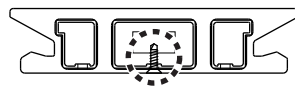

※取付けねじの頭が出ないようにしてください。

■納まり図

■縦断面 (縦張り) 木目調樹脂

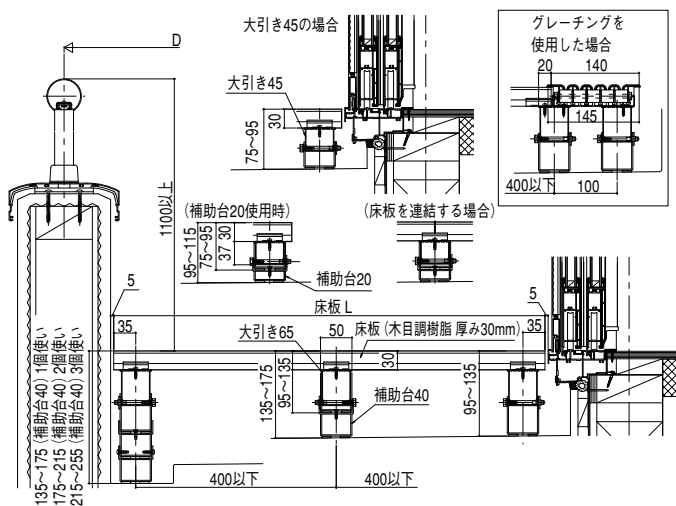

■正面断面 (縦張り) 木目調樹脂

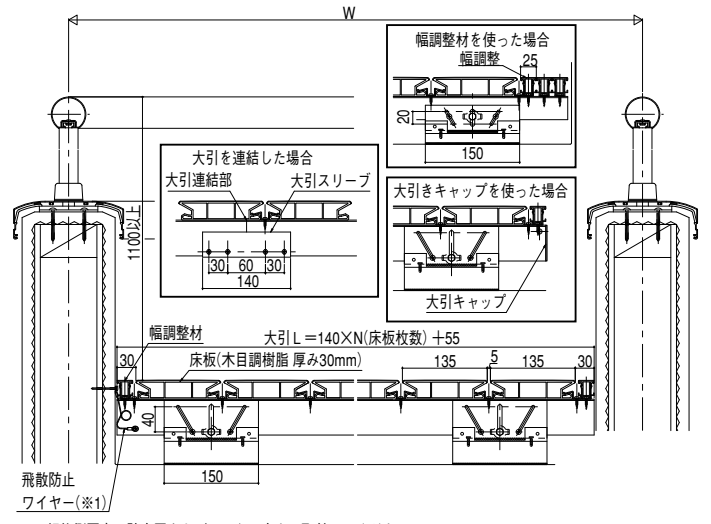

※1 躯体側固定は防水層をキズつけない高さに取付けてください。

■納まり図

■縦断面（縦張り）人工木

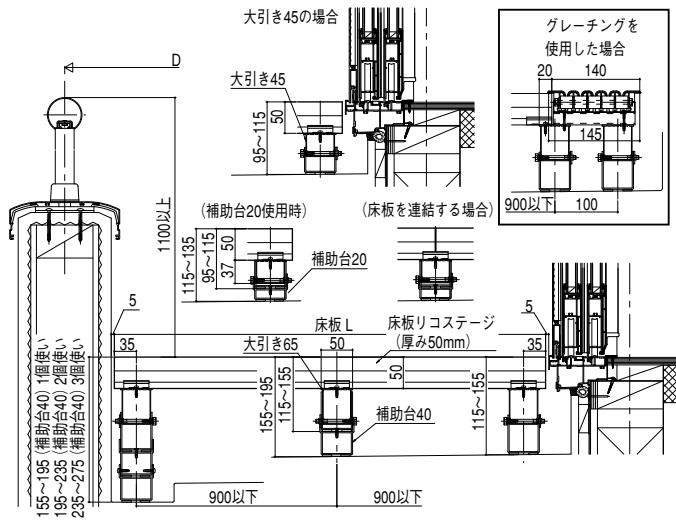

■正面断面（縦張り）人工木

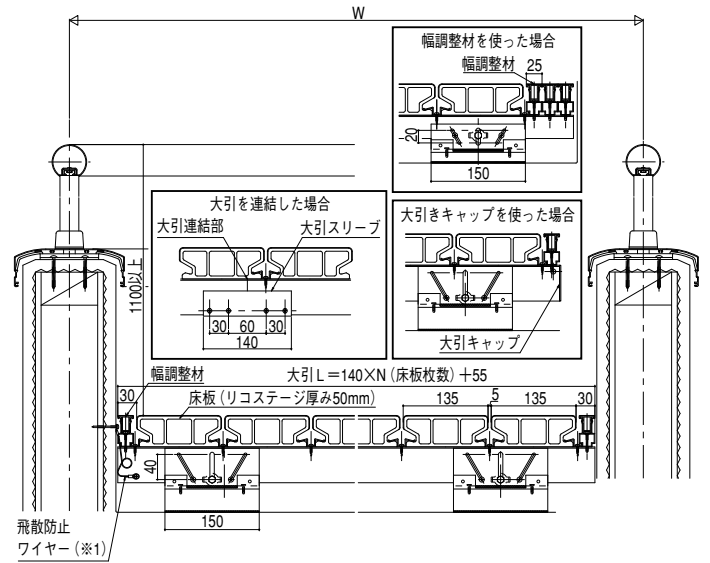

※1 躯体側固定は防水層をキズつけない高さに取付けてください。

■縦断面（横張り）木目調樹脂

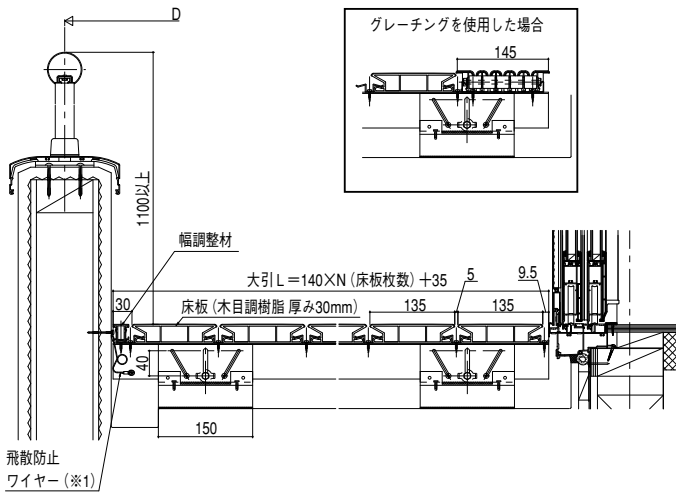

※1 躯体側固定は防水層をキズつけない高さに取付けてください。

■縦断面（横張り）人工木

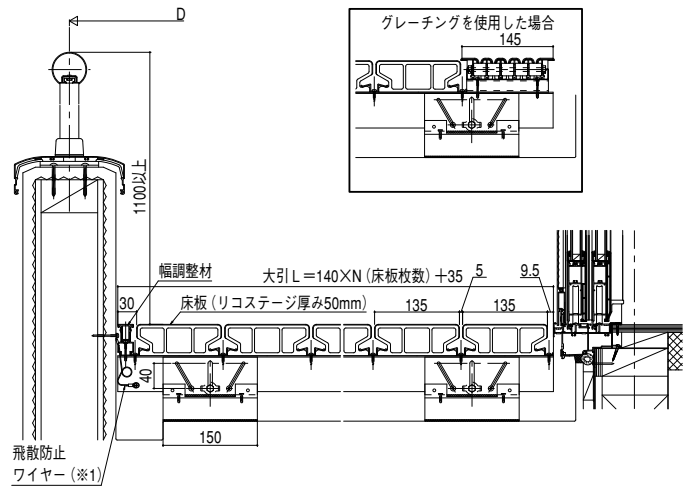

※1 躯体側固定は防水層をキズつけない高さに取付けてください。

■マンション仕様縦断面（縦張り）木目調樹脂

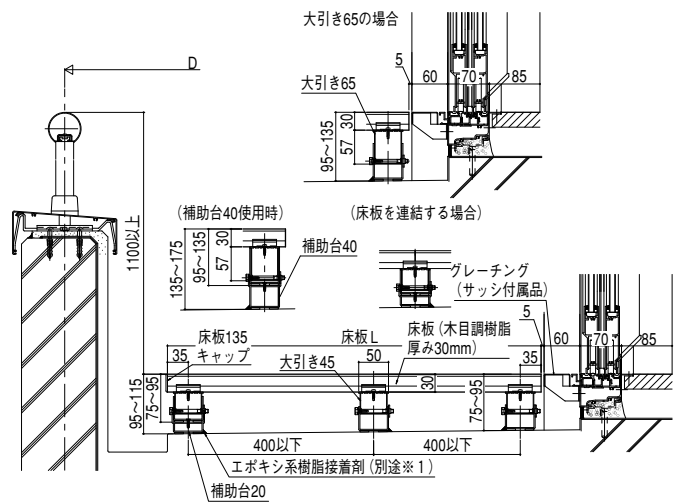

※1 風による影響を受けやすい場所での使用は、大引きをエポキシ系樹脂接着剤でバルコニー床面に固定してください。

■マンション仕様縦断面（横張り）木目調樹脂

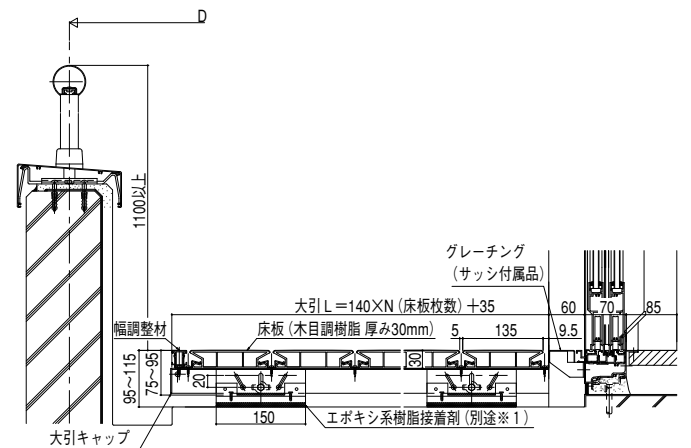

※1 風による影響を受けやすい場所での使用は、大引きをエポキシ系樹脂接着剤でバルコニー床面に固定してください。

■マンション仕様縦断面 (縦張り) 人工木

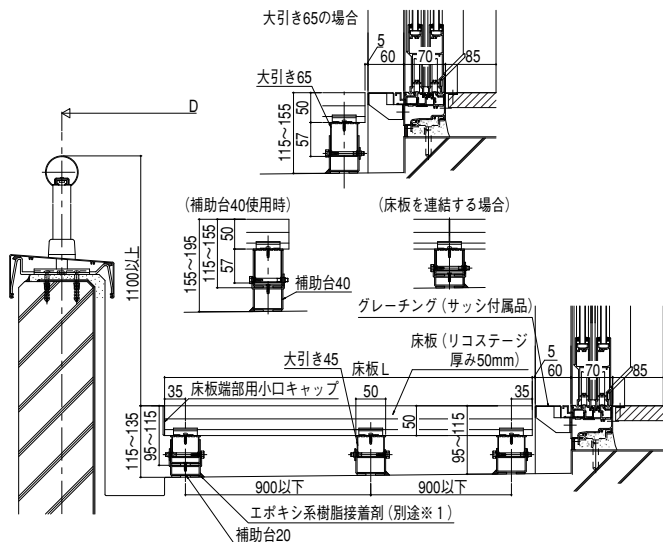

※1 風による影響を受けやすい場所での使用は、大引きをエポキシ系樹脂接着剤でバルコニー床面に固定してください。

■マンション仕様縦断面 (横張り) 人工木

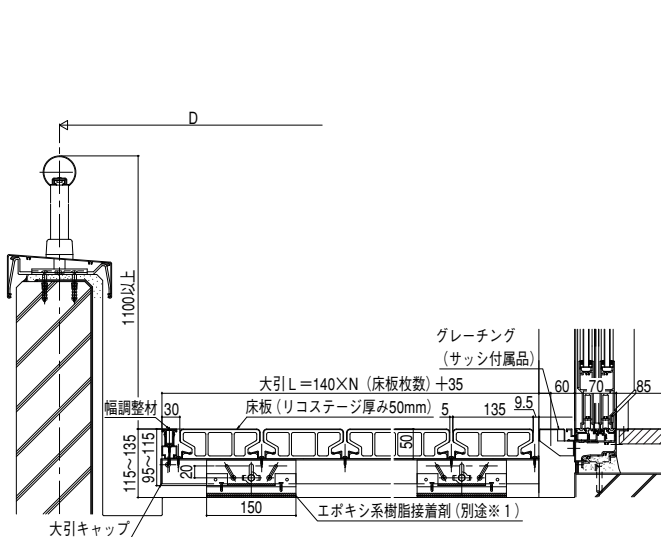

※1 風による影響を受けやすい場所での使用は、大引きをエポキシ系樹脂接着剤でバルコニー床面に固定してください。

■サッシ納まり図

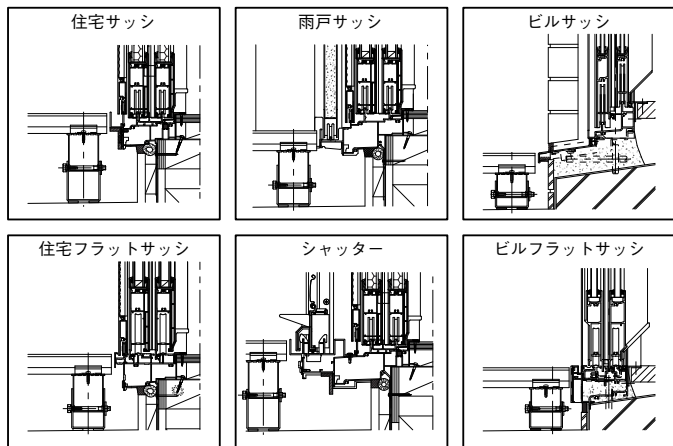

■点検口納まり図

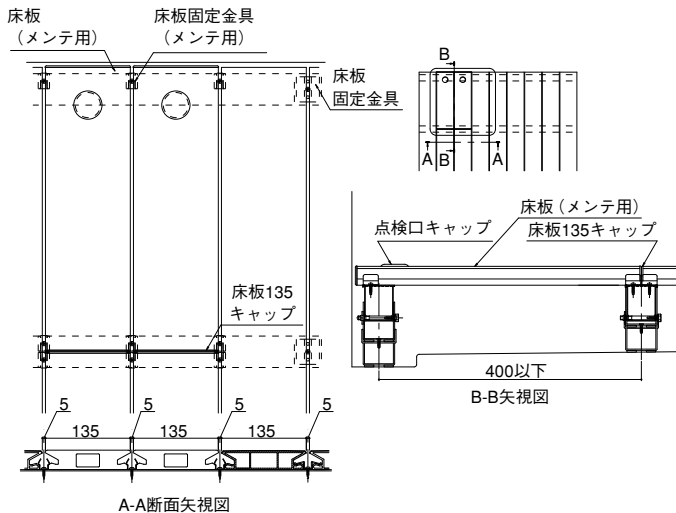

■床伏図 (縦張り)

1.0間 (1735)

出幅	床板枚数	大引本数 (木目調樹脂)	大引本数 (リコステージ)
3尺	12枚	3本	2本
4尺	12枚	4本	3本
5尺	12枚	5本	3本
6尺	12枚	5本	3本

大引きL=1735, (140×12+55)

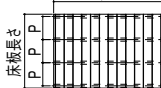

図は床板木目調樹脂・出幅4尺、床板L=1200 (12枚)を切断して使用した例です。

(床板長さ)
3尺=140×6+35=875
4尺=140×8+35=1155
5尺=140×10+35=1435
6尺=140×12+35=1715

■床伏図 (横張り)

1.0間 (1735)

出幅	床板枚数	大引本数 (木目調樹脂)	大引本数 (リコステージ)
3尺	6枚	6本	3本
4尺	8枚	6本	3本
5尺	10枚	6本	3本
6尺	12枚	6本	3本

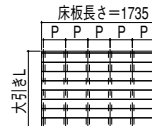

図は床板木目調樹脂・出幅4尺、床板L=1800 (8枚)を切断して使用した例です。

(大引き長さL)
3尺=140×6+35=875
4尺=140×8+35=1155
5尺=140×10+35=1435
6尺=140×12+35=1715

1.5間 (2575)

出幅	床板枚数	大引本数 (木目調樹脂)	大引本数 (リコステージ)
3尺	18枚	3本	2本
4尺	18枚	4本	3本
5尺	18枚	5本	3本
6尺	18枚	5本	3本

大引きL=2575, (140×18+55)

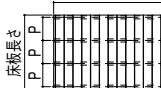

図は床板木目調樹脂・出幅4尺、床板L=1200 (18枚)を切断して使用した例です。

1.5間 (2575)

出幅	床板枚数	大引本数 (木目調樹脂)	大引本数 (リコステージ)
3尺	12枚	8本	4本
4尺	16枚	8本	4本
5尺	20枚	8本	4本
6尺	24枚	8本	4本

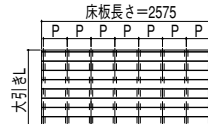

図は床板木目調樹脂・出幅4尺、床板L=1900 (8枚) + 床板L=900 (8枚)を切断して使用した例です。

2.0間 (3555)

出幅	床板枚数	大引本数 (木目調樹脂)	大引本数 (リコステージ)
3尺	25枚	3本	2本
4尺	25枚	4本	3本
5尺	25枚	5本	3本
6尺	25枚	5本	3本

大引きL=3555, (140×25+55)

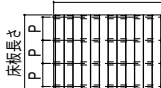

図は床板木目調樹脂・出幅4尺、床板L=1200 (25枚)を切断して使用した例です。

2.0間 (3555)

出幅	床板枚数	大引本数 (木目調樹脂)	大引本数 (リコステージ)
3尺	12枚	10本	5本
4尺	16枚	10本	5本
5尺	20枚	10本	5本
6尺	24枚	10本	5本

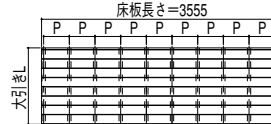

図は床板木目調樹脂・出幅4尺、床板L=2000 (8枚) + 床板L=1800 (8枚)を切断して使用した例です。

(大引きL寸法の出し方)
L=140×N (床板枚数)+55

※床板木目調樹脂の大引のピッチ (P) は400以下とします。
※床板リコステージの大引のピッチ (P) は900以下とします。

(大引きL寸法の出し方)
L=140×N (床板枚数)+35

※床板木目調樹脂の大引のピッチ (P) は400以下とします。
※床板リコステージの大引のピッチ (P) は900以下とします。

■梱包明細書

■大引きセット

名 称	員 数																	
	2本入								3本入									
	L750	L900	L1050	L1200	L1800	L1900	L2000	L2575	L3555	L750	L900	L1050	L1200	L1800	L1900	L2000	L2575	L3555
大引き	2	2	2	2	2	2	2	2	2	3	3	3	3	3	3	3	3	3
支持台	4	4	4	6	6	6	8	8	10	6	6	6	9	9	9	12	12	15
スライドナット	4	4	4	6	6	6	8	8	10	6	6	6	9	9	9	12	12	15
六角ボルトM6×60	4	4	4	6	6	6	8	8	10	6	6	6	9	9	9	12	12	15
ナベテクスねじφ4×16	8	8	8	12	12	12	16	16	20	12	12	12	18	18	18	24	24	30
平ワッシャーM6用	4	4	4	6	6	6	8	8	10	6	6	6	9	9	9	12	12	15
取扱説明書	1	1	1	1	1	1	1	1	1	1	1	1	1	1	1	1	1	1
取付け説明書	1	1	1	1	1	1	1	1	1	1	1	1	1	1	1	1	1	1

■グレーチングセット

名 称	員数			
	H30		H50	
	L980	L1820	L980	L1820
グレーチング	1	1	1	1
グレーチング固定金具	4	6	4	6
グレーチング補助台	-	-	4	6
ナベテクスねじφ4×16	8	13	-	-
ナベテクスねじφ4×30	-	-	8	13

■手すり調整材セット

名 称	員数		名 称	員数	
	2本用	3本用		2本用	3本用
	丸束補強材	2		3	トラスタッピンねじ(3種)φ5×10
丸束補強材取付け金具	4	6	ナベタッピンねじ(2種)φ4×20	4	6
束補強材取付け裏板	8	12	トラスタッピンねじ(3種)φ5×25	8	13
丸束端部保護板	2	3	六角タッピンねじ(1種)φ6×70	4	6
丸束補強材端部キャップ	4	6	取付け説明書	1	1
ナベテクスねじφ4×16	8	13			

■床セット

名 称	員数	
	2本入	3本入
床板	2	3

■床板固定部品セット(中間用)

名 称	員 数							
	10個入	20個入	25個入	30個入	40個入	50個入	100個入	
床板固定金具(中間用)	10	20	25	30	40	50	100	
ナベテクスねじφ4×16	10	21	27	32	43	54	109	

■床板固定部品セット(端部用)

名 称	員 数			
	4個入	6個入	8個入	10個入
床板固定金具(端部用)	4	6	8	10
ナベテクスねじφ4×16	4	6	8	10

■高さ調整部品セット

名 称	員 数	
	5個入	10個入
補助台	5	10
ナベテクスねじφ4×16	21	43
皿テクスねじφ4×13	10	21

■メンテ用床板固定部品セット

名 称	員 数	
	2本用	3本用
床板固定金具(メンテ用)	8	12
メンテ用シール材	4	6
ナベテクスねじφ4×16	8	13

■メンテ用床板セット

名 称	員 数	
	2本用	3本用
床板(メンテ用)	2	3
床板135キャップ	8	12
皿タッピンねじ(3種)φ5×14	8	13
点検口キャップ	2	3

■幅調整材セット(H30)

名 称	員 数						
	L750	L900	L1050	L1200	L1800	L1900	L2000
すき間調整材	2	2	2	2	2	2	2
調整材受け金具H30	6	8	8	8	12	12	12
ナベテクスねじφ4×16	6	8	8	8	13	13	13

■幅調整材セット(H50)

名 称	員 数						
	L750	L900	L1050	L1200	L1800	L1900	L2000
すき間調整材	2	2	2	2	2	2	2
調整材受け金具H50	2	2	2	2	2	2	2
ナベテクスねじφ4×30	6	8	8	8	13	13	13

■床板キャップセット

名 称	員 数	
	2個入	10個入
床板135キャップ	2	10
皿タッピンねじ(3種)φ5×14	2	10

■大引きキャップセット

名 称	員数
	2個入
大引きキャップ	2
トラスタッピンねじ(3種)φ4×12	4

■大引き連結部品セット

名 称	員 数	
	2個入	3個入
大引きスリーブ	2	3
ナベテクスねじφ4×16	17	26

■飛散防止ワイヤーセット

名 称	員数
	4本入
飛散防止ワイヤー	4
ナベタッピンねじ(1種)φ4×40	4
ナベタッピンねじ(3種)φ4×20	4
平ワッシャーM4用	8

■床板固定ねじセット

名 称	員数
	50本入
皿テクスねじφ4×40	50