

**施主様用**



このたびは、東洋エクステリア製品をお買い上げいただきまして、まことにありがとうございます。

快適に使用していただくために

# 取扱説明書 自然浴生活

私が創る自然浴  
 — シンク —  
 — 収納作業台 —  
 — テーブル —  
 — 作業台 —

この取扱説明書の内容は、製品を安全に正しくお使いいただき、あなたや他の人々の危害や損害を未然に防止するためのものです。表示記号の内容を良く理解したうえで、本書の内容(指示)にしたがってください。

安全に関する記号	記号の意味
 <b>警告</b>	取扱いを誤った場合に、使用者が死亡または重傷を負うおそれのある内容を示しています。
 <b>注意</b>	取扱いを誤った場合に、使用者が中・軽傷を負うおそれのある内容、または物的損害のおそれがある内容を示しています。
<b>お願い</b>	取扱いを誤った場合に、製品の損傷または故障のおそれがある内容を示しています。
 <b>補足</b>	説明の内容で知っておくと便利なことを示しています。

## もくじ

- 1.安全のために必ず守ってください……………1
- 2.各部の名称……………2
- 3.使用方法……………3
  - 3-1 簡易配管での方法……………3
  - 3-2 混合水栓の方法……………3
  - 3-3 ご注意とお願い……………4
  - 3-4 混合水栓ご使用の場合……………5
- 4.お手入れについて……………5
- 5.修理……………6

●製品を安全に正しくお使いいただくために、ご使用になる前にこの取扱説明書を最後までお読みください。お読みになったあとは、たいせつに保存してください。

# 1 安全のために必ず守ってください

## ⚠ 注意

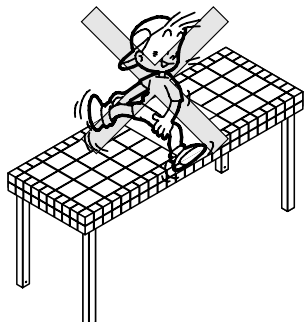

- シンク台・収納作業台・作業台・テーブルの上に座ったり、乗ったりしないでください。落ちたり、部材が破損して、ケガをするおそれがあります。

## ⚠ 注意

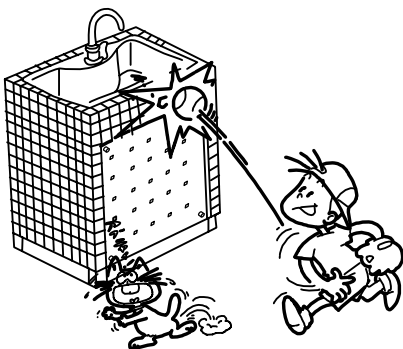

- シンクやタイル仕上げ面に重いものを落したり強い衝撃を与えないでください。ヒビが入ったり、ケガをするおそれがあります。

## ⚠ 注意

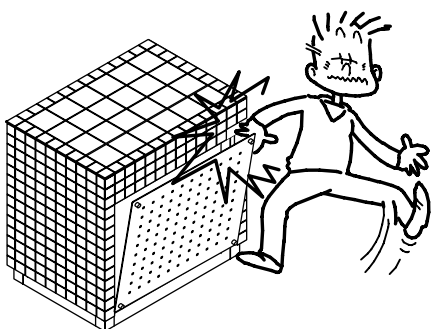

- シンク台・収納作業台の前面パネルを開閉するときは手や足をはさまれないように注意してください。

## ⚠ 注意

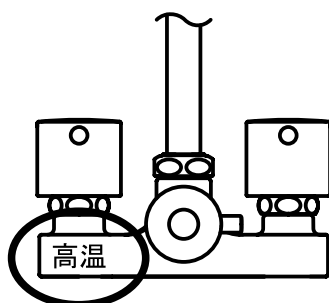

- 水栓の左側は給湯側のため高温になっています。金具の表面に直接、肌を触れないようにしてください。ヤケドをする恐れがあります。

**注意**

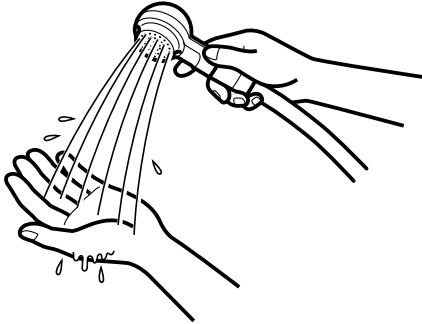

- シャワーをお使いになる前に必ず手で適温であることを確かめてください。高温の湯が出てヤケドをする恐れがあります。

## 2 各部の名称

(1) シンク

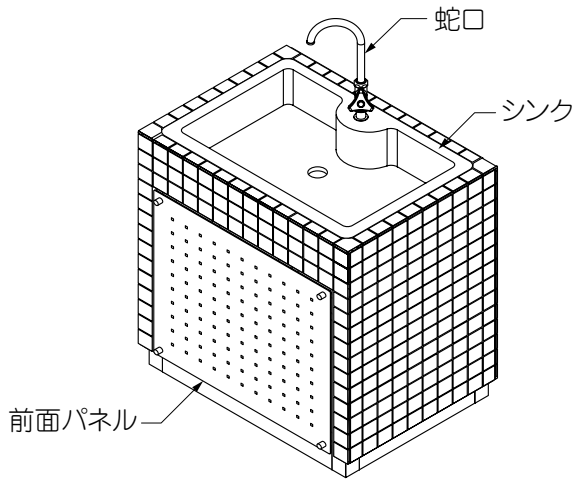

(2) 収納作業台

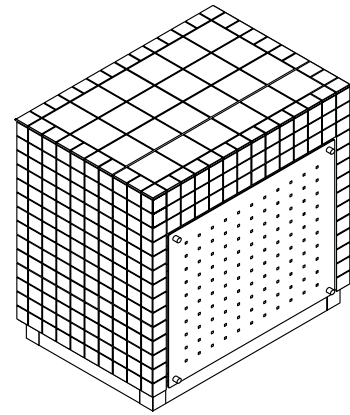

(3) 作業台

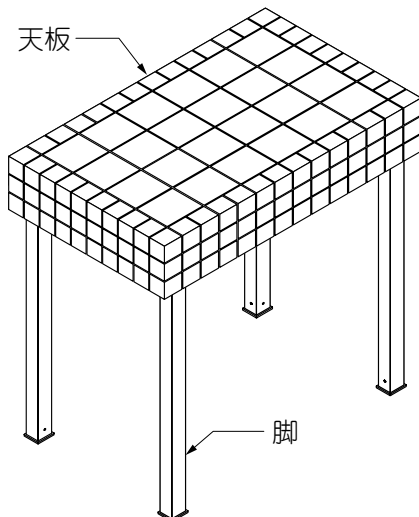

(4) テーブル

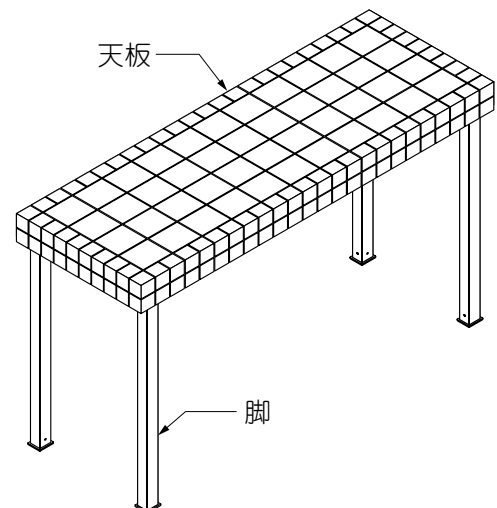

### (5) 混合水栓

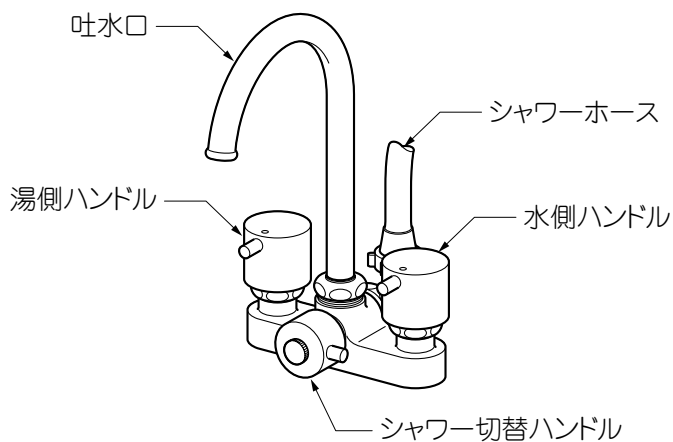

### (6) シンク

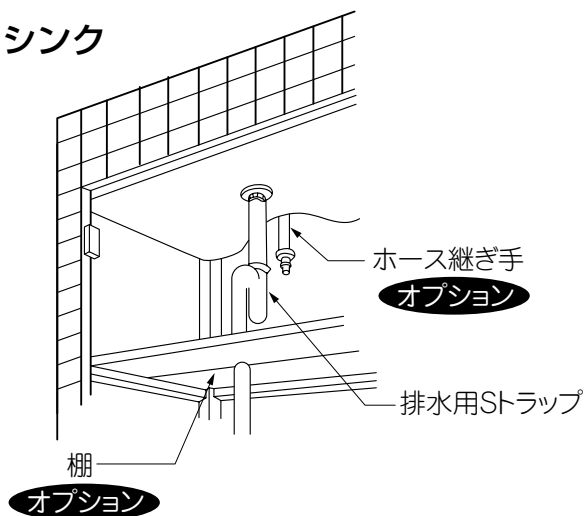

## 3 使用方法

### 3-1 簡易配管での使用方法

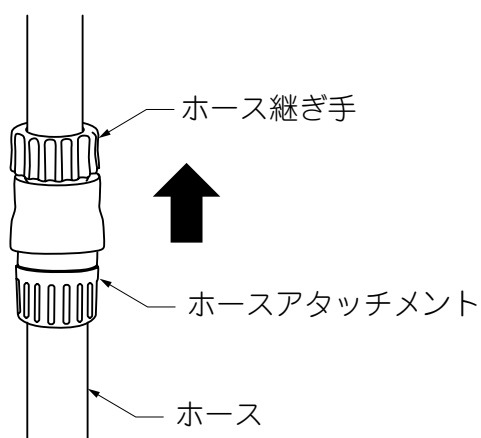

- ① 使用するとき、ホースアタッチメントをホース継ぎ手にはめこんでください。
- ② 使用後は、すみやかにホースアタッチメントをホース継ぎ手からはずしてください。

### 3-2 混合水栓の使用方法

#### (1) 吐出量・温度の調節

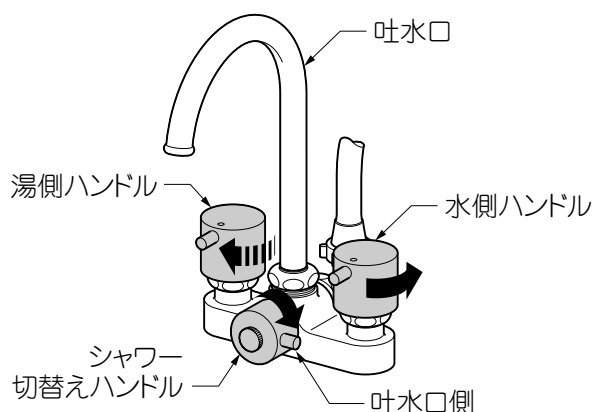

- ① シャワー切替ハンドルが吐水口側にあるのを確認してください。
- ② 水側ハンドルを最初に開き、次に湯側ハンドルをゆっくり開いて適温適量にしてください。

## (2) シャワー切替え

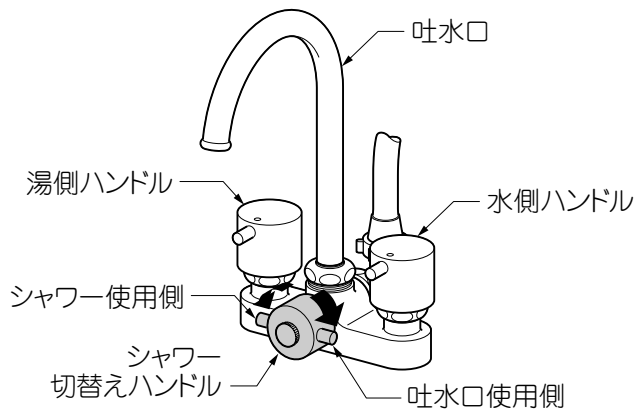

- ① シャワー使用のときはシャワー切替ハンドルを左に回してください。吐水口使用のときはシャワー切替ハンドルを右に回してください。

## (3) 冬期凍結の恐れがある場合

- 凍結が予想される場合は、次の手順で水栓の水抜きをしてください。
  - ① 配管の水抜栓を操作する。
  - ② 湯側ハンドル、水側ハンドルを開ける。
  - ③ シャワー切替ハンドルを吐水口側に回す。
  - ④ 吐水口を振って水をよく切る。
  - ⑤ シャワー切替ハンドルをシャワー側に回す。
  - ⑥ シャワーヘッドを振って水をよく切る。
  - ⑦ シャワー切替ハンドルを吐水口側に回す。

## 3-3 ご注意とお願い

### ⚠ 注意

- タイル仕上げ面が長期間濡れた状態にならないようにしてください。汚れやカビ、ヒビが入るおそれがあります。

### お願い

- タイル仕上げ面に先がとがった物をぶつけないでください。仕上げにヒビが入るおそれがあります。
- 簡易配管のとき、ホースアタッチメントをホース継ぎ手につないだままにしないでください。常時水圧がかかったままになり、厳冬期に凍結すると部材が破損して漏水するおそれがあります。
- シンクに水をためたまま長時間放置しないでください。厳冬期に凍結して、ヒビが入るおそれがあります。
- シンクに90℃以上の熱湯をながさないでください。シンク本体の変形等の原因になります。
- 排水方法は簡易配管による地下浸透のときは、洗剤や油などを流さないでください。
- 水道管・排水管がつまったときは、水道業者に修理を依頼してください。

## 3-4 混合水栓ご使用の場合

### ⚠ 注意

- ハンドル操作の急閉止は配管からの漏水を起こすことがありますので、ゆっくり操作してください。破損して漏水するおそれがあります。
- シャワーをお使いになる前に必ず手で適温であることを確かめてください。高温の湯が出てヤケドをする恐れがあります。
- 水栓の左側は給湯側のため高温になっています。金具の表面に直接、肌を触れないようにしてください。ヤケドをするおそれがあります。
- 高温の湯をお使いのときには、吐水口のパイプは高温になっています。直接、肌を触れないようにしてください。ヤケドをするおそれがあります。
- 高温の湯をお使いの後は、水栓内に高温の湯が残らないようしばらく水を流してください。次に使用すると水栓内に滞留した高温の湯が出て、ヤケドをするおそれがあります。
- お湯を止めるときは、必ず湯側のハンドルから閉めてください。次に使用すると水栓内に滞留した高温の湯が出て、ヤケドをする恐れがあります。
- お湯を使うときは、必ず水側から開栓してください。その後ゆっくり湯側を開栓し、好みの温度に調節してください。湯側を先に開栓すると高温の湯が吐出し、ヤケドをするおそれがあります。
- ガス給湯器と組み合わせて使用する場合
  - ・ 比例制御式の給湯器の設定は、温度調節を高温にしてください。
  - ・ 能力切替付の給湯器では、能力を季節に合わせて使用してください。吐出量を絞って使用すると給湯器が着火しない場合があります。
  - ・ 給水圧が低いときや水温が高いときは給湯器が着火しない場合があります。このときは、給湯器の設定温度または能力切替付は能力を少し下げてください。
  - ・ 詳しくは給湯器の取扱説明書をお読みください。

## 4 お手入れについて

### (1) 本体の掃除

#### ① 水栓金具についた汚れ

a. 乾いたやわらかい布でふき取ってください。それでも落ちないときは、水ふきしてください。

### お願い

- ナイロンたわしやブラシは使用しないでください。表面にキズがつくおそれがあります。
- みがき粉やクレンザーなど、研磨剤が入っているものは使用しないでください。表面にキズがつくおそれがあります。
- 酸性洗剤や塩素系漂白剤、有機溶剤は使用しないでください。ゴムパッキン類をいためるおそれがあります。

### ②タイル仕上げ面についた汚れ

- a.汚れが付着した場合は濡れふきんなどで水拭きしてください。放っておくと汚れがとれにくくなります。
- b.汚れがひどい場合は、薄めた中性洗剤で汚れを落としたあとで、洗剤が残らないように水洗いしてください。
- c.目地部分の汚れが落ちない場合は、漂白剤をティッシュペーパー等で湿布して汚れを落してください。漂白剤の濃さは漂白剤毎に記載されております使用濃度の上限をお守りください。汚れが残る場合は湿布を繰り返してください。

#### お願い

- みがき粉やクレンザーなど、研磨剤が入っているものは使用しないでください。表面にキズがつくおそれがあります。

### ③シンク・前面パネル・テーブル脚についた汚れ

- a.汚れが付着した場合は濡れふきんなどで水拭きしてください。放っておくと汚れがとれにくくなります。
- b.汚れがひどい場合は、薄めた中性洗剤で汚れを落としたあとで、洗剤が残らないように水洗いしてください。

#### お願い

- シンナー、ベンジンなどの有機溶剤は使用しないでください。塗装がはげることがあります。
- 金属たわしは使用しないでください。表面に著しいキズがつくおそれがあります。
- みがき粉やクレンザーなど、研磨剤が入っているものは使用しないでください。表面にキズがつくおそれがあります。

## 5 修理

- 製品に異常が生じたときは使用を中止し、お買い上げの販売店(工事店)にご連絡ください。
- 修理に関するお問い合わせは、お買い上げの販売店(工事店)または、東洋エクステリア「お客様相談室」にお問い合わせください。
- 修理を依頼されるときは、下記のことをお知らせください。

故障の状況	できるだけ詳しく	ご氏名	
製品名		ご住所	
施工日	年 月 日	電話番号	
施工店名		その他	

シンク  
収納作業台  
テーブル  
作業台

保証書

製造No. (商品名シールNo.)		
保 証 期 間	対 象 部 品	期 間(お引渡し日より)
	本 体	2ヶ年
	但し電装部品	1ヶ年
お引渡し日	平成 年 月 日	
お 客 様	ご住所	様
	お名前	
	電 話 ( )	

本書はお引渡し日から左記期間中故障が発生した場合には、本書記載内容で無料修理を行うことをお約束するものです。詳細は下記記載内容をご参照ください。

※お引渡し日、お客様名、施工店名及び製造No.が不明の場合は、保証しかねますので施工店に必要事項の記入をご依頼ください。又本書は再発行致しませんので大切に保管してください。

施 工 店	住所・店名	(印)
	電話 ( )	

東洋エクステリア株式会社

〒160-0022 東京都新宿区新宿1-4-12 TEL (03) 3341-5051 (代)

- 保証者**  
東洋エクステリア株式会社
- 保証の対象者**  
当該商品の所有者
- 対象商品**  
東洋エクステリアブランドで販売しているエクステリア商品
- 保証内容**  
取扱説明書・表示ラベルまたはその他の注意書きに基づく適正なご使用状態で、保証期間内に発生した不具合については、下記に例示する免責事項を除き、無料修理いたします。
- 保証期間**  
当該商品の施工完了日(お引渡し日)から起算して2年間。(電装部品及び木製部品については1年間)ただし、施工を伴わない商品についてはご購入された日から起算して1年間。
- 免責事項**  
保証期間内でも、次の様な場合には有料修理となります。
  - ① 取付説明書や表示ラベル、カタログなどに記載された施工・取り付け方法から逸脱したこと起因する不具合(例えば、腐食促進のおそれがある海砂・急結材等を使用したモルタルによる腐食、基礎寸法や取り付け寸法違いなどによる性能低下など)。
  - ② 取扱説明書や表示ラベル、カタログなどに記載された使用方法からの逸脱及び適切な維持管理を行わなかったことなどに起因する不具合(例えば、中性洗剤以外のクリーニング剤を使用したことによる変色や腐食、雪下ろしや操作上の注意などの注意シール内容の不励行による破損など)。
  - ③ 表示された商品の性能を超えた性能を必要とする地域や場所に取付けられた場合の不具合(例えば、積雪強度、耐風圧強度、寒冷地での作動性や凍結に起因する不具合など)。
  - ④ 建築躯体や、外構工事、土間工事、電気工事などの商品

- 以外に起因する不具合。
- ⑤ 商品又は部品の経年変化(使用に伴う消耗・摩耗など。木製品の反り、ひび割れ、節抜け、ささくれ、変色、ネジ、ボルトの緩みや釘の浮きなど)や経年劣化(樹脂部分の変質・変色など)またはこれらに伴う不具合、および電池・電球などの消耗品の損傷や故障。
  - ⑥ 自然現象や住環境に起因する結露、樹液の染み出しなどに起因する不具合(例えば、結露による凍結、かび、さび発生、樹液によるコンクリート壁面などの汚れなど)。
  - ⑦ 環境が特に悪い地域又は場所に取付けられたことに起因する腐食及び不具合(例えば、海岸地帯での塩害や大気中の砂塵・煤煙・金属粉・亜硫酸ガス・アンモニア・車の排気ガスなどの付着によって起きる腐食や塗装剥離、異常な高温・低温・多湿による不具合など)。
  - ⑧ 天災その他の不可抗力(例えば、暴風、豪雨、洪水、高潮、地震、地盤沈下、落雷、火災など)により商品の性能を超える事態が発生した場合の不具合。
  - ⑨ 実用化されている技術では予測不可能な現象またはこれが原因で生じた不具合。
  - ⑩ 犬、猫、鳥、ねずみ、虫などの小動物の害、又はつるや根などの植物の害による不具合。
  - ⑪ 使用者や第三者による不当な修理や改造(必要部品の取外し含む)に起因する不具合。
  - ⑫ 本来の使用目的以外の用途に使用された場合の不具合、又は使用目的と異なる使用方法による場合の不具合。
  - ⑬ 犯罪などの不法な行為に起因する破損や不具合。

※保証期間経過後の修理・交換などは有料といたします。  
※本書によって、お客様の法律上の権利を制限するものではありませんので、保証期間経過後の修理についてご不明の場合は、お客様相談室にお問い合わせください。

— お客様相談室 —

☎0120-171-705

東洋エクステリア株式会社

取説コード  
**UE050**

UQF604628  
200503A\_1042