

WIND EX ウィンスリーポート（はしご部品） 取付説明書

●この説明書は、必ず取付けされる方にお渡しください。

■取付けされる方へのお願い

●本説明書で使われているマークには、以下のような意味があります。

▲注意 …取付けを誤った場合に、使用者などが中程度の傷害・軽傷を負う危険又は物的損害の発生が想定されます。冒頭にまとめて記載していますので必ずお読みください。

▲注意

●はしご部品はウィンスリーポート多積雪地域用3000・4500タイプの専用部品です。これ以外の製品には、絶対に取付けないでください。製品破損による人への被害・損害が想定されます。

●取付け上について

・取付けは、専門業者の方が行ってください。専門知識のない方が取付けされると不具合発生の原因となる場合があります。

■取付け上のお願い

●はしご部品を取付け可能な個所は、側枠水上・側枠水下・桁の屋根持出し部分以外になります。

●はしご部品の取付け幅は、施主様がお持ちのはしご幅に合わせて取付けてください。

■構造説明図

※本図は桁への取付け例です。

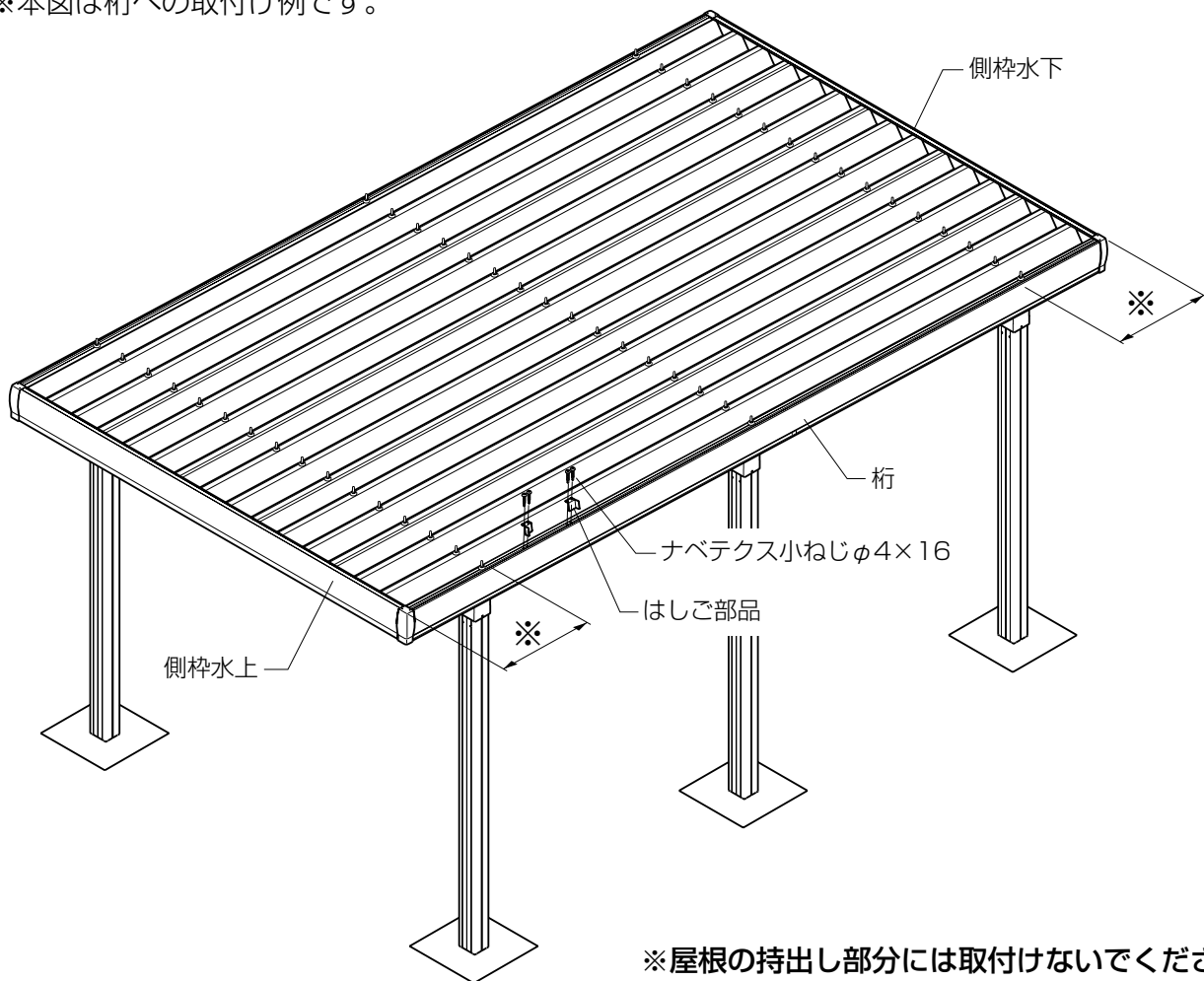

■梱包明細表

●はしご部品セット

| 名称 | 員数 |
|--------------------|----|
| はしご部品 (L/R) | 各1 |
| ナベテクス小ねじφ4×16 | 4 |
| 取付説明書「はしご部品」〈D403〉 | 1 |

●桁に取付けた場合（断面図）

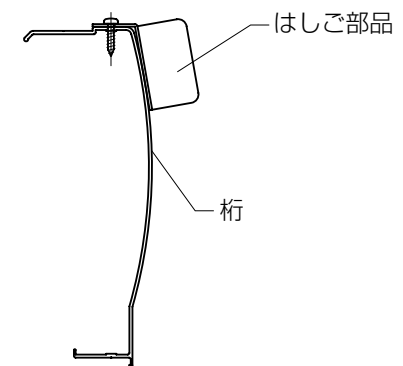

●側枠に取付けた場合（断面図）

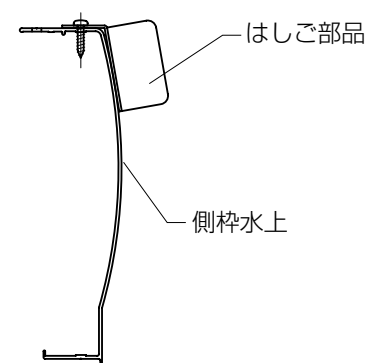

■取付け詳細

■はしご部品の取付け

●桁・側枠水上・側枠水下のV溝に合わせて、はしご部品をナベテクス小ねじで取付けます。

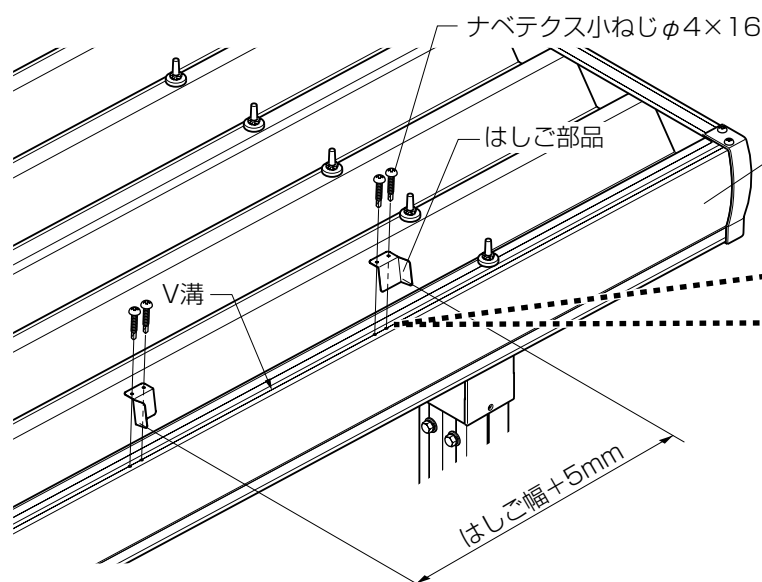

お願い

※はしご部品の取付け幅は、施主様がお持ちのはしご幅に合わせて取付けてください。

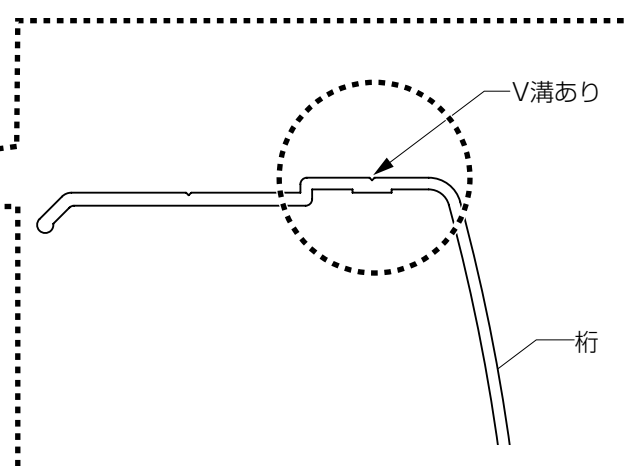

■納まり図

※部品の取付け幅は、施主様がお持ちのはしご幅に合わせて取付けてください。

