

# ビジュアル1・2型

## 取付説明書

- このたびは、東洋エクステリア製品をお買いあげいただきましてまことにありがとうございます。
- 正しく施工、組付をしていただく為に、施工前に必ず取付説明書をお読みください。

### ■梱包明細書

#### ①本体

名 称	員 数	
	H1200	H1500
1型本体	1	
2型本体		1

#### ②主柱

名 称	員 数	
	H1200	H1500
主柱Aタイプ	1	
主柱Bタイプ		1
フェンス取付ネジ M8×90角根ボルト	4	4
M8袋ナット	4	4
M8平座金	4	4
取付説明書	1	1

#### ③端柱

名 称	員 数	
	H1200	H1500
端柱Aタイプ	1	
端柱Bタイプ		1
フェンス取付ネジ M8×90角根ボルト	2	2
M8袋ナット	2	2
M8平座金	2	2

## 1. 姿図及び施工方法

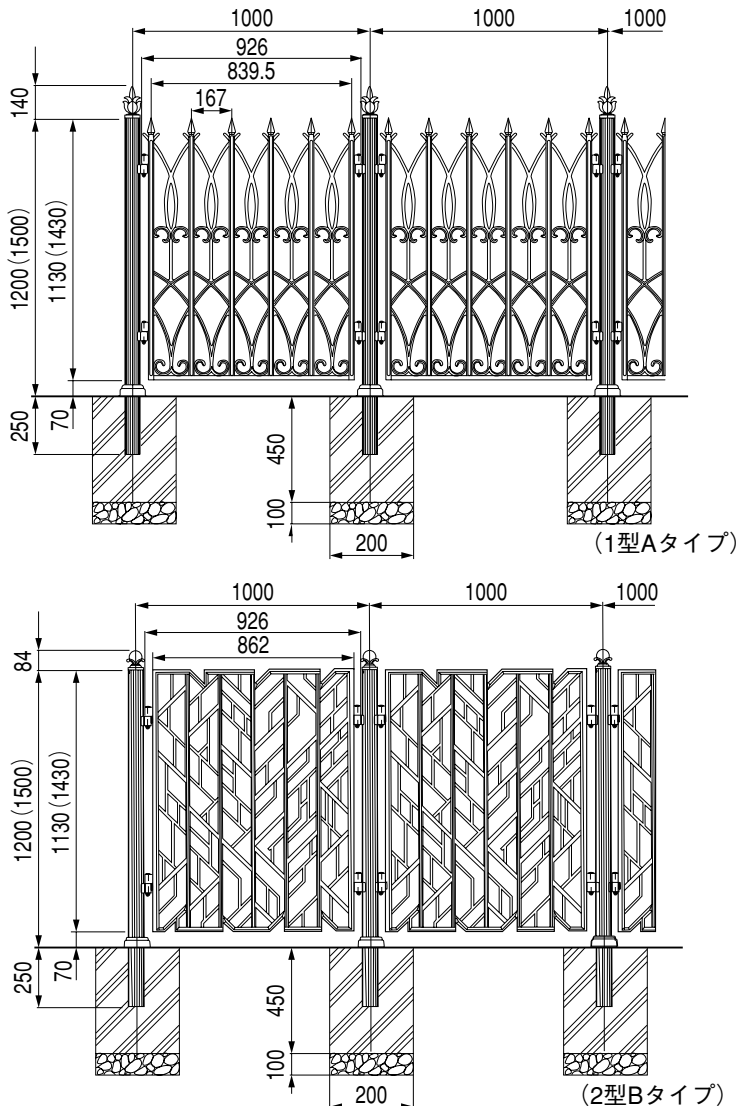

#### 〔施工方法〕

- コーナー部は〔2.コーナー施工〕を参照して下さい。
- ① 柱位置を決めて下さい。
  - ② 20cm四方、深さ55cm程度の穴を掘り、底に栗石を入れ、よく突き固めて下さい。
  - ③ 200×200×450、孔径100mm以上の基礎を埋込んで下さい。
  - ④ 袴の取付ネジをはずし、袴をブラケットの位置まで上げます。
  - ⑤ 柱を基礎の穴に据え付け、埋込寸法に注意してそえ木などで固定して下さい。
  - ⑥ コンクリートを流し込み、よく突き固めて下さい。
  - ⑦ コンクリートが硬化したらそえ木をはずし、袴を柱に取付け、本体を取付けて下さい。

柱は擬宝珠によって2タイプあります。

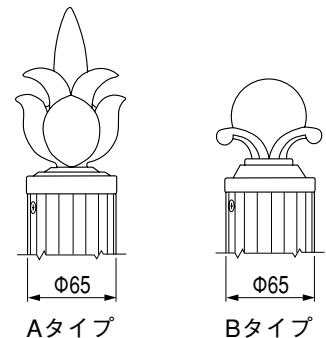

- 基礎寸法は、地耐力が100KN/m<sup>2</sup>（長期）
- の場合の参考値です。

## 2. コーナー施工

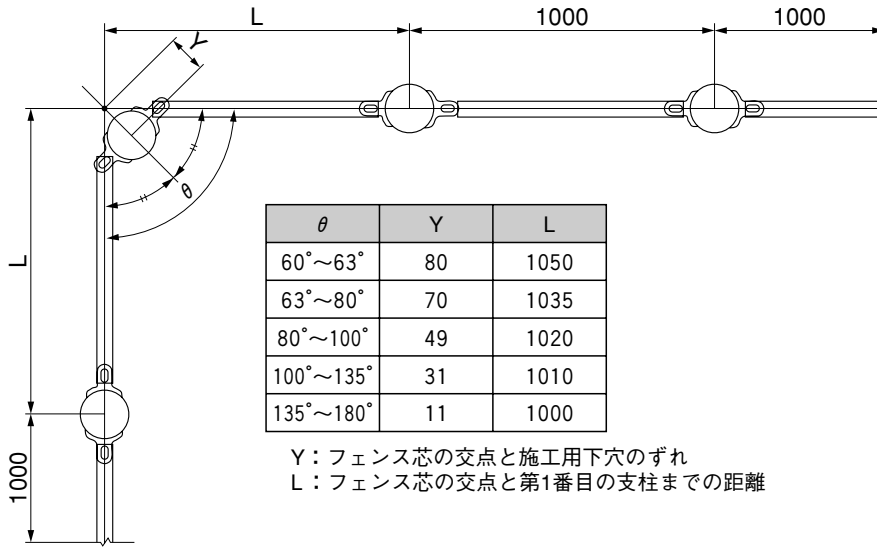

- コーナー部には支柱を使用します。
- この柱の芯はフェンス芯の交点より内側になりますので基礎の埋込の際にはご注意ください。
- 上の表はコーナー角度による柱の芯の位置の目安です。

## 3. 本体の組付け

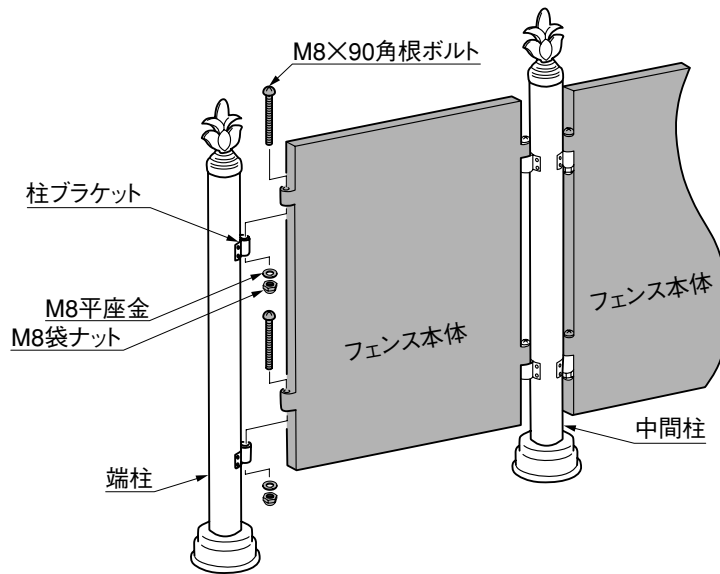

● 図の柱はAタイプです。

### 工事店様へ

- 施工時、本体に付着したモルタルは完全に拭き取って下さい。
- 施工終了後、取付説明書は施主様へお渡し下さい。

### 施主様へ

- 月に一度程度のお手入れで美しさが長く保てます。汚れの軽い場合は水にぬらした柔らかいぞうきん等で拭き取って下さい。また汚れのひどい場合はうすめた中性洗剤で拭き取ったのち洗剤が残らないように拭き取って下さい。

取説コード

**C075**

HWZ815755A  
1B-D1  
200606B\_1042