

ネイジュポート

取付説明書 ー基本ー

- このたびは、東洋エクステリア製品をお買いあげいただきましてまことにありがとうございます。
- 正しく施工、組付けをしていただくために、施工前に必ず取付説明書をお読みください。

■梱包明細書

①柱セット		②梱包	⑦部品セット		
名 称	員 数		名 称	員 数	
柱	2		側桁ジョイント	4	
②側桁セット			側桁ジョイント取付ネジ φ4×14トラス	18	
名 称	員 数		桁キャップL,R	各2	
側桁	2		桁裏板	4	
堅樋(L=2000,45×30)	2		アンカー棒	4	
③端部アーチセット			ブチルシーリング材	1	
名 称	員 数		防水シール	12	
端部アーチ	2		桁取付ボルト M8×20六角ボルト(座金付)	8	
アーチカバー	2		屋根材取付ネジ φ4×12ナベ(座金付)	170	
④中間アーチセット			取付説明書	1	
名 称	員 数		取扱説明書	1	
中間アーチ	5		雨 樋 セ ッ ト	止水パッキン	2
アーチカバー	5			E型アタッチメント	2
⑤中骨セット				ジャバラ	2
名 称	員 数			ジャバラ止め	2
中骨	6			十字型ジョイナー	2
中骨カバー	6			サドルA	4
サブ中骨	24			サドルB	4
⑥屋根材セット		②梱包		サドル固定ネジ φ4×19ピース	4
名 称	員 数			アタッシュメント固定ネジ φ4×12トラス	4
屋根材	6				

1. 姿図および各部の名称

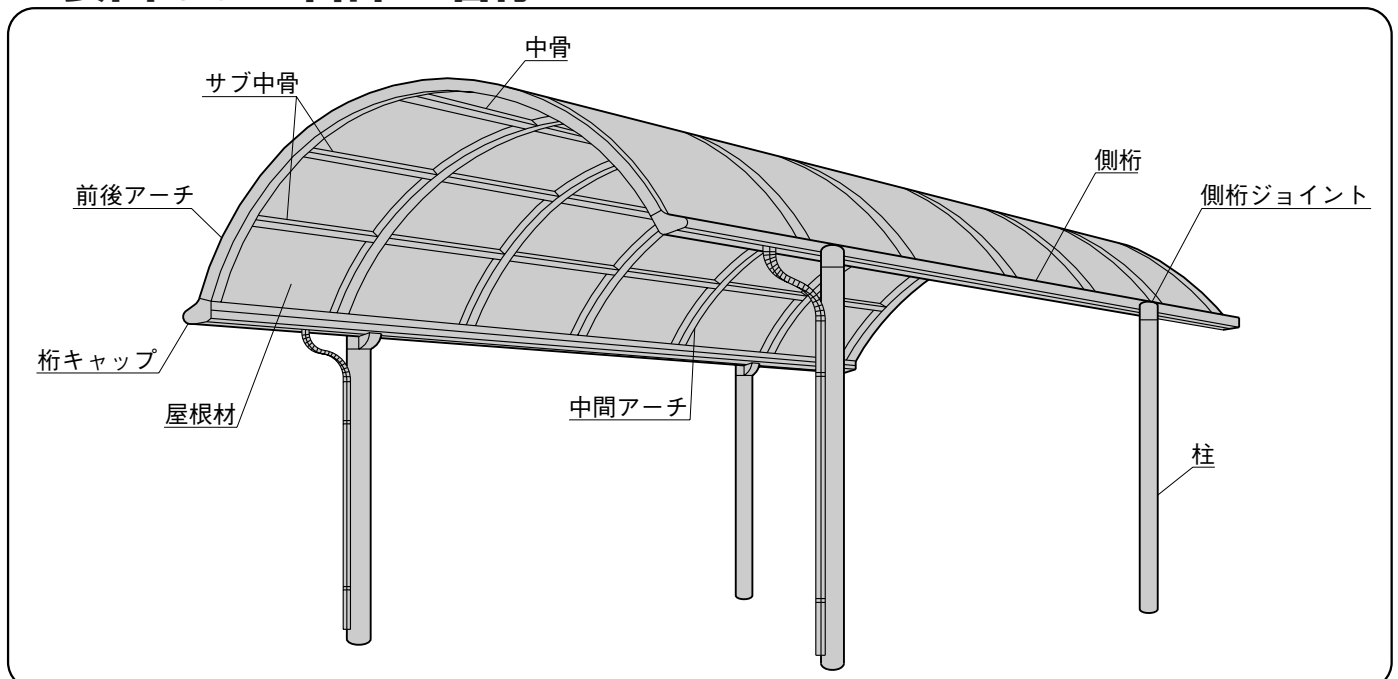

2.基本寸法および基礎施工

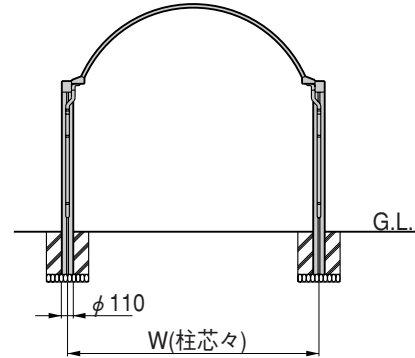
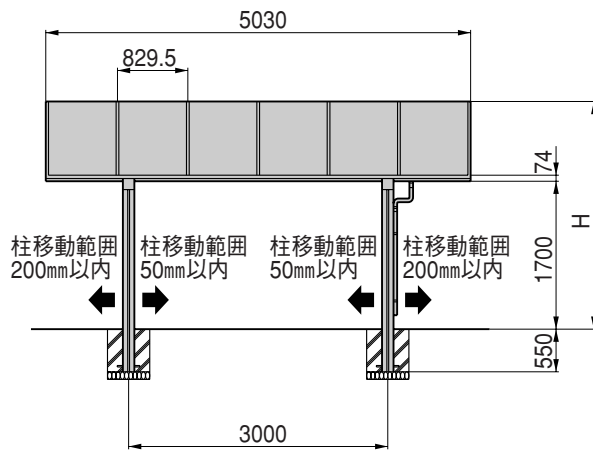

※ 図は30-51型

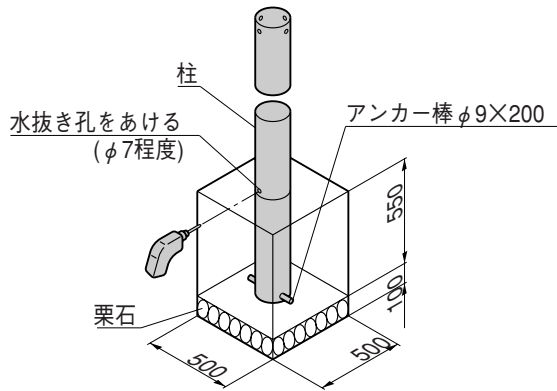

	W	H
27型	2700	2399
30型	3000	2637

- ❶ コンクリート施工は、骨組完了後に行い、硬化後屋根材を組込んでください。
- ❷ 柱の移動は、必ず上記範囲内を守ってください。
- ❸ 寒冷地では凍結破損防止のため、柱の下部にφ7程度の水抜き孔をあけてください。
- ❹ 柱上部の孔が側面、前後面になるように施工してください。
- ❺ アンカー棒(φ9×200)は必ず施工してください。

3.柱～桁の取付け

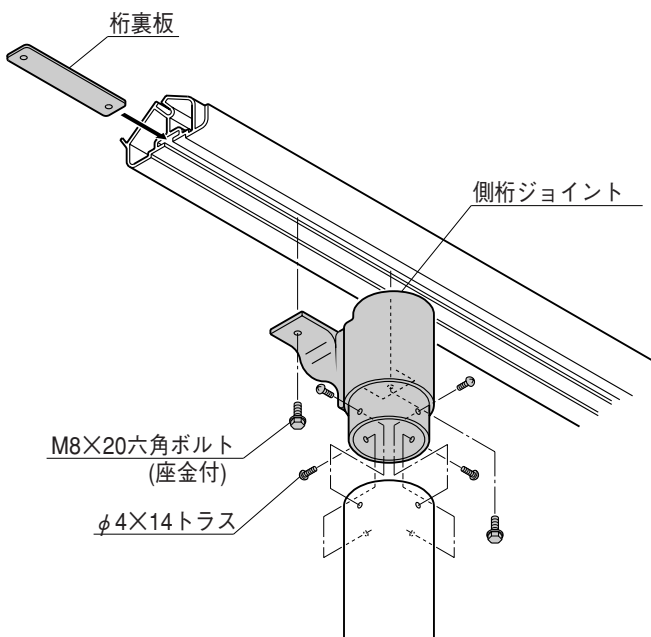

- ❶ 柱に側桁ジョイントをはめ「φ4×14トラス」で固定してください。
- ❷ 側桁に「桁裏板」を入れ「M8×20六角ボルト(座金付)」で、側桁ジョイントと側桁を固定してください。

4.アーチの取付け

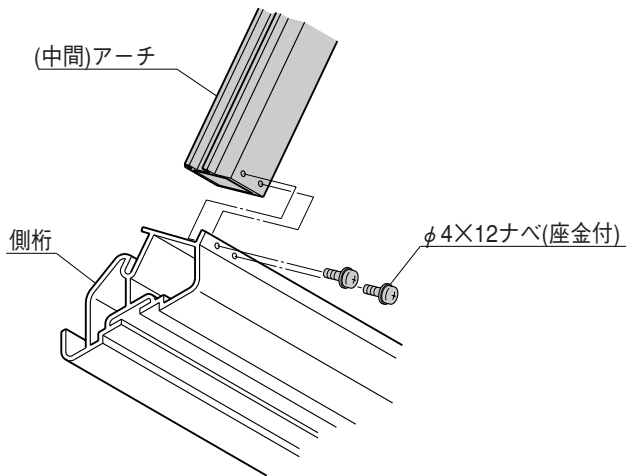

- 1 端部、中間アーチを「φ4×12ナベ(座金付)」で側桁に取付けてください。

5.中骨・サブ中骨の取付け

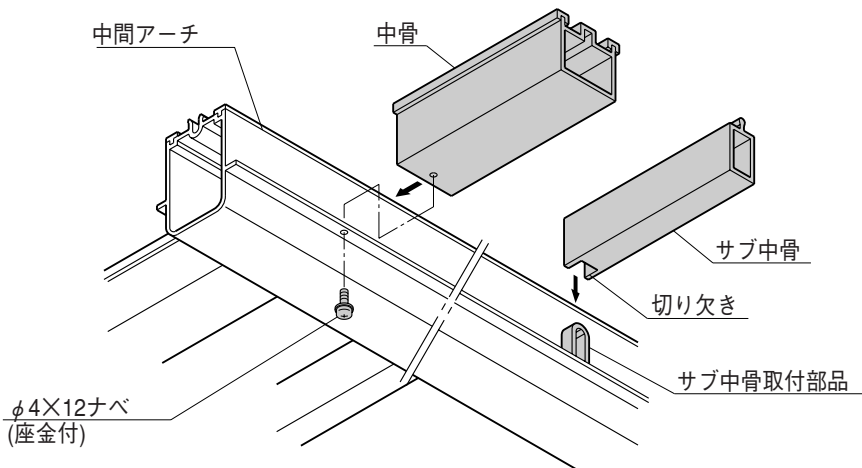

- 1 中骨を「φ4×12ナベ(座金付)」で端部および中間アーチに取付けてください。
- 2 サブ中骨は、アーチに予め取付けてある部品を切り欠き部に差し込むようにして取付けてください。

6.中骨のシーリング

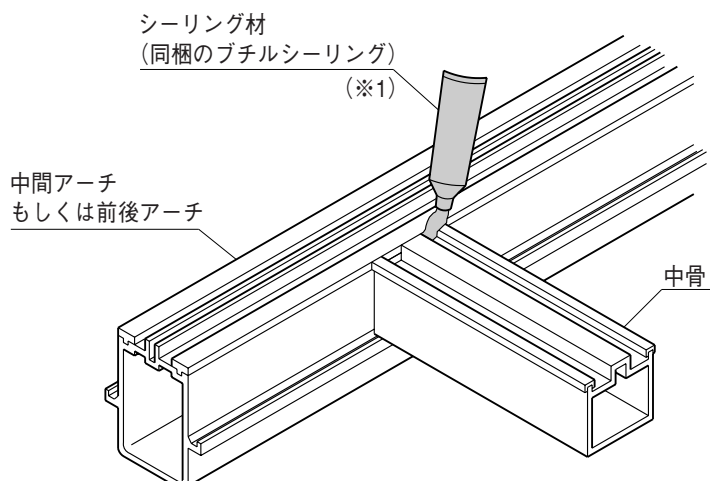

- 1 中間アーチもしくは前後アーチと中骨の接合部にシーリングを施してください。

<注意>

- シーリングが不十分ですと雨漏りの原因となりますのでご注意ください。
- 指定の個所にシーリングしてください。
- 同梱のブチルシーリングを使用してください。(※1)

7.屋根材の取付け

7-1 アーチと中骨の直角度確認

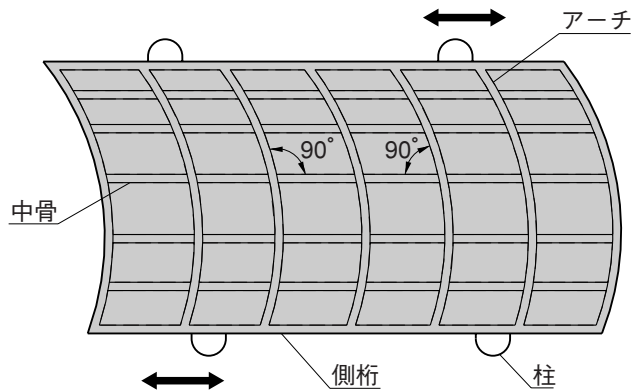

❶ アーチと中骨が直角かどうか調べ直角が出ていない場合は、桁を固定しているボルトを軽くゆるめ、アーチと中骨が直角になるように側桁を移動してください。

<注意>

● 直角出しをしないと屋根材が入らない場合がありますのでご注意ください。

7-2 屋根材の取付け

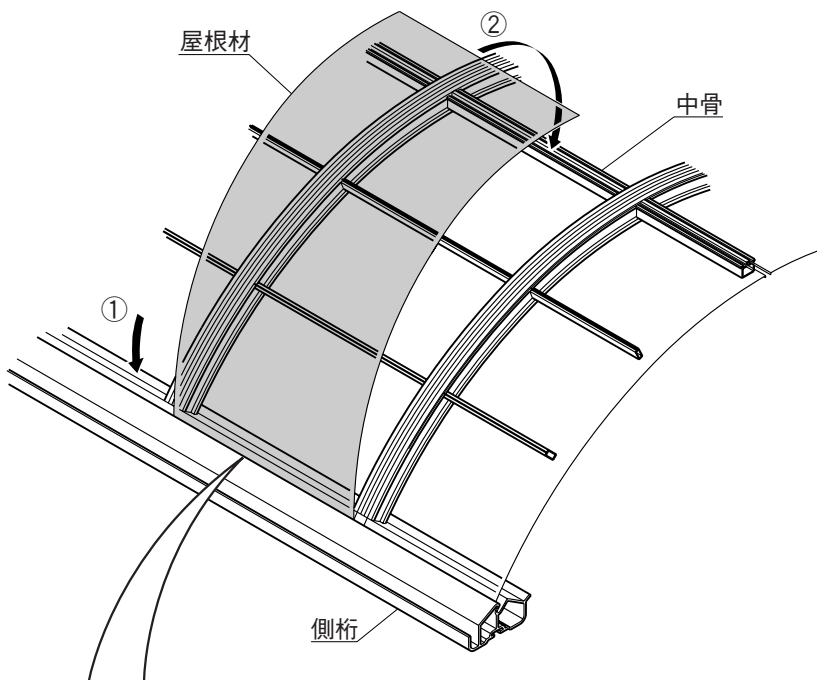

❶ 側桁の溝に屋根材を入れ、取付けてください。この時、屋根材を中骨の方にたたきながら延ばすようにすると、取付けが楽になります。

<注意>

● 屋根材のマスキングシートは必ずおはがしてください。
● 屋根材には表裏シールが貼ってありますので、必ず表裏を確認してから屋根材を取付けてください。
● 屋根材は、中骨にのっているのをご確認ください。中骨へのかかりが浅いと雨漏りの原因になります。

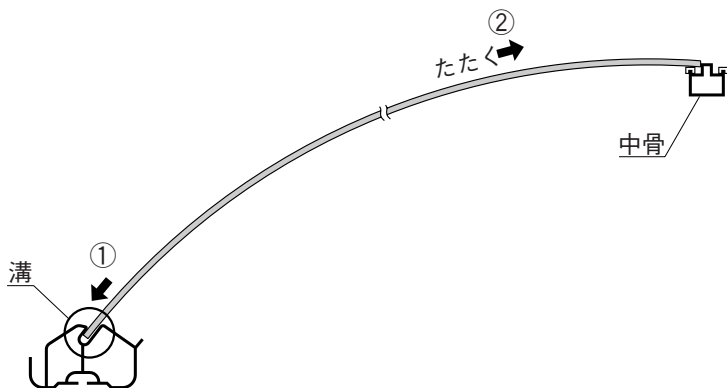

8.防水シールの取付け

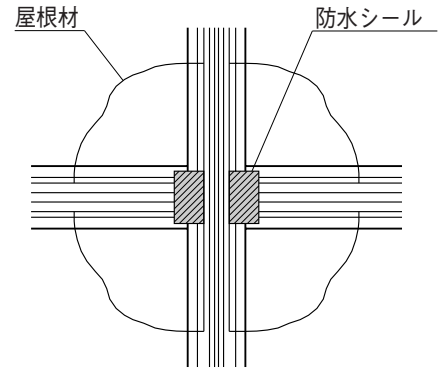
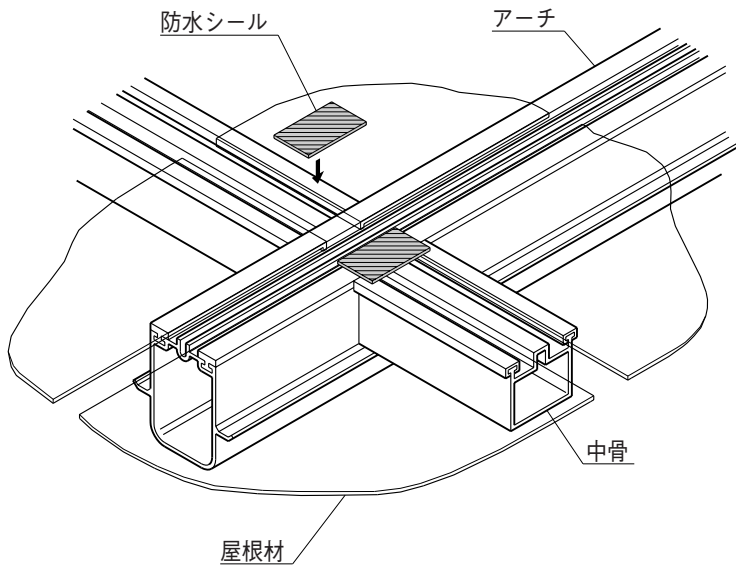

■ 図の位置に防水シールを貼り付けてください。

9.桁キャップの取付けとシーリング

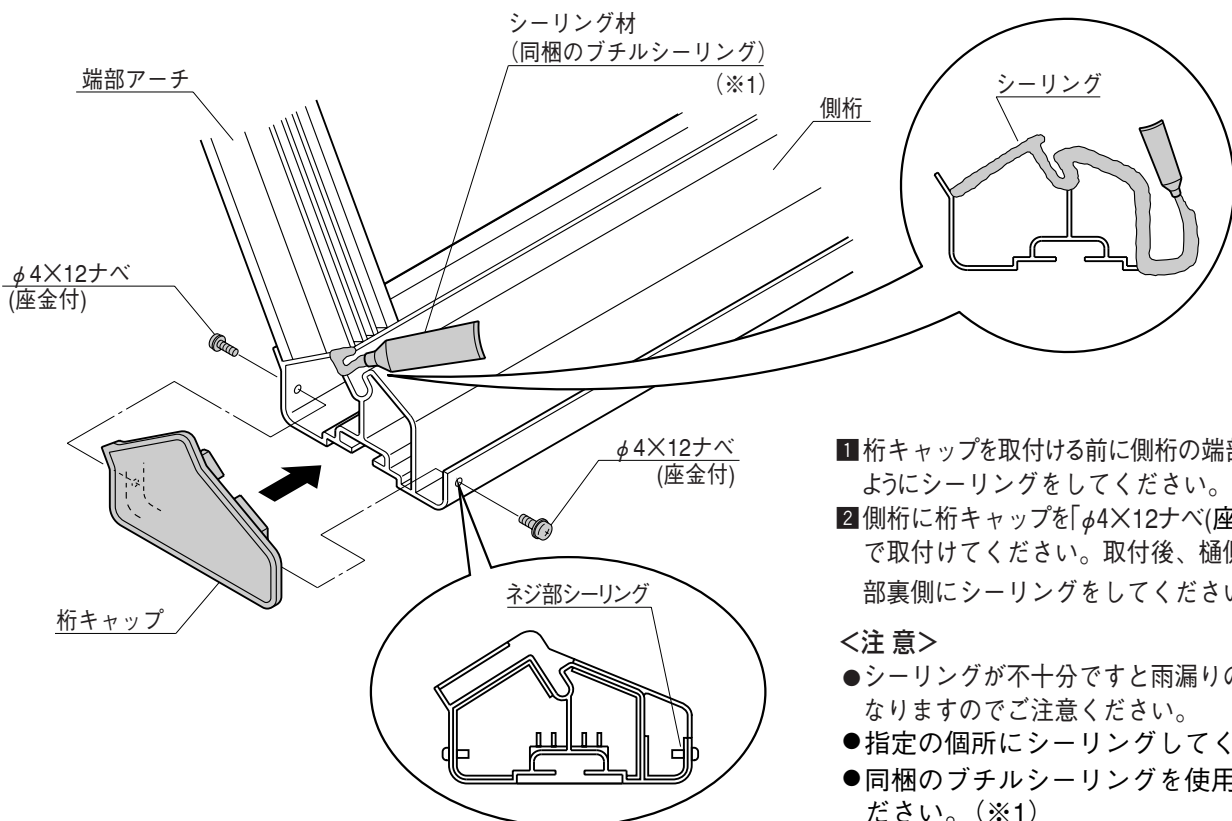

- 1 桁キャップを取付ける前に側桁の端部に図のようにシーリングをしてください。
- 2 側桁に桁キャップを「φ4×12ナベ(座金付)」で取付けてください。取付後、樋側のネジ部裏側にシーリングをしてください。

<注意>

- シーリングが不十分ですと雨漏りの原因となりますのでご注意ください。
- 指定の個所にシーリングしてください。
- 同梱のブチルシーリングを使用してください。(※1)

10.アーチカバー・中骨カバーの取付け

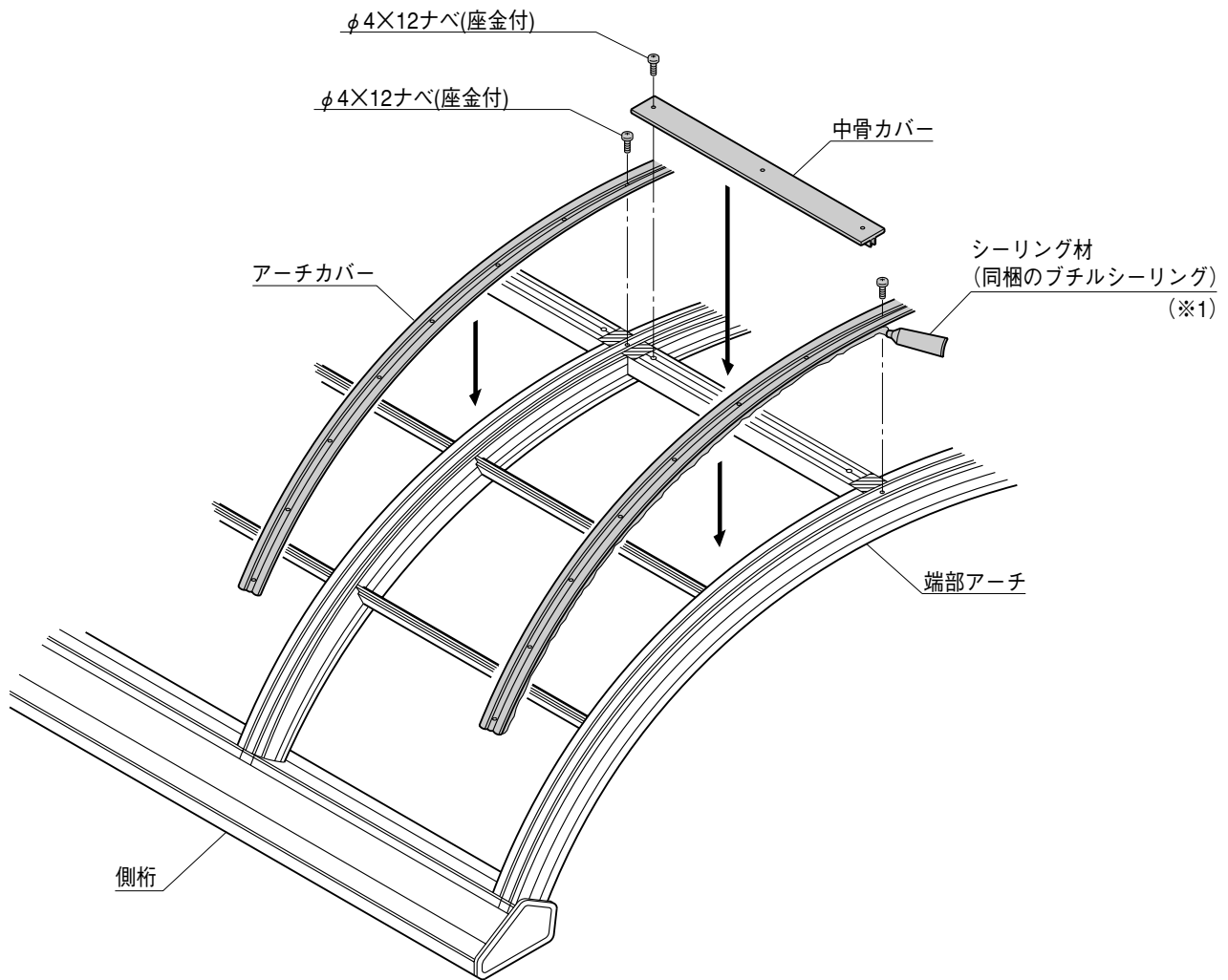

- ❶ 中骨カバーを「φ4×12ナベ(座金付)」で取付けてください。
- ❷ アーチカバーは、中央の孔から下に順番に「φ4×12ナベ(座金付)」で取付けてください。
- ❸ アーチカバー取付後、端部アーチとアーチカバーの接触面に全面シーリングを施してください。

アーチカバーの中央の孔を
中骨センターに合わせる

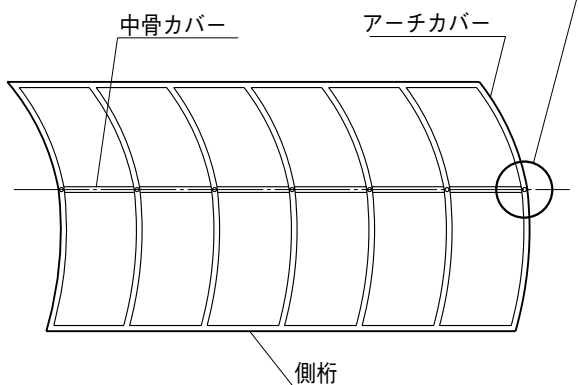

<注意>

- 指定の個所にシーリングしてください。
- 同梱のブチルシーリングを使用してください。(※1)
- シリコンシーリングを行う場合、アクリル板及びポリカーボネート板のひび割れなどが考えられますので、当社指定のアルコール系シーリング材を使用してください。

シーリングメーカー	品名および品番
信越化学工業	シーラント72
東芝シリコン	トスシール380
トーレシリコン	SE960

11. 雨樋セットの取付け

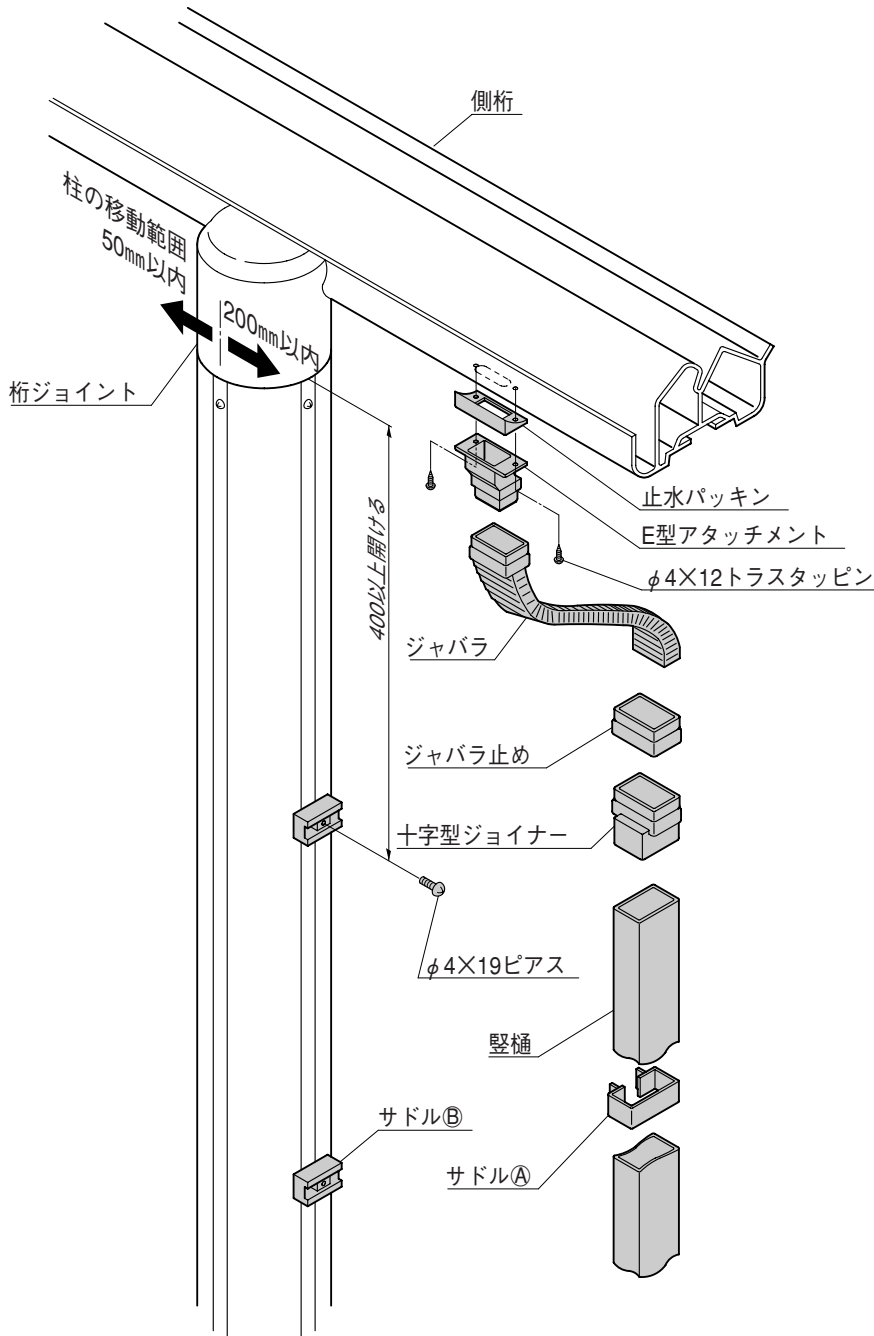

11-1 アタッチメントの取付け方

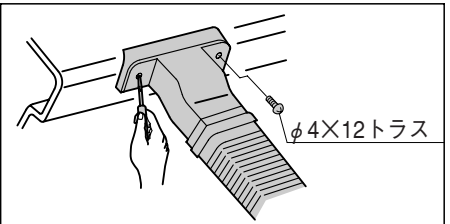

1 止水パッキンとE型アタッチメントをセットし、ビスで固定します。

11-2 サドルの取付け方

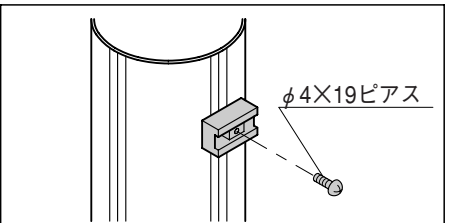

1 サドルBを桁ジョイントより400mm以上の間隔を開けて任意の位置に取付けてください。

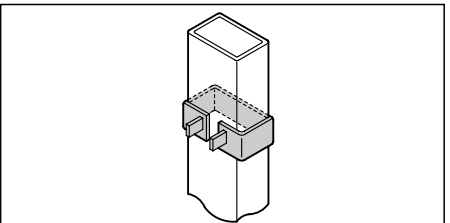

2 サドルAはあらかじめ縦樋に差し込んでおきます。

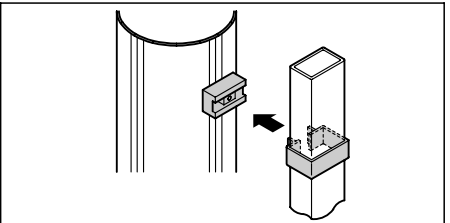

3 縦樋の付いたサドルAを雨樋柱に付いたサドルBに取付けます。

11-3 ジャバラ止めの使い方

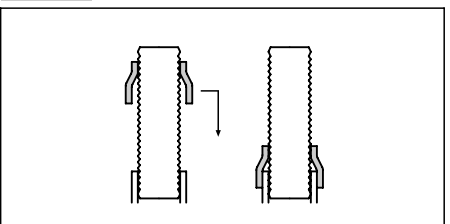

1 ジャバラ止めを上下させてセットします。

<注意>

● ジャバラと縦樋の長さは現場に合わせカットし取付けてください。

INDEX

工事店様へ

●豪雪地帯での施工は最寄りの支店・営業所へご相談ください。

施主様へ

- 自然落雪し易い構造となっておりますが、積雪50cmを超えましたら必ず雪おろしをしてください。
- 絶対に屋根の上に乗らないでください。