

1 合掌部の組立て

- ① 納まり図および本体の施工説明書を参照し本体を組立てください。
- ② 合掌部材の溝にM6×45六角ボルトを奥行50タイプは4本、奥行57タイプは5本入れてください。
- ③ 合掌部材にキャップを取付け、前枠部に乗せてください。
- ④ 前枠にひし形ボルトを入れ、合掌部材に入れたボルトとともに、合掌ブラケットを取付けてください。

* 合掌位置をずらす場合は、合掌部材を切詰めてください。

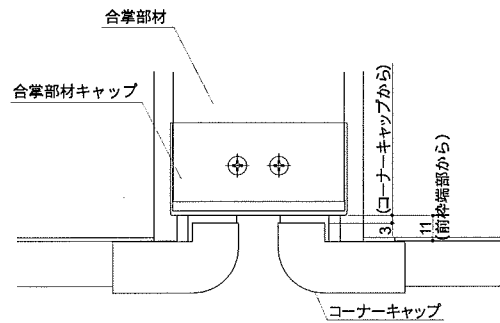
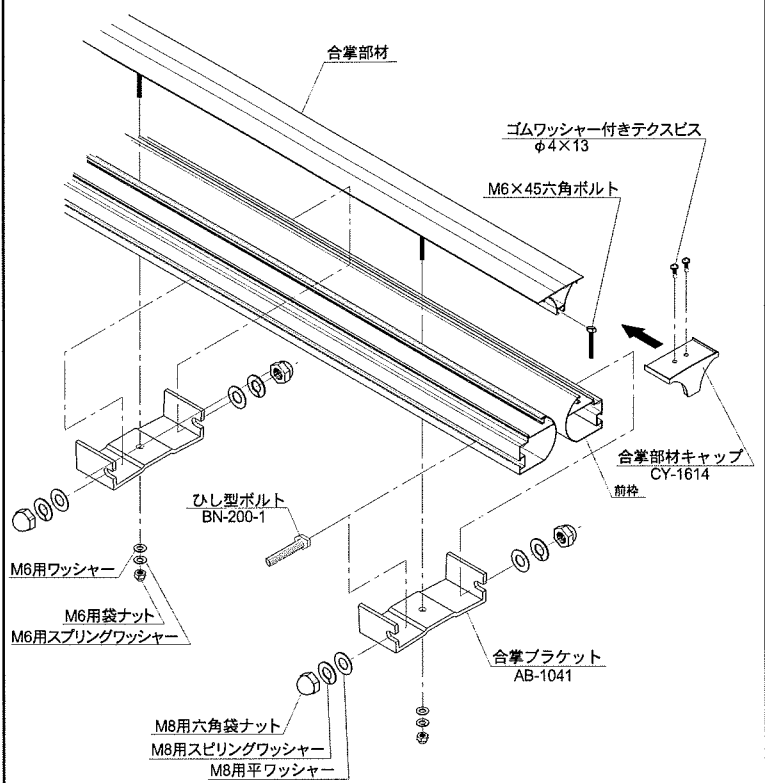
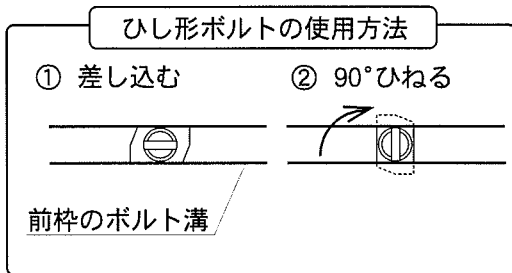

合掌部材取付位置

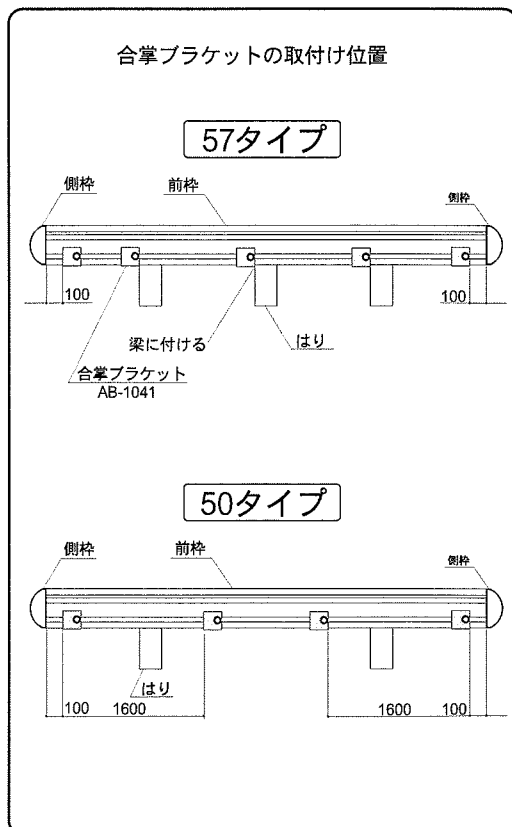

合掌位置をずらした場合

