

リコステージII 開き戸

取付け説明書

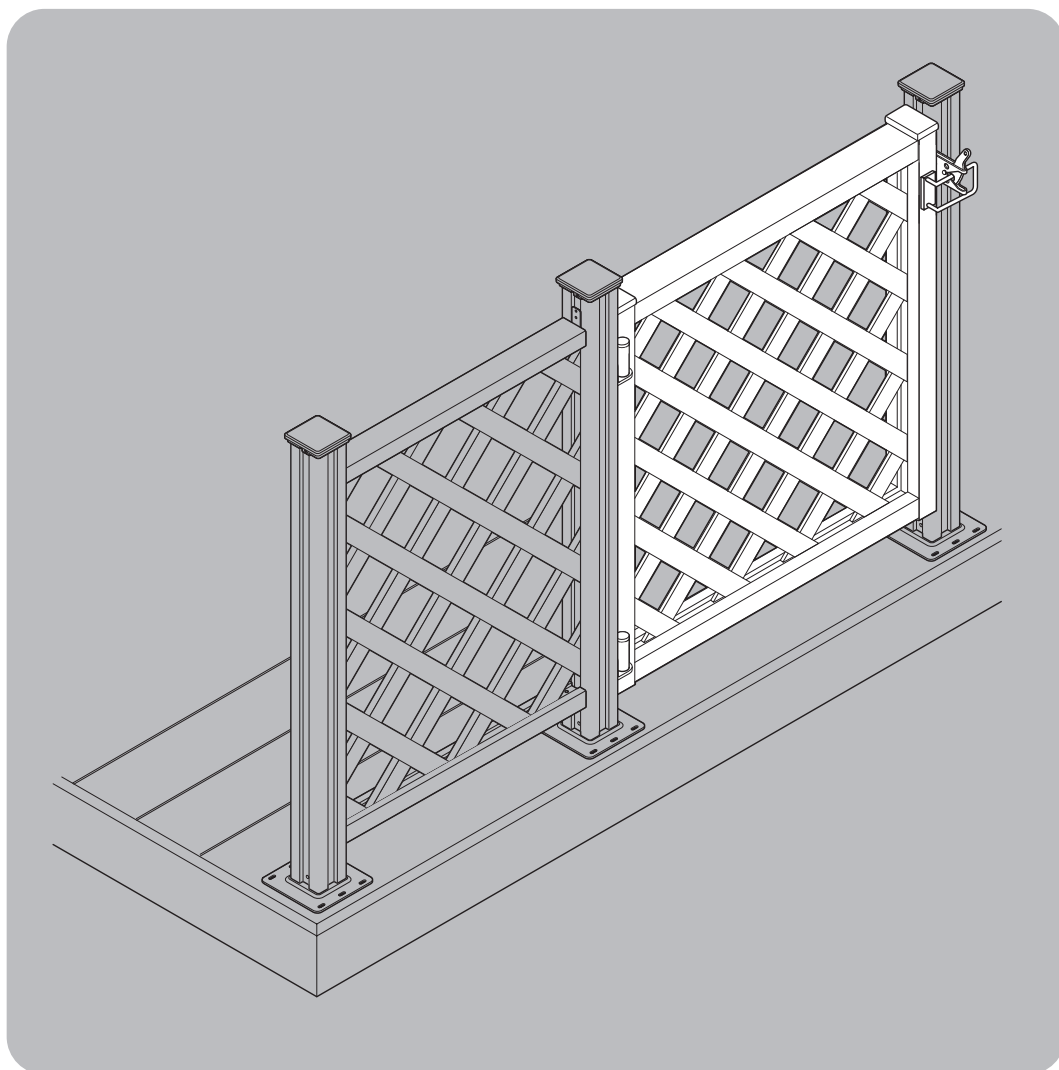

取付けにあたって

この説明書では、お客様の安全と製品を正しく施工していただくための、取付けについて、重要な内容を記載しております。

ご留意いただき、施工してください。

取付けされる方へのお願い

●この説明書は必ず、取付けされる方にお渡しください。

■取付けされる方へのお願い

●同梱されている取扱い説明書は、必ずお施主様へお渡しください。

●本説明書で使われているマークには、以下のような意味があります。

▲ 注意 …取付けを…誤った場合に、使用者などが中程度の傷害・軽傷を負う危険又は物的損害の発生が想定されます。冒頭にまとめて記載していますので必ずお読みください。

▲ 注意

※製品の破損および落下のおそれがありますので、下記事項をお守りください。

■施工前のご注意

●設置条件

- ・本製品は、隣地境界を目的に設置するものです。防護柵や手摺等としては使用しないでください。
- ・本製品は、一般住宅の地上階、またはリコステージⅡに取付ける商品です。それ以外の場所へは取付けないでください。
- ・給湯器や暖房機などの熱排気が、製品に直接あたらないように施工してください。熱による部材の変形・劣化のおそれがあります。

■施工上のご注意

●基礎について

- ・コンクリート又はモルタルには、塩分を含む砂(海砂)および塩素系や強力アルカリ系のコンクリート用混和剤(凍結防止剤、凝固防止剤、急結剤など)は使用しないでください。使用するとアルミなどの金属が腐食する原因になります。使用する場合は、水洗いしたものを使用するか、非塩素や非アルカリ性の混和剤を使用してください。
- ・養生期間は十分(4日~1週間以上)とり、その間は重たいものをのせたり、振動を与えないように指示してください。
- ・支柱の水抜き穴は、モルタルなどでふさがらないでください。

●組立施工について

- ・みだりに改造、変更をしないでください。

●部材の固定について

- ・組立てねじ・ボルトは必ず当社指定のものを指定の本数使用してください。また使用中緩まないように締め付けてください。

●開き戸の開閉方向について

- ・開き戸が開閉時に公道(道路面)等に飛び出さないように設置してください。

※製品腐食のおそれがありますので下記事項をお守りください。

●絶縁処理について

- ・アルミ形材が亜鉛・ステンレス以外の金属と接触するときは絶縁処理をしてください。

●ねじは $2.5 \pm 0.5 \text{ N} \cdot \text{m}$ { $25 \pm 5 \text{ kgf} / \text{cm}$ }のトルクで止めた後、緩み・ガタツキのないことを確認してください。

■組立て・施工のお願い

- 組立て・施工は専門業者が行ってください。
- 製品の施工については、必ず取付け説明書に従ってください。
- 水平、垂直は水準器などで正確に出してください。
- 当社指定の付属部品以外は取付けしないでください。
- 人工木材の処理について
 - ・人工木材は補強材、ねじを分解して産業廃棄物として処理してください。
- 施工中についた、汚れや傷について
 - ・モルタルやコンクリートの抽出液が、工事中に製品に付着しないように注意してください。抽出液は強アルカリ性でシミやムラなどの外観不良の原因となります。施工中に付着した場合は速やかに拭き取ってください。
 - ・施工についた表面の汚れやシミは、引渡し前に水洗いをしてください。中性洗剤をうすめたものを使用した場合はよく水洗いしてください。
 - ・施工についた表面すり傷は、引渡し前に研磨紙で補修してください。表面研磨する場合は、事前の研磨方向に沿って行ってください。
 - ・市販の研磨紙を利用する際は60番の研磨紙を用いてください。中性洗剤をうすめたものを使用した場合はよく水洗いしてください。
- 設置条件
 - ・施工プランと必要部材がそろっているか確認してください。
 - ・施工場所に寸法的に正しく収まるか事前に十分確認をしてください。
- 製品の保管について
 - ・本製品は、木粉入り高密度樹脂製のため、熱変形することがあります。取扱には十分注意してください。
 - ・立てかけ保管しないで、平らな場所に保管してください。
 - ・暖房機、焚き火近くの高温になる場所には保管しないでください。
 - ・製品上に重量物を長時間重ね置きしないでください。
 - ・給湯器、暖房機などの熱排気が製品に直接当たらないようにしてください。
- 施工終了後について
 - ・施工終了後は扉の開閉チェックを行い、不具合がないか確認してください。



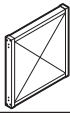

梱包明細表

■梱包明細表

【1】開き戸セット

名 称	略 図	員 数
開き戸		1
取付け説明書(MAL-254)	—	1
取扱い説明書(MAL-259)	—	1

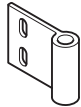
【2】開き戸錠セット

名 称	略 図	員 数
キャッチ錠本体セット		1
キャッチアーム		1
ヒンジ		2
ヒンジ固定ボルトキャップ		4
ヒンジキャップ		2
調整金具セット		2
φ4×25ナベピアスネジ		14
φ3.8×20ナベ特殊ネジ		6
M8×22フランジ付き六角ボルト		4
M8用平座金		4
シャフト用ワッシャー		2

施工時の重要確認事項

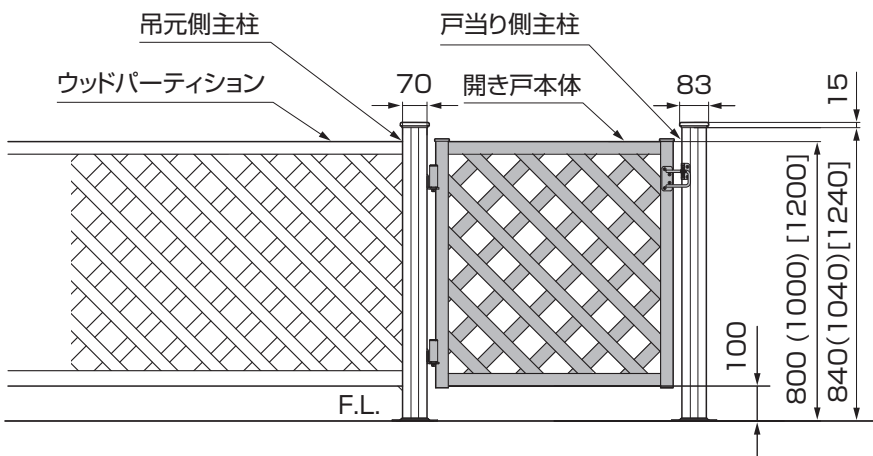

●吊元側の主柱には、必ずウッドパーティションを連結してください。

基本寸法・各部名称・取付け順序

1

基本寸法と各部名称

●図はT-08の場合を示し、()はT-10の場合、[]はT-12の場合を示します。

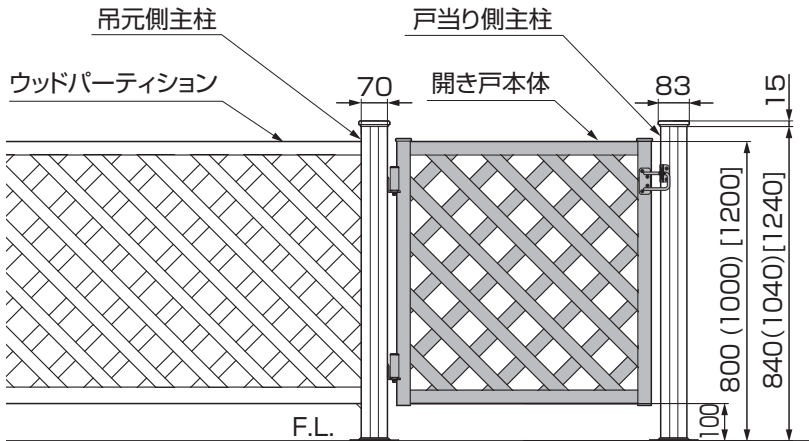

※吊元側主柱には、必ずウッドパーティションを連結してください。



図1-1

※図1-1は右勝手内開きの場合を示します。

2

調整金具の取付け

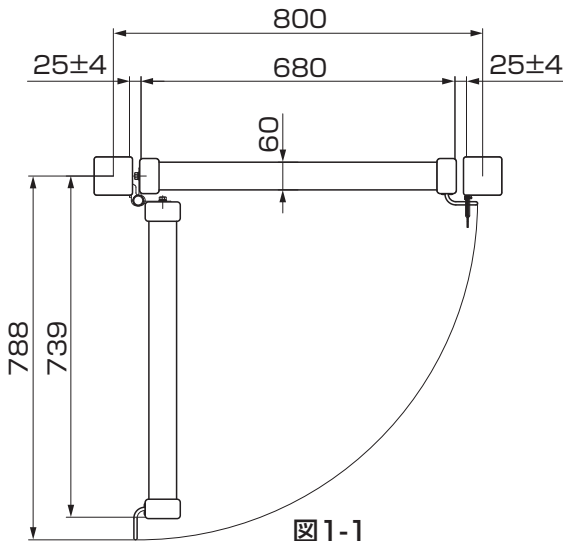
●図はT-08の場合を示し、()はT-10の場合、[]はT-12の場合を示します。

2-1 右勝手内開き仕様・左勝手外開き仕様の場合

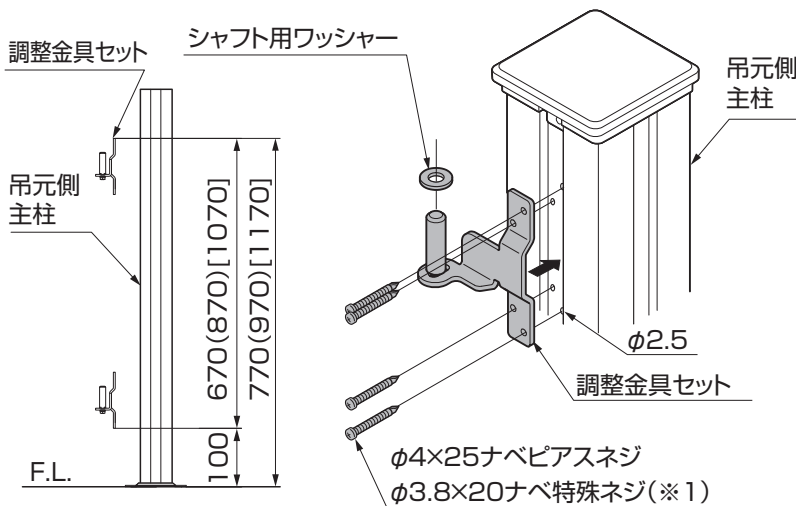

- ①調整金具セットを吊元側主柱の取付け位置にあてて、ネジ位置にφ2.5の下孔を樹脂部のみにあけてください。
- ②調整金具セットを、φ4×25ナベピアスネジまたはφ3.8×20ナベ特殊ネジで取付けてください。

※T-8の柱に、上側の調整金具を取付ける場合、下側2本のネジ(※1)はφ3.8×20ナベ特殊ネジを使用してください。

※調整金具セットは正確な位置に取付けてください。位置がずれていると開閉に支障が出る場合があります。

2-2 右勝手外開き仕様・左勝手内開き仕様の場合

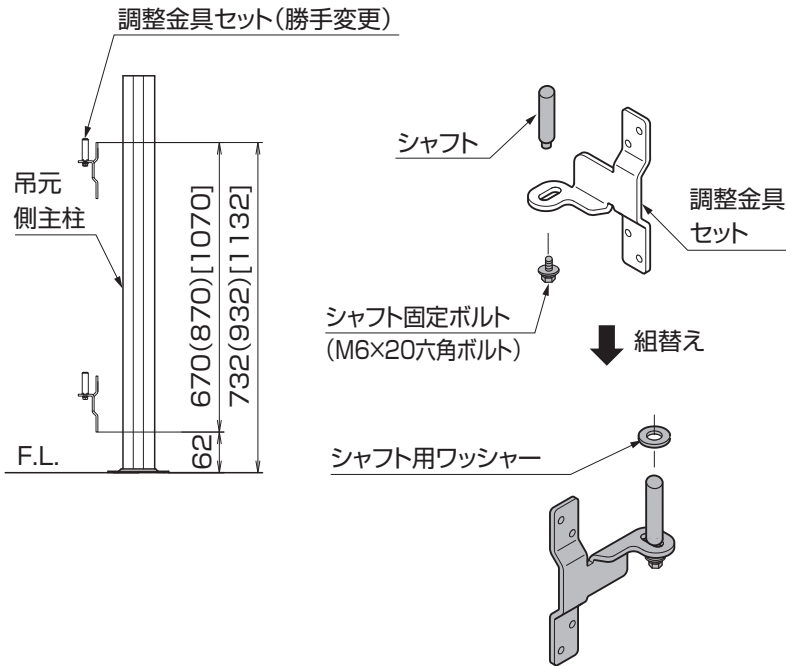

- ①調整金具セットのシャフト固定ボルトをゆるめて、シャフトを取外してください。
- ②調整金具セットを反転し、再度シャフトを取付けてください。
- ③調整金具を吊元側主柱の取付け位置にあてて、ネジ位置にφ2.5の下孔を樹脂部のみにあけてください。
- ④調整金具セットを、φ4×25ナベピアスネジまたはφ3.8×20ナベ特殊ネジで取付けてください。

※調整金具セットの取付けは、「2-1 右勝手内開き仕様・左勝手外開き仕様の場合」を参照してください。

3 ヒンジの取付け

●右勝手外開き仕様・左勝手内開き仕様の場合の作業です。

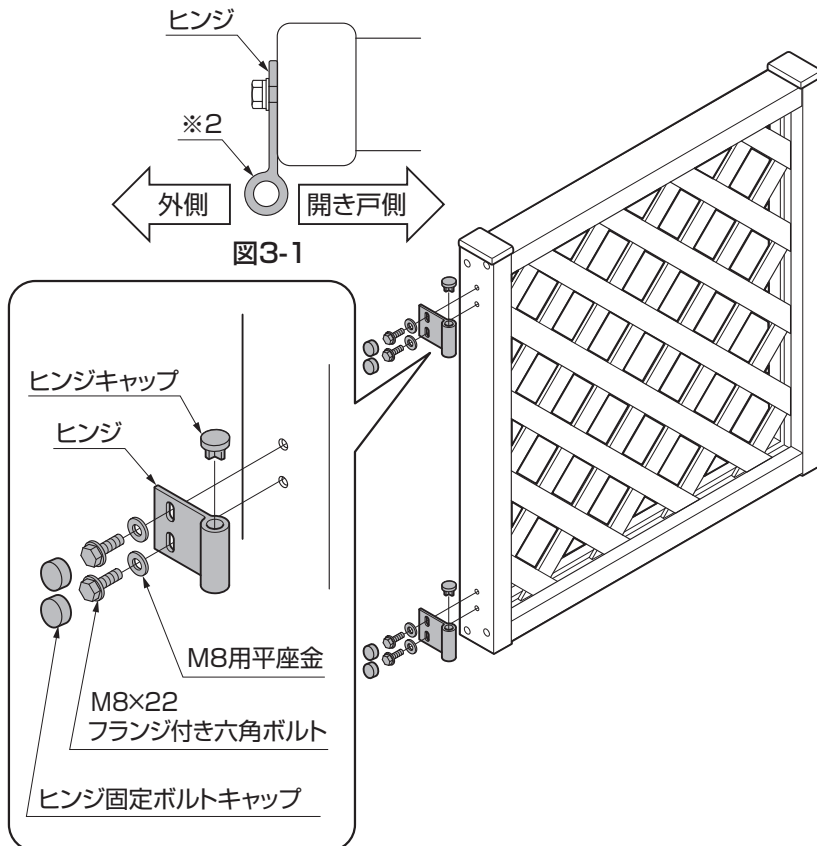

- ①開き戸に、M8×22フランジ付き六角ボルト、M8用平座金でヒンジを取付けてください。

※ヒンジはシャフトを受ける部分(※2)が外側になるように固定してください。

(図3-1参照)

※上下方向の調整はヒンジの固定位置を移動して行ってください。

※上下方向の調整範囲は±5mmです。

- ②ヒンジキャップ、ヒンジ固定ボルトキャップを取付けてください。

4 開き戸の吊込みおよび各部の調整

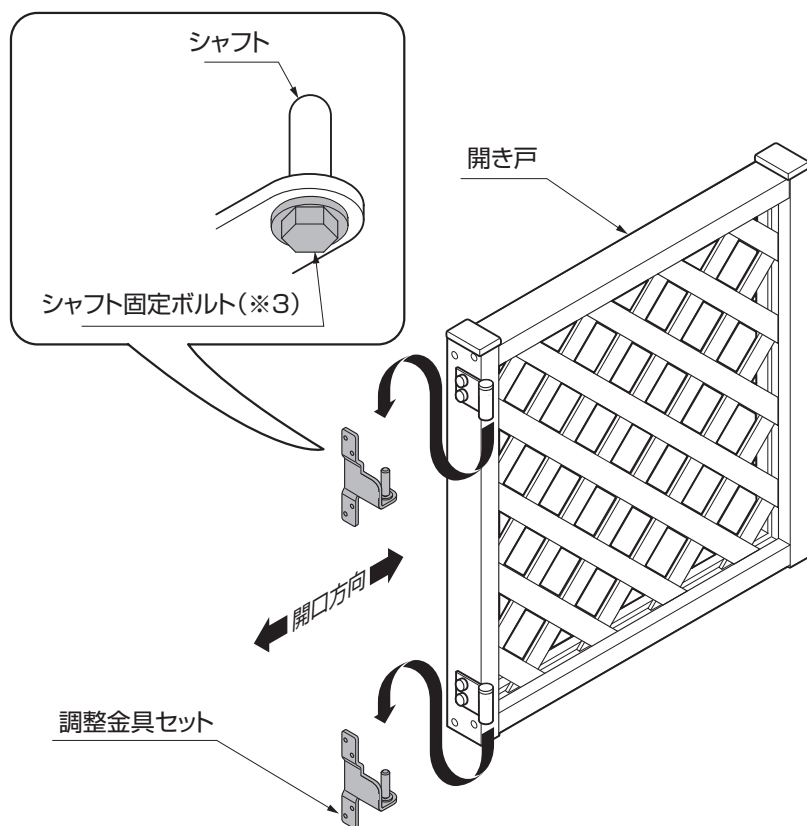

①開き戸ヒンジ部に調整金具セットのシャフトを挿入し、扉を吊元側主柱に吊込んでください。

※開口方向の調整は、シャフト固定ボルト(※3)をゆるめてシャフト位置を移動して行ってください。

※開口方向の調整範囲は±4mmです。

5 錠セットの勝手変更

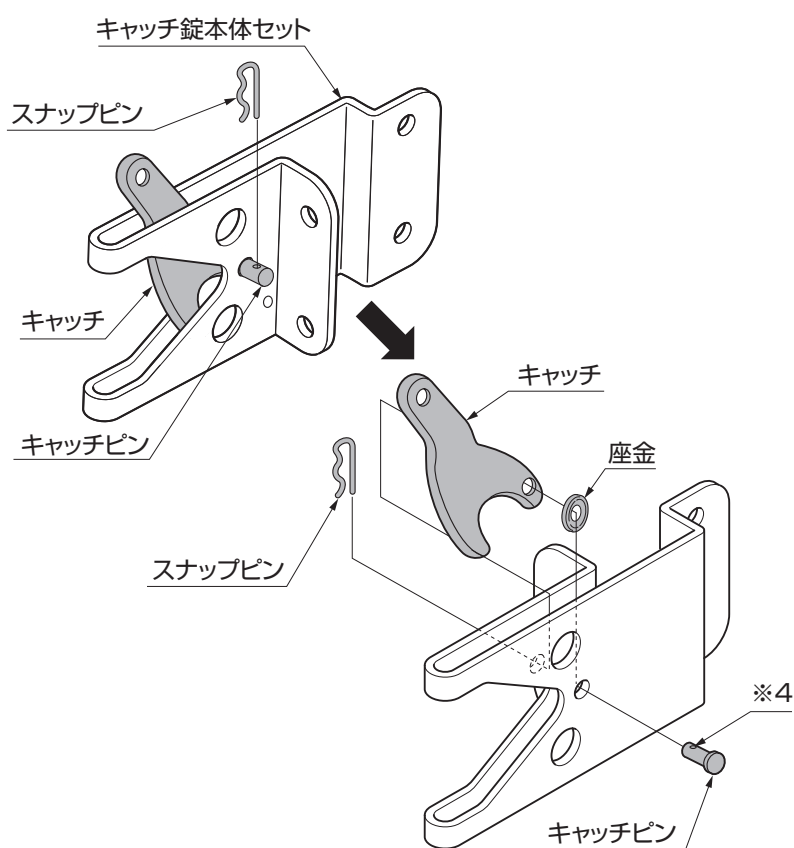

①「キャッチ錠本体セット」の中心に挿入している「キャッチピン」と、抜け止め用の「スナップピン」を抜いてください。

②「キャッチピン」を抜きとり、「キャッチ」、「座金」を外してください。

③「キャッチ錠本体セット」を左右反転してください。

④「キャッチ」、「座金」を挿入し、「キャッチピン」を「キャッチ錠本体セット」のフラットな面から挿入してください。

⑤「キャッチピン」先端側の穴(※4)に、「スナップピン」を挿入してください。

6 錠セットの取付け

●図はT-08の場合を示し、()はT-10の場合、[]はT-12の場合を示します。

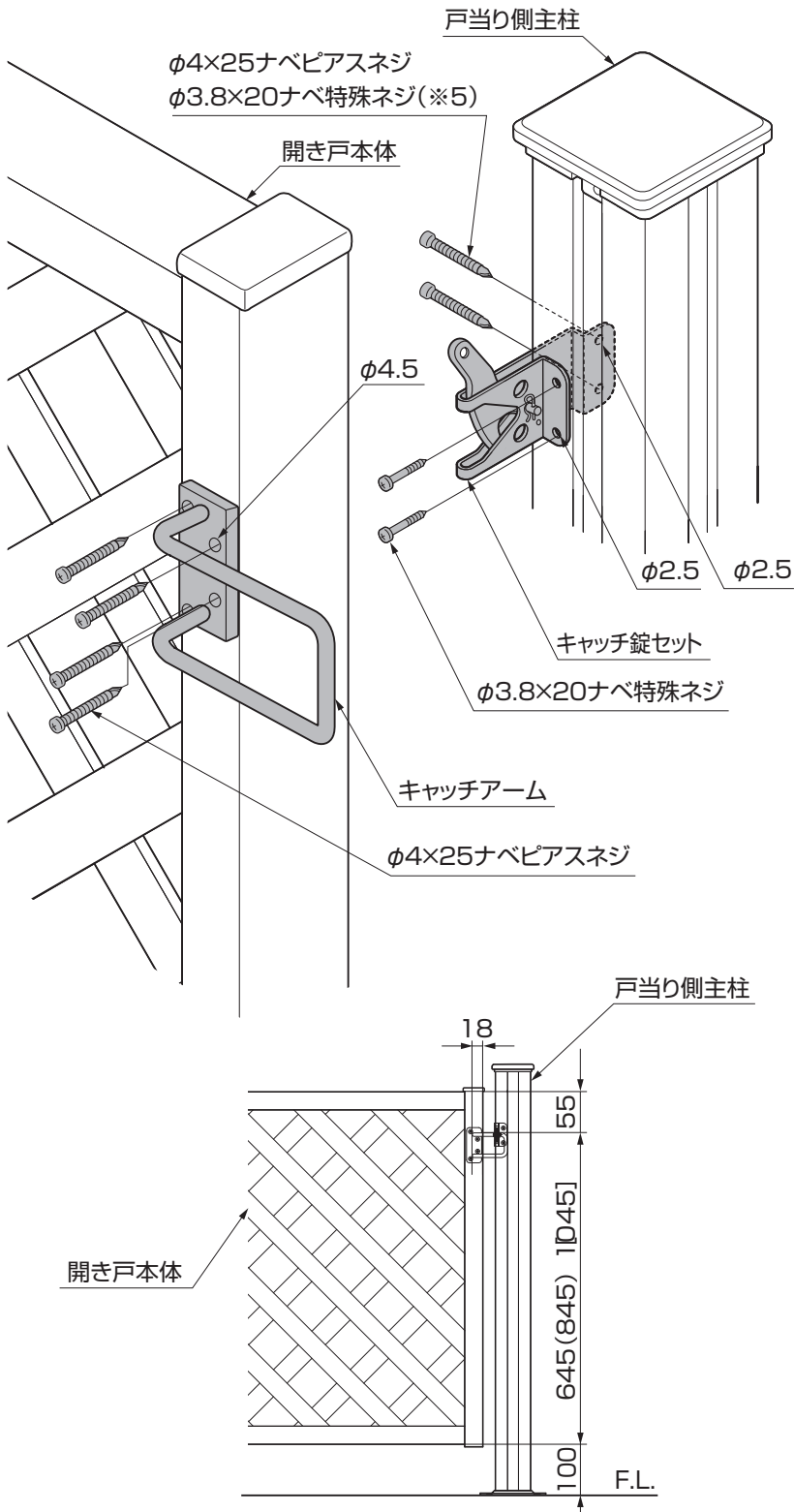

- ① キャッチアームを開き戸取付位置にあてて、樹脂部だけにφ4.5の下孔をあけてください。
- ② キャッチアームを、φ4×25ナベピアスネジで取付けてください。
- ③ キャッチ錠セットを戸当り側主柱の取付位置にあてて、樹脂部だけにφ2.5の下孔をあけてください。
- ④ キャッチ錠セットを、φ4×25ナベピアスネジまたはφ3.8×20ナベ特殊ネジで取付けてください。

※T-8の柱に、側面側のキャッチ錠セットを取付けるネジ(※5)は、φ3.8×20ナベ特殊ネジを使用してください。

※キャッチ錠セットは正確な位置に取付けてください。
位置がずれていると開閉に支障が出る場合があります。

7 施工後の仕上げ

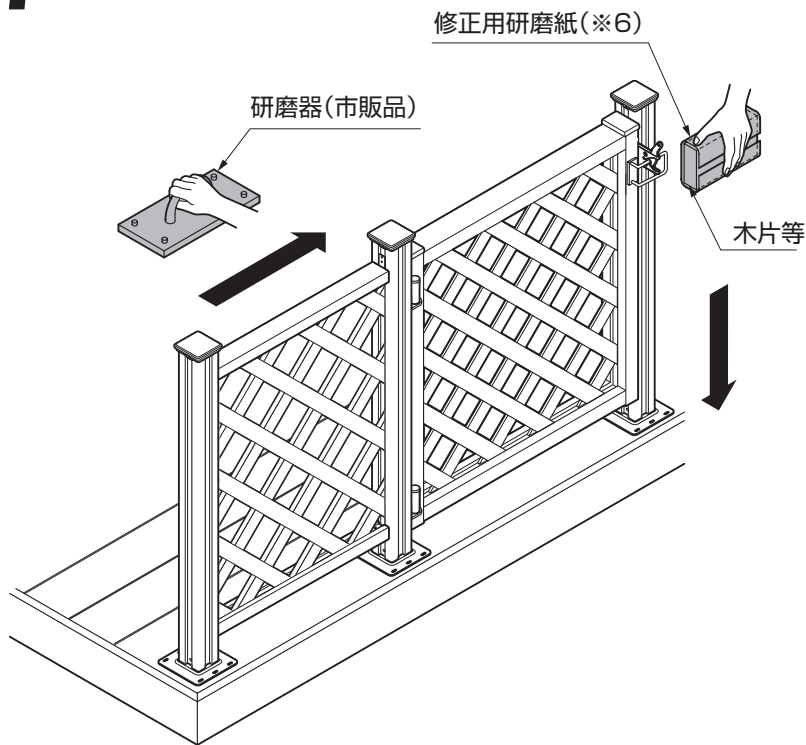

※施工後、表面に付いたすりキズは、リコステージIIデッキ、ウッドパーティション等に同梱している研磨紙で補修してください。

※1ヶ所を集中的に擦るのではなく、全体をぼかす感じで磨いてください

※平らな部材を研磨紙の裏から補助的に添えて、研磨紙面をフラットに当てるようにしてください。(※6)

※部材の研磨方向に沿って擦ってください。

※製品を引き渡す際は、お客様に研磨紙による補修方法について説明をしてください。

※市販の研磨器等(研磨紙を取付ける器具)を使うときれいに仕上げることができます。
※市販の研磨紙を利用する際は、60番の研磨紙を使用してください。

8 上下棧固定ネジの増し締め

●上下棧の固定が緩くなった場合の作業です。

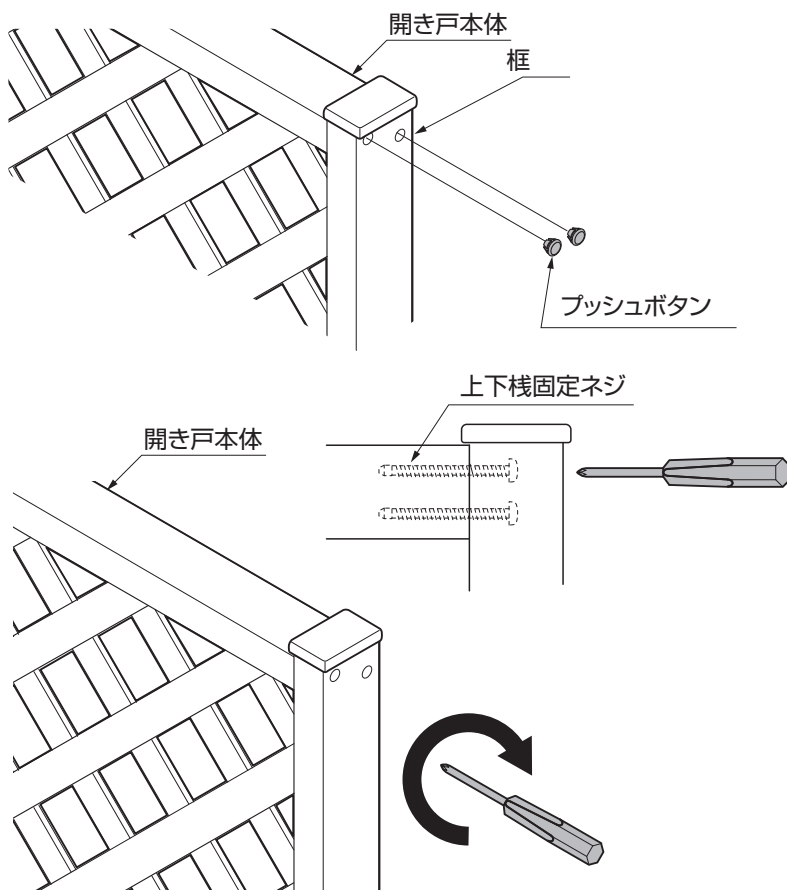

※開き戸は樹脂製の為、組付けにゆるみが出る場合があります。

① 框側面に取付けてあるプッシュボタンを取りはずしてください。

② プッシュボタンが入っていた孔にドライバーを挿入し、上下棧固定ネジを増し締めしてください。

③ ①で取りはずしたプッシュボタンを取付けてください。

※増し締めは手回しドライバーを使用してください。

MEMO

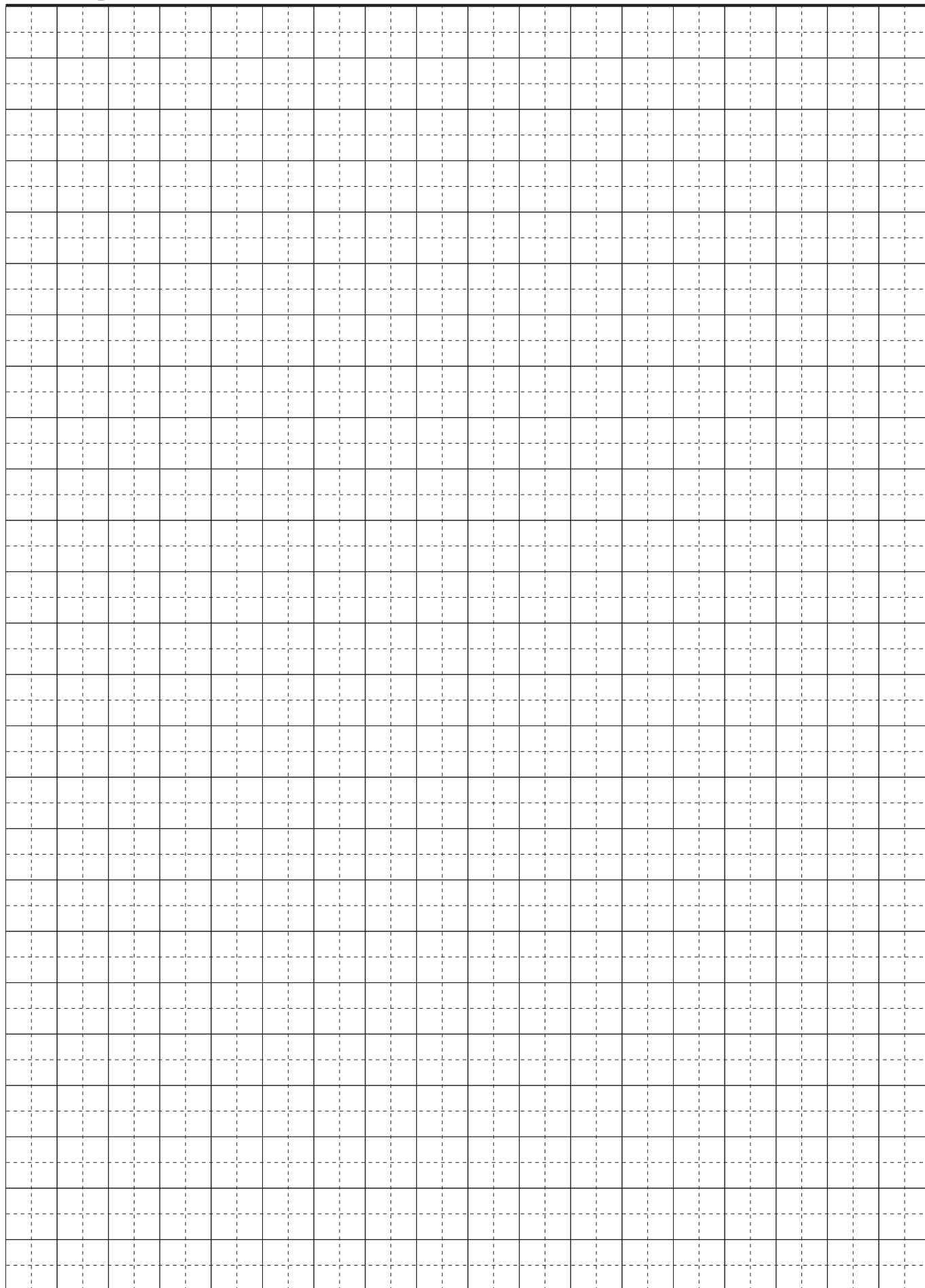

MEMO

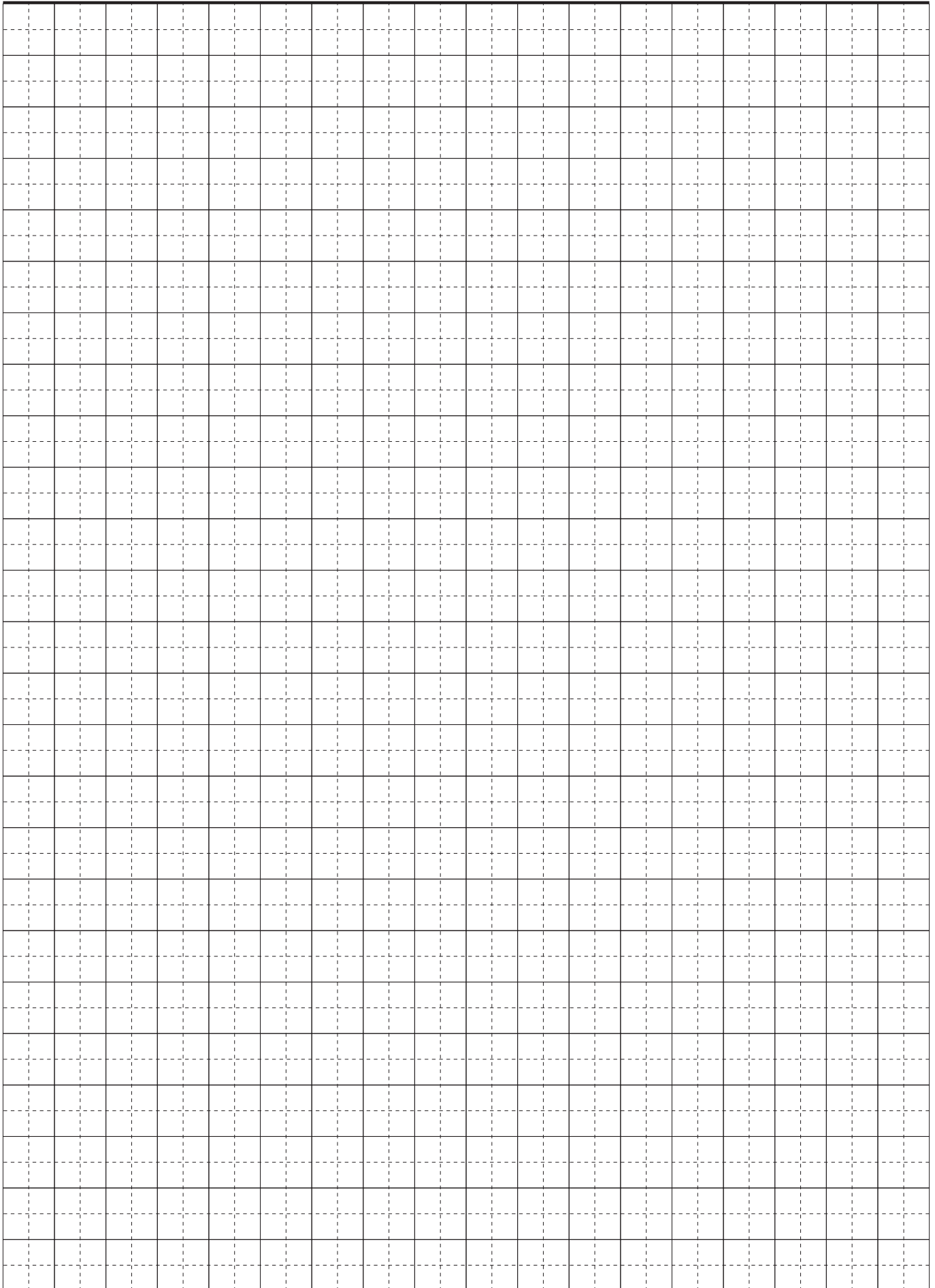

トステム株式会社

LIXIL 住生活グループ

会社やショールーム、商品についての情報のご確認は、トステムホームページまで

<http://www.tostem.co.jp/>

●カタログの閲覧はこちら <http://www.tostem.co.jp/catalog/>

商品のご購入・使い方などのご相談は、お客様相談室 商品ご相談センターまで

☎ 0120-126-001 Tel 03-3638-8181 Fax 03-3638-8447

●受付時間・・・月～金 9:00～18:00(祝祭日、年末年始、夏期休暇等は除く)

●外壁材に関する商品相談は・・・旭トステム外装(株)サービスデスクナビダイヤル 0570-001-117

●商品改良のための仕様変更ならびに商品価格の改定は予告なしに行う場合がありますのでご了承ください。

●カタログ掲載の商品の色は、印刷の特性上実物とは多少異なる場合がございますのでご了承ください。

●掲載価格には、消費税、ガラス代(ガラス組込商品を除く)、組立代、取付費、運賃等は含まれておりません。

販売店・工務店・建設会社様へのお願い

商品選択上のお願い

商品には、使用用途、場所などを限定するもの、専門施工を必要とするものがあります。商品仕様をご確認のうえ、商品を選択願います。

組立・施工上のお願い

商品には、組立・施工説明書を用意しているものがあります。商品の組立・施工は必ず説明書に従ってください。

お施主様引渡し時のお願い

使用上の注意事項、商品保証などを記載した取扱説明書を用意している商品があります。必ず、お施主様や建築物を管理されている方にお届けさせていただきますようお願いいたします。

個人情報の取り扱いについて

当社は、当社商品のユーザー様および流通業者様等の個人情報を商品納入に当たって取得し、将来にわたる品質保証、メンテナンスその他の目的のために利用いたします。当社の個人情報の取り扱いについて詳しくは当社ホームページの「プライバシーポリシー」

(<http://www.tostem.co.jp/policy/>)をご覧ください。

■ ご用命は

