

快適に使用していただくために

# 取扱説明書 自然浴生活

## アウタースライドミニ

### もくじ

1.安全のために必ず守ってください	1
2.各部の名称	3
3.使用方法	4
3-1 錠の操作方法	4
4.調整および交換方法	4
5.お手入れについて	5
6.修理を依頼する前に	5
7.修理と保証	6
8.別売り品	6

この取扱説明書の内容は、製品を安全に正しくお使いいただき、お客様の危害や損害を未然に防止するためのものです。表示記号の内容を良く理解したうえで、本書の内容(指示)にしたがってください。

安全に関する記号	記号の意味
<b>警告</b>	取扱いを誤った場合に、使用者が死亡または重傷を負うおそれのある内容を示しています。
<b>注意</b>	取扱いを誤った場合に、使用者が中・軽傷を負うおそれのある内容、または物的損害のおそれがある内容を示しています。
<b>お願い</b>	取扱いを誤った場合に、製品の損傷または故障のおそれがある内容を示しています。
<b>補足</b>	説明の内容で知っておくと便利なことを示しています。

●製品を安全に正しくお使いいただくために、ご使用前にこの取扱説明書を最後までお読みください。お読みになったあとは、たいせつに保存してください。

# 1 安全のために必ず守ってください

## 警告

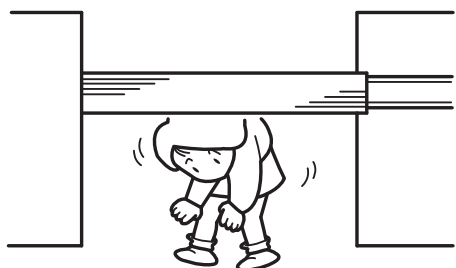

- 門扉をまたいだり、くぐったりしないでください。思わぬケガをしたり重大な事故につながるおそれがあります。必ず門扉を開いてから通ってください。

## 警告

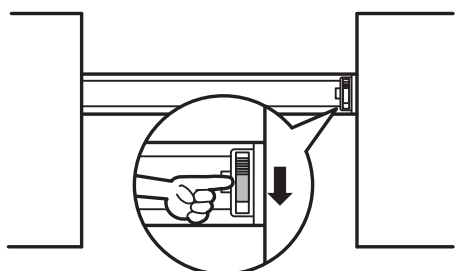

- 門扉を閉じたときは必ず施錠してください。強風等で勝手に動いたりすると思わぬケガをしたり重大な事故につながるおそれがあります。

## 警告

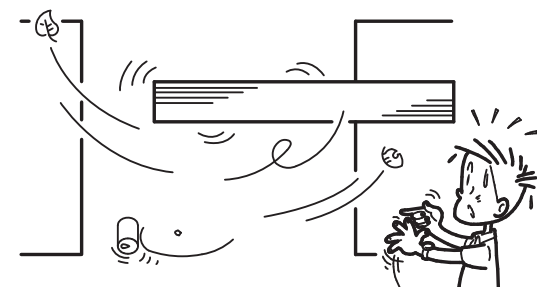

- 開閉途中の状態では放置しないでください。強風などで勝手に動いたり、暗がりではぶつかったり、お子様の顔面に角部が当たったり、着衣や荷物が引っ掛かったりすると思わぬケガや重大な事故につながるおそれがあります。

## 注意

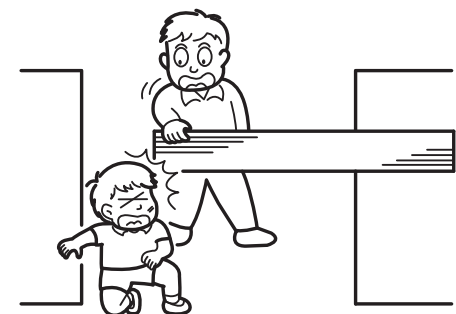

- 開閉操作する前に周囲に人がいないこと、および物が無いことを必ず確認してください。扉に挟まれたり、ぶつかったりしてケガをするおそれがあります。特にお子様の飛び出しなどに注意してください。

**⚠ 注意**

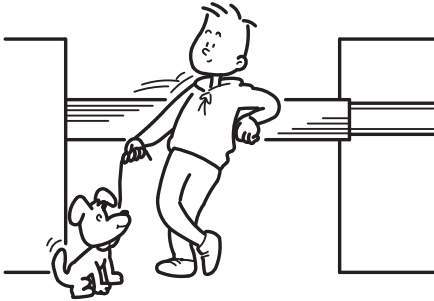

- 門扉に乗ったり、ぶらさがったり、寄りかかったり、物を吊るしたりしないでください。門扉がはずれてケガをするおそれがあります。

**⚠ 注意**

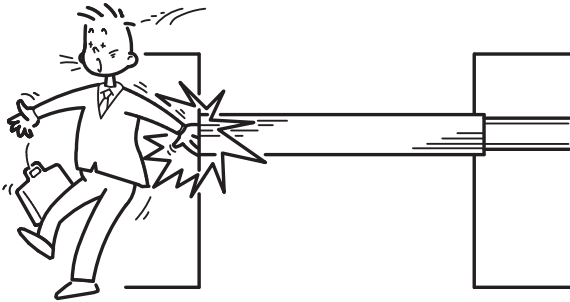

- 門扉を開閉するときは、門柱と扉の間や錠の把手部分などに手や足をはさまないように注意してください。

**⚠ 注意**

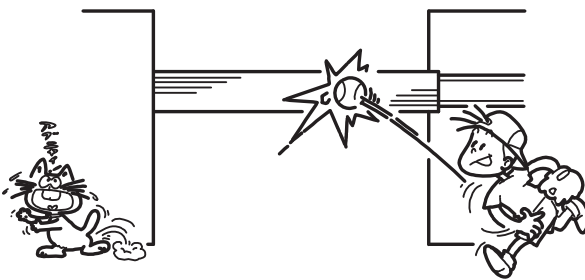

- 門扉にボールをぶつけるなど強い衝撃を加えないでください。部材の変形や破損でケガをするおそれがあります。

**⚠ 注意**

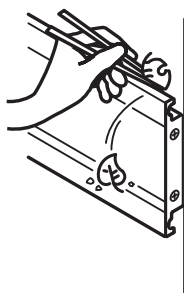

- 落ち葉などが溝にたまったときは、ピンセットや割り箸を使って取除いてください。手で取除くとケガをするおそれがあります。

## 2 各部の名称

### (1) スクリーン仕様

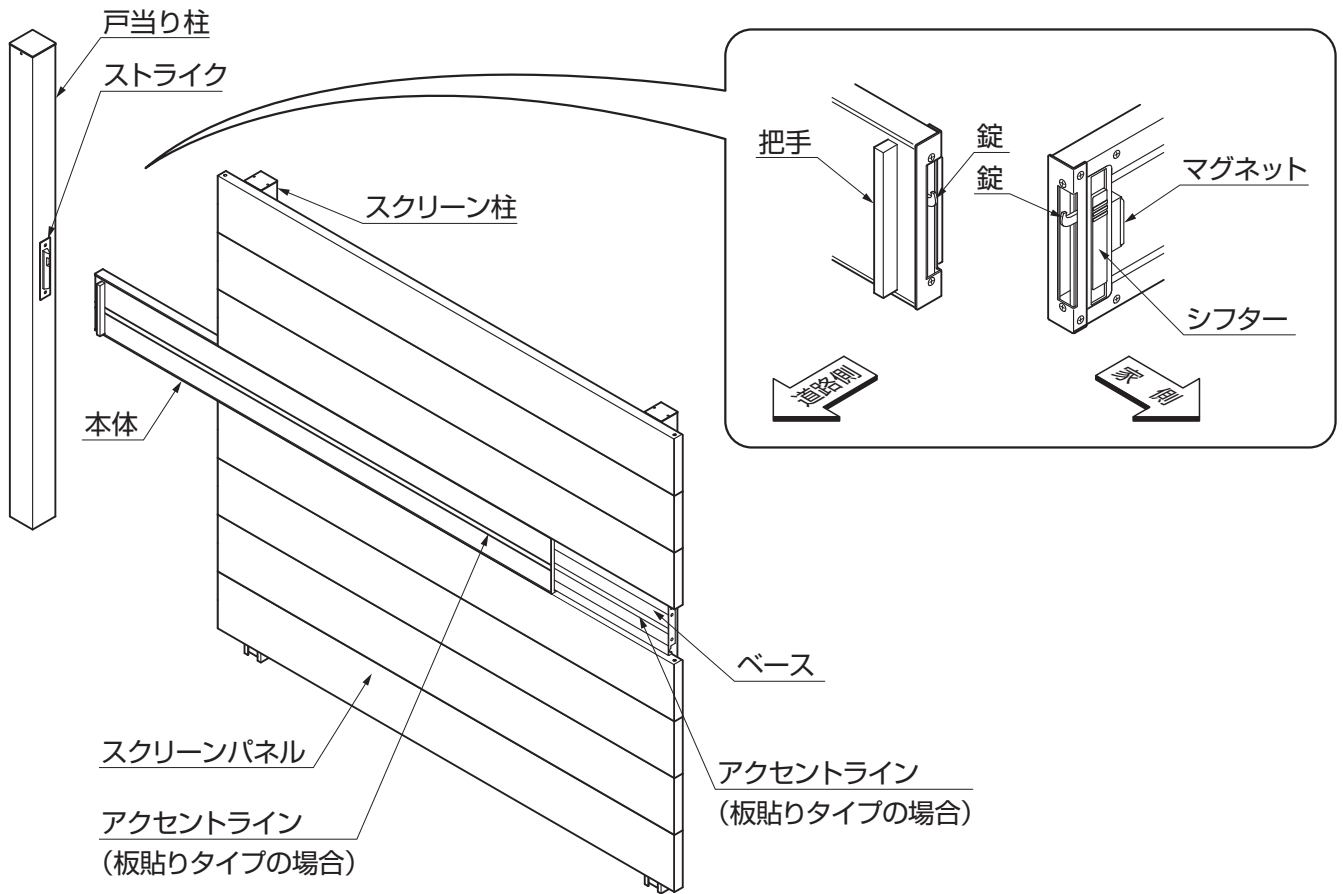

### (2) 壁付け仕様

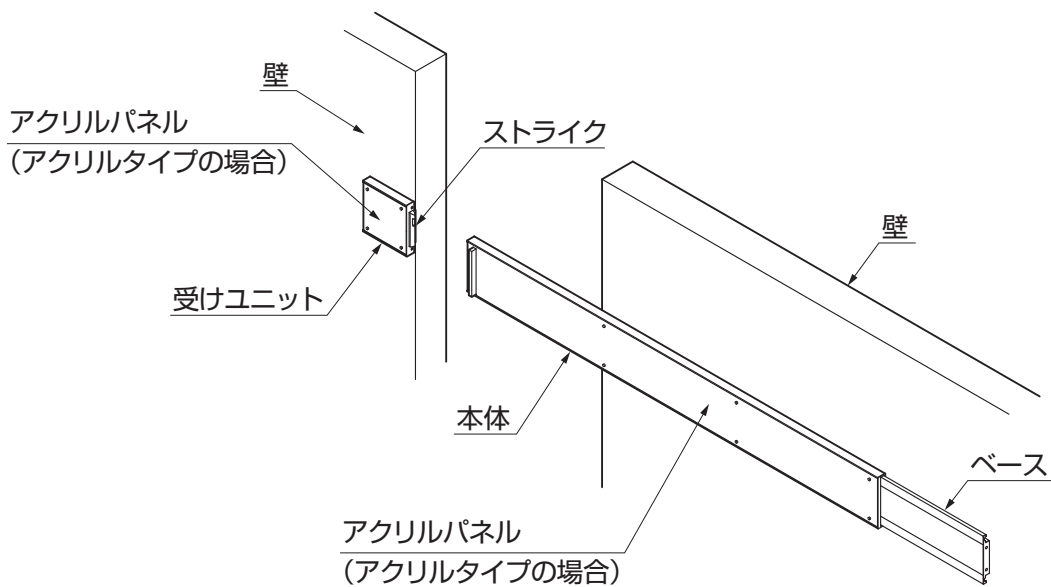

## 3 使用方法

### 3-1 錠の操作方法

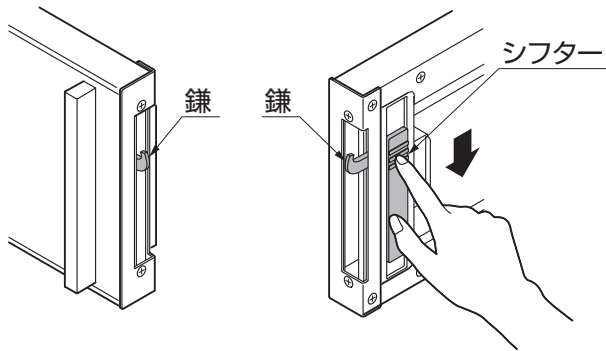

施錠の場合

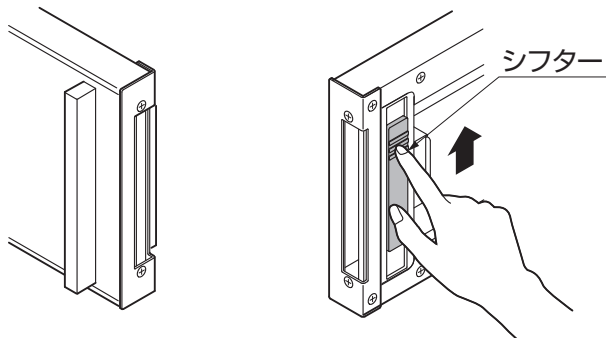

解錠の場合

- ①シフターを下げると施錠します。
- ②シフターを上げると解錠します。

#### お願い

- 施錠・解錠は門扉をしっかりと閉めた状態で行なってください。正しく施錠できない場合があります。
- 門扉を閉じるときはシフターが上がり錠が飛び出していないことを確認してください。ストライクや錠の損傷や故障の原因になります。

## 4 調整および交換方法

#### お願い

- 各部に異常や不具合が生じた場合には、むやみに分解や調整をせず、お買い上げの販売店(工事店)にご相談ください。異常作動など、故障の原因になります。

## 5 お手入れについて

- アルミはスチールなどと比べてサビにも強く、維持費のかからない素材です。ただし、表面に付着した汚れを長期間放置しておくとう腐食の原因になることがあります。メンテナンスのポイントは、年に数回の水洗いです。それだけでアルミの美しい光沢はいつまでも保てます。
- 表面についた砂やホコリをていねいに取除きます。
- 汚れが軽い場合には水で濡らした布で拭き、そのあと乾拭きをしてください。
- 汚れがひどい場合には薄めた中性洗剤を使用して汚れを拭き取り、そのあと洗剤が残らないようによく水洗いをして、乾拭きをしてください。
- 汚れが著しくサビが出ている場合は、中性洗剤をつけたスコッチブライト、または研磨剤入りクリーナーで軽くこすり、汚れやサビを取除きます。そのあとよく水洗いをして、乾拭きをしてください。
- ステンレスはサビにくい材料ですが絶対にサビない素材ではありません。表面をよりきれいな状態でお使いいただくために1ヶ月に1回程度のお手入れをおすすめします。特に海岸近くではお手入れの頻度をさらに多くしてください。
- ベースと壁のすき間に砂や小石・落ち葉などがたまらないように、定期的に清掃をしてください。

### お願い

- 汚れの拭き取りには、布やスポンジなどの柔らかいものを使用し、金属製ブラシや金ベラの使用は避けてください。
- 洗剤は必ず、中性洗剤を薄めて使用してください。
- シンナー・ベンジンなどの有機溶剤は使わないでください。材料が変形・変色することがあります。
- 小石・砂などが付着したままでするとアルミ表面にキズがつきます。あらかじめ取除いてください。

### 補足

- お手入れは、できるだけ根気よく行なってください。汚れを放置すると表面の劣化に悪い影響を与えることがあります。
- 小石が当たるなどして表面についたキズは、放置すると腐食の原因になります。弊社純正のアルミ型材補修用塗料をご利用ください。補修用塗料はタッチペン式です。
- アクリルパネルにあやまってキズをつけた場合の補修塗料はありません。ひどいキズの場合には交換になります。(有償)

## 6 修理を依頼する前に

- 故障かなと思ったときは、修理を依頼する前にお調べください。  
直らなかったときは、修理をご依頼ください。

このようなとき	点 検	処 置
開閉できない	施錠していませんか	解錠してください (「3-1 錠の操作方法」参照)
	ベース上に障害物はありませんか	障害物を取除いてください (「2 各部の名称」参照)
	ベースが凍結していませんか	ぬるま湯をかけて溶かしてください
	ベースに砂や小石などが たまっていませんか	砂や小石を取除いてください (「5 お手入れについて」参照)
施錠・解錠できない	シフターのスライド方向が 間違っていないですか	正しくスライドしてください (「3-1 錠の操作方法」参照)

## 7 修理と保証

### (1) 保証書について

- 保証書は必ず施工店名、施工日などの所定事項を確かめて施工店からお受け取りください。
- 保証書記載内容を確認のうえ、大切に保管してください。

### (2) 保証期間

#### お願い

- 保証期間内でも有料になることがありますので、保証書をよくお読みください。

施工完了日 (お引渡し日)	1年	2年
電装部品	無 料	有 料
電装部品以外	無 料	有 料

### (3) 修理について

- 製品に異常が生じたときは使用を中止し、お買い上げの販売店(工事店)にご連絡ください。
- 修理に関するお問い合わせは、お買い上げの販売店(工事店)または、「お客様相談センター」にお問い合わせください。
- 修理を依頼されるときは、下記のことをお知らせください。

故障の状況	できるだけ詳しく	ご 氏 名	
製 品 名		ご 住 所	
施 工 日	年 月 日	電 話 番 号	
施工店名		そ の 他	

- 消耗品は寿命があり、有償修理となります。

## 8 別売り品

- 下記のような別売り品がありますので、目的に合わせてご利用ください。

- ・補修塗料  
誤ってキズをつけたときの補修にご利用ください。



# アウトスライドミニ 保証書

製造No. (商品名シールNo.)		
保 証 期 間	対 象 部 品	期 間 (お引渡し日より)
	本 体	2 年 間
	但し木材部品	1 年 間
お引渡し日	年 月 日	
お 客 様	ご住所	
	お名前	様
	電 話	( )

本書はお引渡し日から左記期間中故障が発生した場合には、本書記載内容で無料修理を行うことをご約束するものです。詳細は下記記載内容をご参照ください。

※お引渡し日、お客様名、施工店名及び製造No.が不明の場合は、保証しかねますので施工店に必要事項の記入をご依頼ください。又本書は再発行致しませんので大切に保管してください。

施 工 店	住所・店名	(印)
	電 話 ( )	

**株式会社 LIXIL**

〒136-8535 東京都江東区大島2-1-1

- 1. 保証者**  
株式会社LIXIL
- 2. 保証の対象者**  
当該商品の所有者
- 3. 対象商品**  
TOEXブランドで販売しているエクステリア商品
- 4. 保証内容**  
取扱説明書・表示ラベルまたはその他の注意書きに基づく適正なご使用状態で、保証期間内に発生した不具合については、下記に例示する免責事項を除き、無料修理いたします。
- 5. 保証期間**  
当該商品の施工完了日(お引き渡し日)から起算して2年間。(電装部品及び木製部品については1年間)ただし、施工を伴わない商品についてはご購入された日から起算して1年間。
- 6. 免責事項**  
保証期間内でも、次の様な場合には有料修理となります。
  - ① 取付説明書や表示ラベル、カタログなどに記載された施工・取り付け方法から逸脱したことに起因する不具合(例えば、腐食促進のおそれがある海砂・急結材等を使用したモルタルによる腐食、基礎寸法や取り付け寸法違いなどによる性能低下など)。
  - ② 取扱説明書や表示ラベル、カタログなどに記載された使用方法からの逸脱及び適切な維持管理を行わなかったことなどに起因する不具合(例えば、中性洗剤以外のクリーニング剤を使用したことによる変色や腐食、雪下ろしや操作上の注意などの注意シール内容の不励行による破損など)。
  - ③ 表示された商品の性能を超えた性能を必要とする地域や場所に取付けられた場合の不具合(例えば、積雪強度、耐風圧強度、寒冷地での作動性や凍結に起因する不具合など)。

- ④ 建築躯体や、外構工事、土間工事、電気工事などの商品以外に起因する不具合。
- ⑤ 商品又は部品の経年変化(使用に伴う消耗・摩耗など。木製品の反り、ひび割れ、節抜け、ささくれ、変色、ネジ、ボルトの緩みや釘の浮きなど)や経年劣化(樹脂部分の変質・変色など)またはこれらに伴う不具合、および電池・電球などの消耗品の損傷や故障。
- ⑥ 自然現象や住環境に起因する結露、樹液の染み出しなどに起因する不具合(例えば、結露による凍結、かび、さび発生、樹液によるコンクリート壁面などの汚れなど)。
- ⑦ 環境が特に悪い地域又は場所に取り付けられたことに起因する腐食及び不具合(例えば、海岸地帯での塩害や大気中の砂塵・煤煙・金属粉・亜硫酸ガス・アンモニア・車の排気ガスなどの附着によって起きる腐食や塗装剥離、異常な高温・低温・多湿による不具合など)。
- ⑧ 天災その他の不可抗力(例えば、暴風、豪雨、洪水、高潮、地震、地盤沈下、落雷、火災など)により商品の性能を超える事態が発生した場合の不具合。
- ⑨ 実用化されている技術では予測不可能な現象またはこれが原因で生じた不具合。
- ⑩ 犬、猫、鳥、ねずみ、虫などの小動物の害、又はつるや根などの植物の害による不具合。
- ⑪ 使用者や第三者による不当な修理や改造(必要部品の取外し含む)に起因する不具合。
- ⑫ 本来の使用目的以外の用途に使用された場合の不具合、又は使用目的と異なる使用方法による場合の不具合。
- ⑬ 犯罪などの不法な行為に起因する破損や不具合。

※保証期間経過後の修理・交換などは有料といたします。  
※本書によって、お客様の法律上の権利を制限するものではありませんので、保証期間経過後の修理についてご不明の場合は、お客様相談室にお問い合わせください。

## お客様相談センター

- ・商品のご購入・使い方などのご相談
- ・有償での修理と部品のご購入

**☎ 0120-126-001** Fax03-3638-8447

受付時間・・・月～金 9:00～18:00(祝祭日、年末年始、夏期休暇等は除く)

商品改良のため、予告なしに仕様の変更を行う場合がありますのでご了承ください。

※当社は、当社商品のユーザー様及び流通業者様等の皆様の個人情報を商品納入や商品保証書を通じて取得し、将来にわたる品質保証、メンテナンスその他の目的のために利用致します。当社の個人情報の取り扱いについて詳しくは当社ホームページの「プライバシーポリシー」(<http://www.lixil.co.jp/privacy/>)をご覧ください。

取説コード

**UA183**

JZZ620190A  
201001A\_1007  
201108B\_1007