

快適に使用していただくために

取扱説明書 自然浴生活

プッシュプルRT錠 — 両面シリンダー仕様 —

もくじ

1.安全のために必ず守ってください	1
2.各部の名称	4
3.使用方法	6
3-1 錠の操作方法	6
3-2 落とし棒の操作方法	7
3-3 施錠・解錠方法	7
3-4 オートクローザーについて(オプション)	8
3-5 ご注意とお願い	9
4.お手入れについて	10
5.修理	10

この取扱説明書の内容は、製品を安全に正しくお使いいただき、お客様の危害や損害を未然に防止するためのものです。表示記号の内容を良く理解したうえで、本書の内容(指示)にしたがってください。

安全に関する記号	記号の意味
警告	取扱いを誤った場合に、使用者が死亡または重傷を負うおそれのある内容を示しています。
注意	取扱いを誤った場合に、使用者が中・軽傷を負うおそれのある内容、または物的損害のおそれがある内容を示しています。
お願い	取扱いを誤った場合に、製品の損傷または故障のおそれがある内容を示しています。
補足	説明の内容で知っておくと便利なことを示しています。

●製品を安全に正しくお使いいただくために、ご使用前にこの取扱説明書を最後までお読みください。お読みになったあとは、たいせつに保存してください。

1 安全のために必ず守ってください

⚠ 注意



- 開閉操作をする前に周囲に人がいないこと、および物がいないことを必ず確認してください。扉にはさまれたりぶつかったりして、ケガをするおそれがあります。特に、お子様の飛び出しなどに注意してください。

⚠ 注意

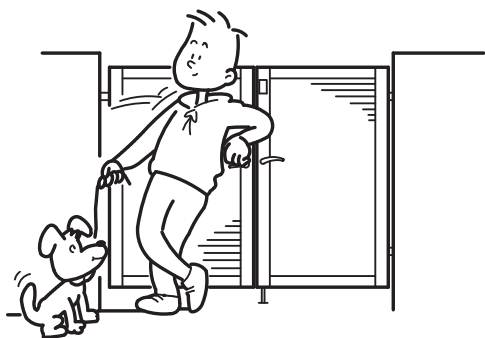

- 門扉に乗ったり、ぶらさがったり、寄りかかったりしないでください。門扉がはずれてケガをするおそれがあります。

⚠ 注意

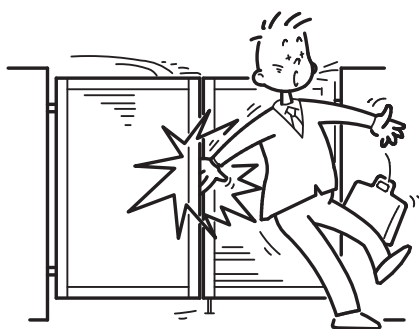

- 門扉を開閉するときは、門柱と扉の間や、扉と扉の間、錠の把手部分などに手や足をはさまないように注意してください。特に風の強いときは、急に開閉しますので注意してください。

⚠ 注意



- 強風時には必ず施錠し、落とし棒をおろしてください。強風で扉が開き、人に当たるおそれがあります。

注意

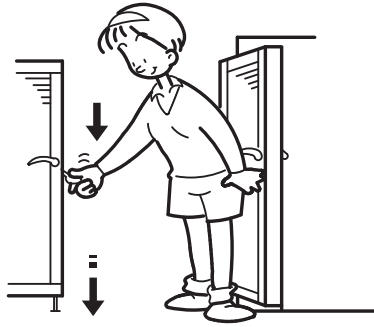

- 落とし棒の付いている側の門扉は、必ず落とし棒を下げて固定してください。強風で扉が動き、人に当たるおそれがあります。

注意

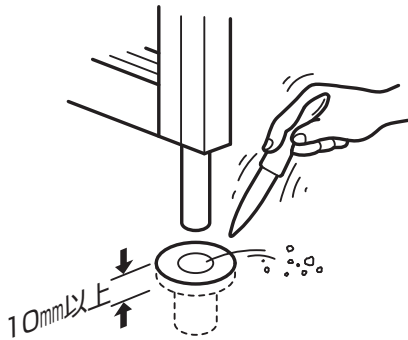

- 落とし棒付の門扉では、落とし棒受けの土砂を掛かりが10mm以下になる前に取除いてください。落とし棒のかかりが浅いと強風で扉が動き、人に当たるおそれがあります。

注意

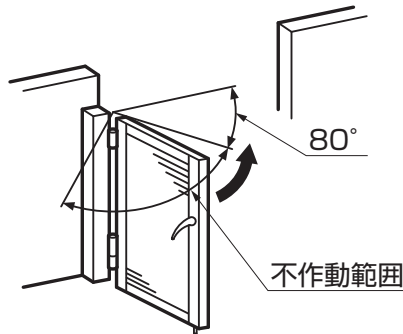

- オートクローザーを不作動範囲のまま放置しないでください。風などで、門扉が急に閉まる場合があります。

注意

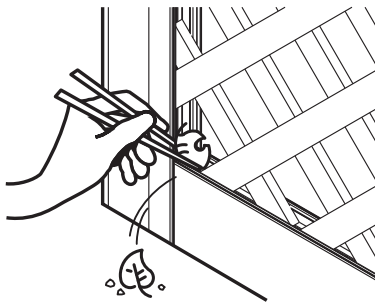

- 門扉本体の溝にたまった落ち葉などは、ピンセットや割り箸をつかって取除いてください。手で取除くとケガをするおそれがあります。

! 注意



- デザイン上、すきまが小さく指を入れてしまいやすい箇所や、すきまが大きく頭や足を入れてしまいやすい箇所があります。
特にお子様は、指や頭、足を差込んだり、ぶら下がったりしないでください。落下や、はさまれて事故になるおそれがあります。

! 注意

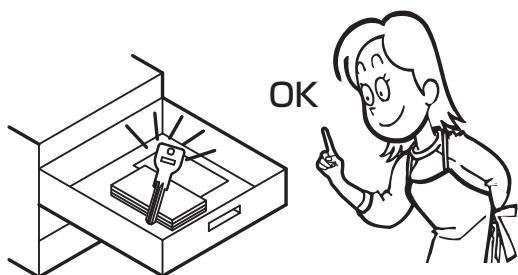

- 在宅時は必ずキーがあることを確認してください。キーが無い場合、門扉の道路側から施錠すると家側から解錠できなくなります。

! 注意



- 外出時は必ずキーを所持していることを確認してください。キーを所持していない場合、門扉の家側から施錠すると道路側から解錠できなくなります。

! 注意

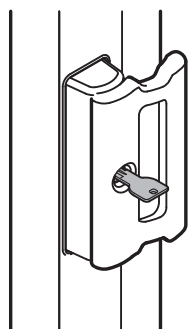

- キーは挿したままにしないでください。
キーの紛失や盗難のおそれがあります。

2 各部の名称

(1) 両開き

※図は家側から見たシャレオR1型門扉を示します。

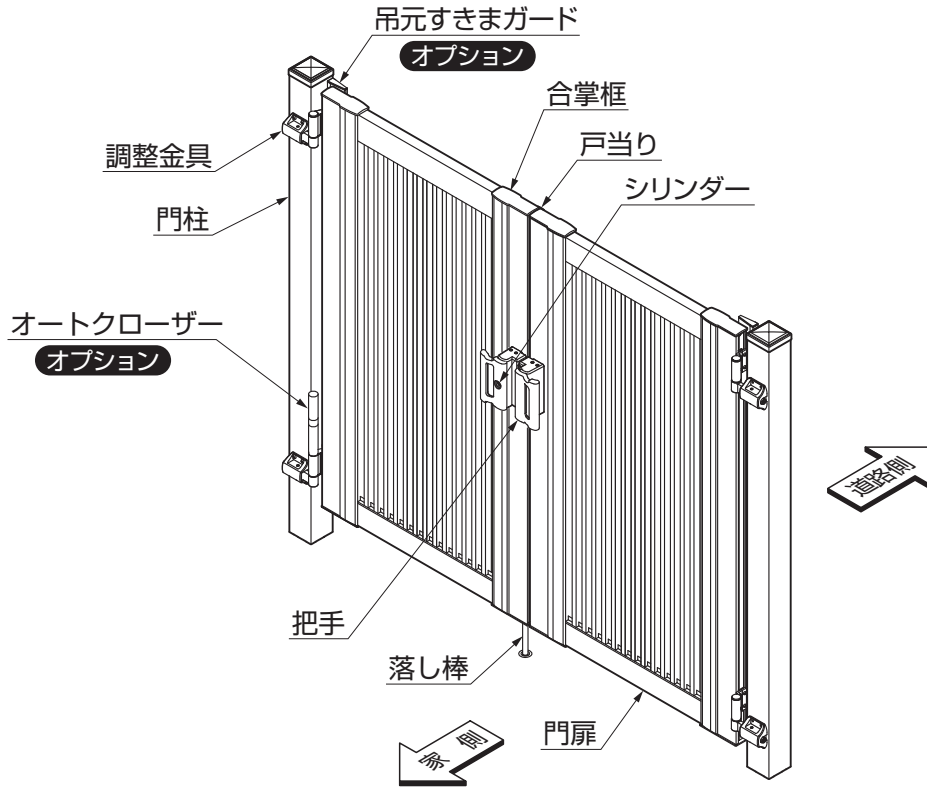

(2) 片開き

※図は家側から見たシャレオR1型門扉を示します。

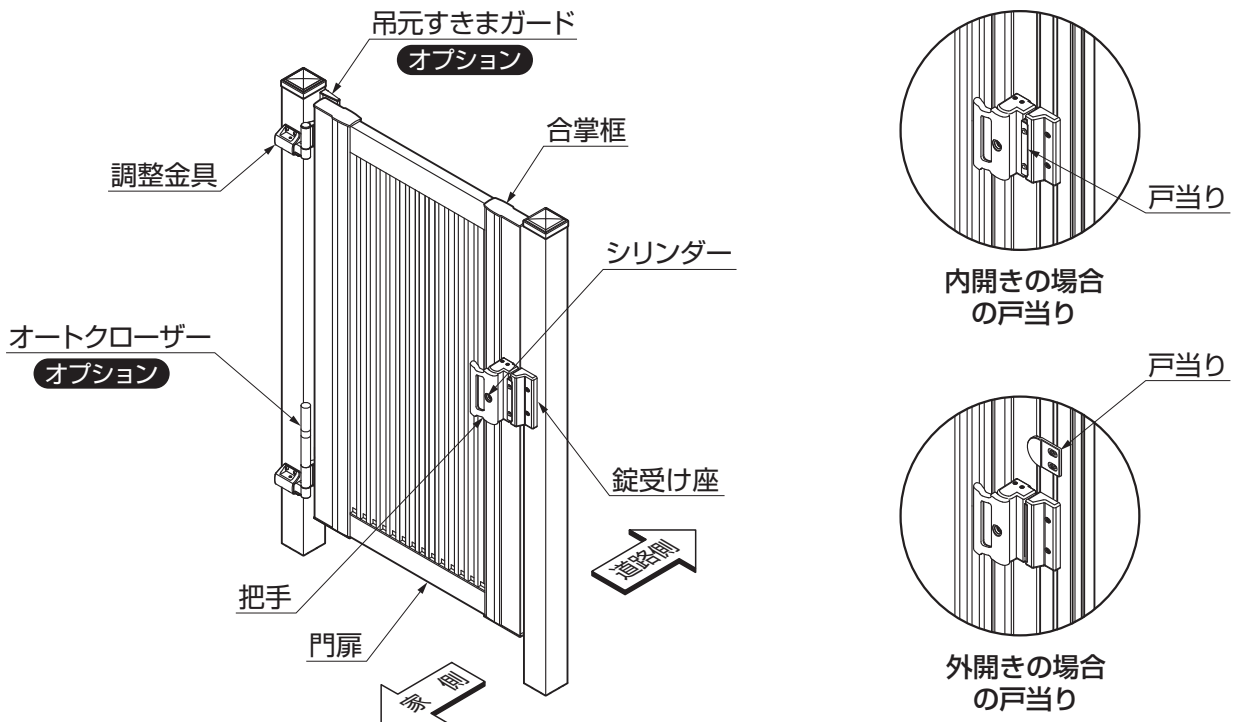

(3) 3枚折戸

※図は家側から見た、シャレオR1型3枚折戸を示します。
※ライフモダン門扉には3枚折戸仕様の設定はありません。

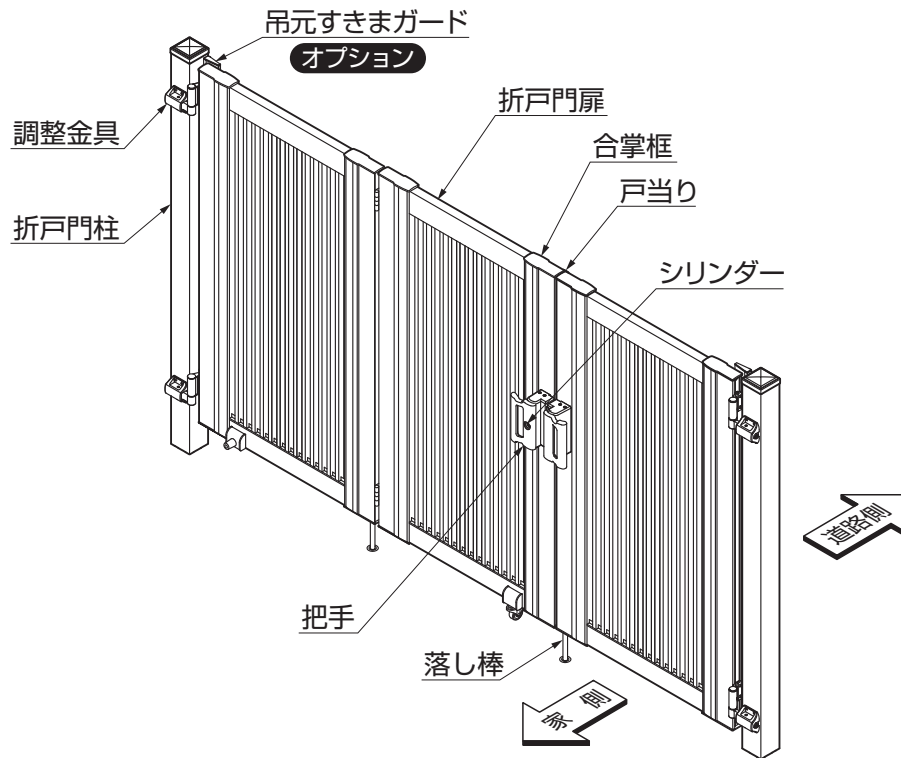

(4) 4枚折戸

※図は家側から見た、シャレオR1型4枚折戸を示します。
※ライフモダン門扉には4枚折戸仕様の設定はありません。

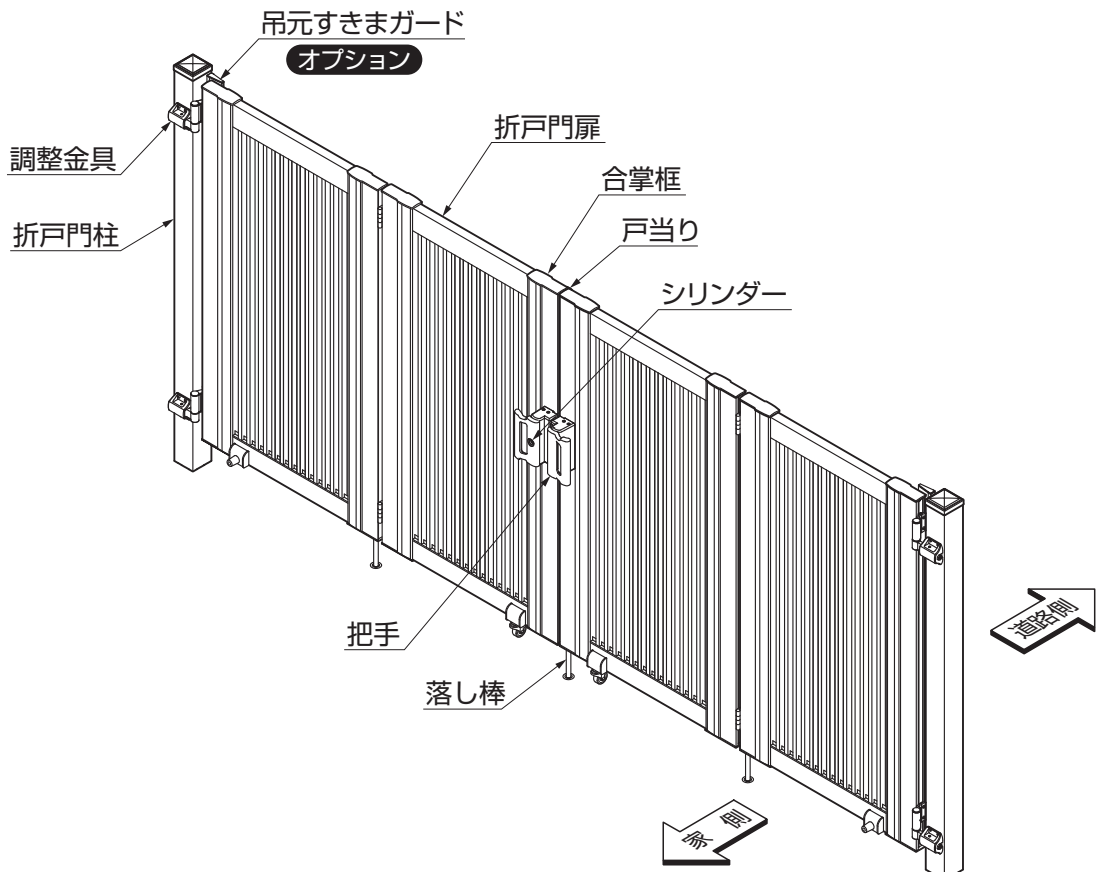

(5) 錠

- ※図は道路側から見た場合を示します。
- ※左右の勝手が違う納まりもあります。

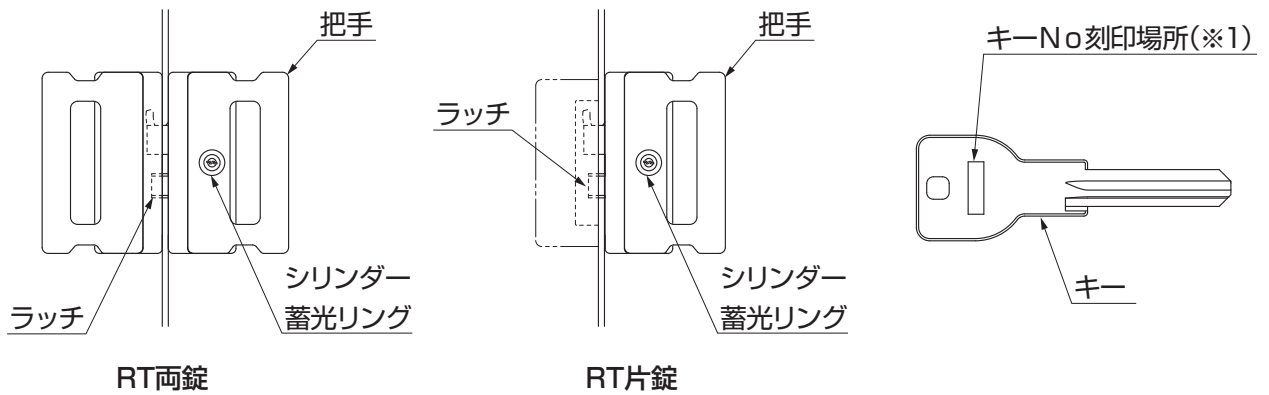

補足

- キー No を「5 修理」の欄に控えてください。キー No(例：AB9999C9999)は、キーの作製時に必要です。(※1)
- キーは 3 本添付しています。

3 使用方法

3-1 錠の操作方法

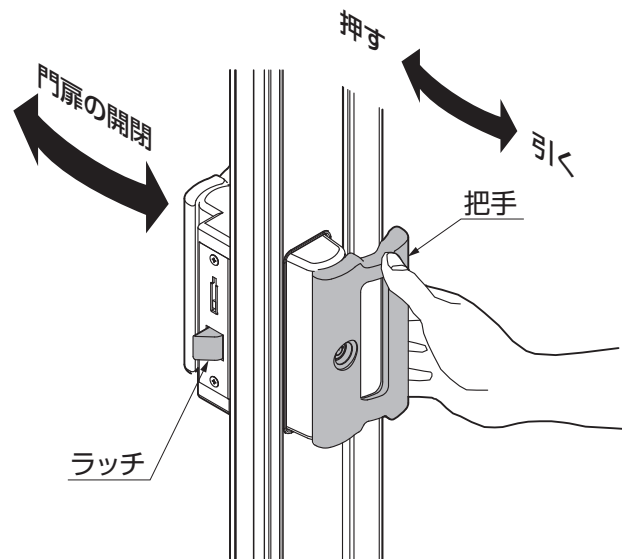

- ①把手部分を押し、または引くとラッチが外れて門扉が開きます。
- ②把手を持って門扉を閉じると、ラッチが掛かり、門扉が閉まります。

補足

- キーで施錠しているとき(「3-3 施錠・解錠方法」参照)は、門扉の開閉はできません。

3-2 落とし棒の操作方法

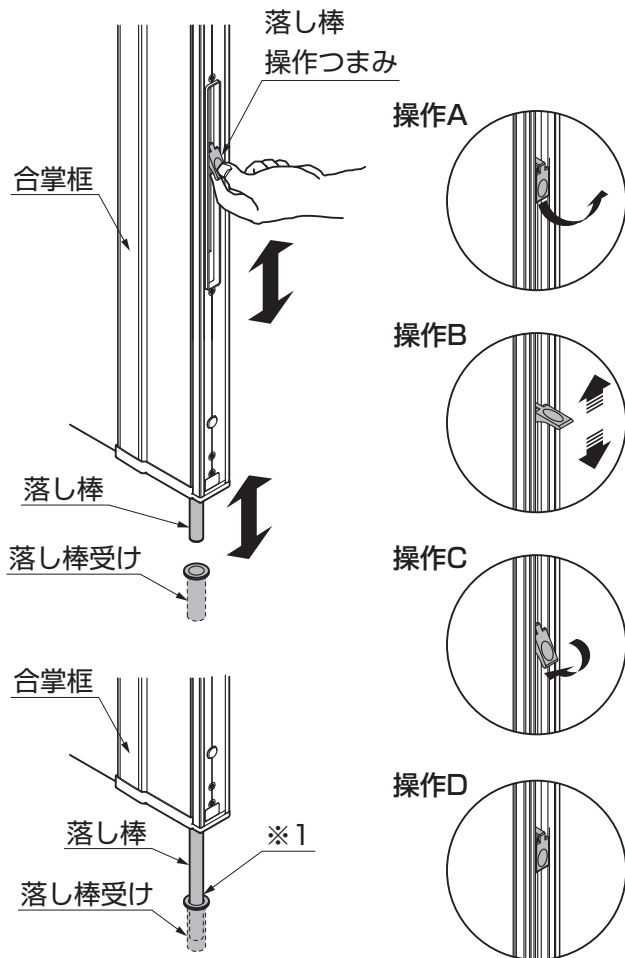

- ① 落とし棒を操作するには、落とし棒操作つまみを一旦おこします。(操作A)
- ② 落とし棒操作つまみを更に引き起こし、落とし棒を上下させます。(操作B)
- ③ 一旦起こした落とし棒操作つまみは元のようにもどして、固定します。(操作C,D)

お願い

- つまみを元に戻さないまま門扉を開閉すると、落とし棒や門扉が破損するおそれがあります。
- 門扉を固定する場合は、落とし棒が落とし棒受けに入っていることを確認してください。(※1)

3-3 施錠・解錠方法

(1) 道路側

※施錠・解錠するには、図3-1、2にしたがって操作します。



図3-1 シリンダーが右側にある場合



図3-2 シリンダーが左側にある場合

(2) 家側

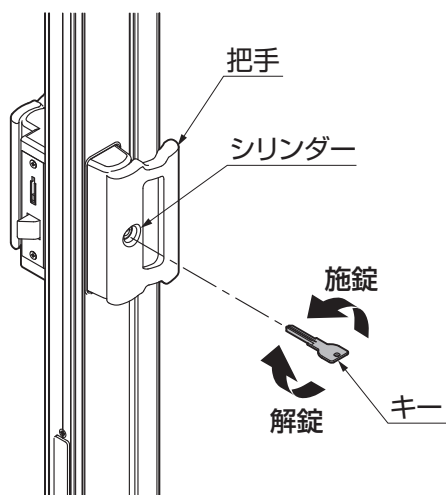
※施錠・解錠するには、図3-3、4にしたがって操作します。

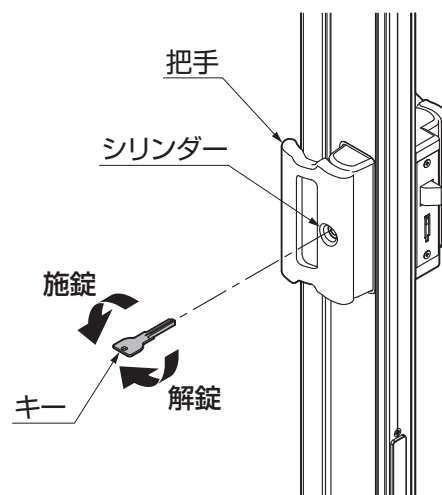

図3-3 シリンダーが左側にある場合



図3-4 シリンダーが右側にある場合

3-4 オートクローザーについて (オプション)

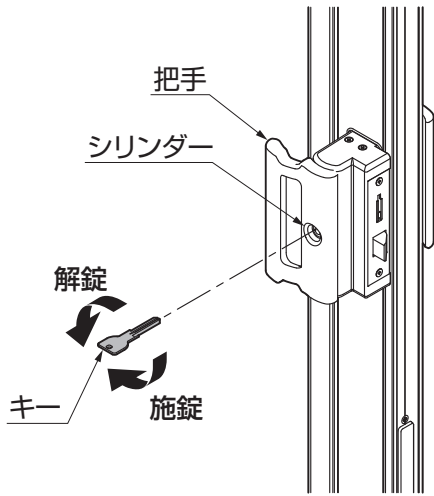
(1) 内開き

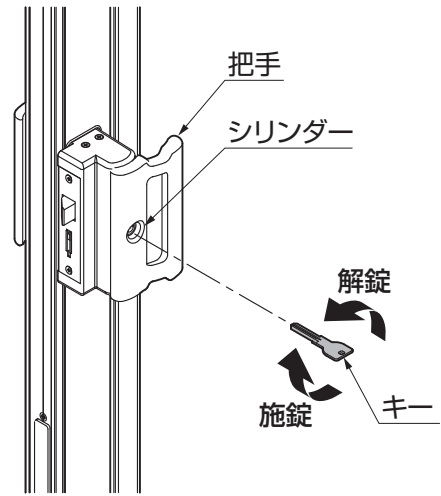
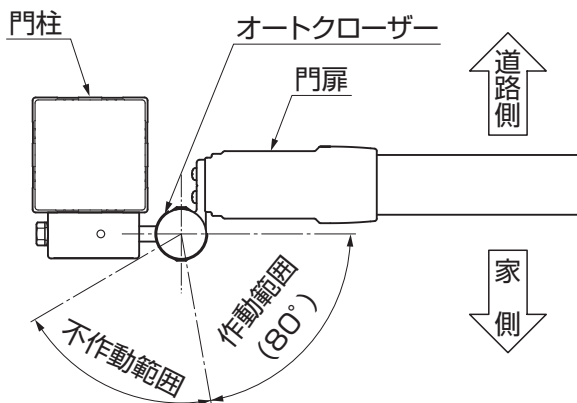

補足

●オートクローザー付門扉には、作動範囲と不作動範囲があります。

- ①門扉を開いた後、作動範囲内であれば自動的に閉まります。
- ②門扉を不作動範囲まで開くと、簡易的に止めることができます。
- ③閉じる場合は、作動範囲まで門扉を閉めます。

注意

●オートクローザーで門扉が作動中のときは、門扉に触れないでください。無理な力を加えると、門扉取付部に損傷を与える場合があります。

(2) 外開き

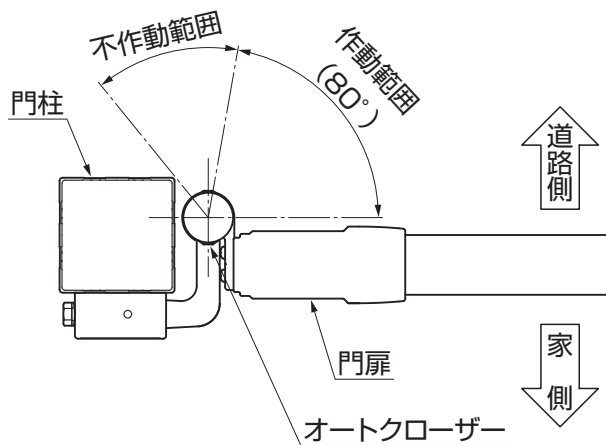

補足

- 内開きと外開きで不作動範囲が変わります。
- 外開きの場合、柱が変わると不作動範囲が変わります。
- オートクローザーの作動範囲およびスピードの調節が必要な場合は、施工店にご相談ください。

3-5 ご注意とお願い

注意

- 部品に異常や不具合が生じた場合は、勝手な分解や調整をせずに、お買いあげの販売店(工事店)にご相談ください。異常作動したり破損して危険です。

お願い

- シリンダー・蓄光リングなどの錠に関する部品の交換は、お買いあげの販売店(工事店)にご相談ください。
- キーはメーカー純正のものをご使用ください。なお、キーの作製を行うためには、キー No が必要です。キー No は、英数字でキーに刻印していますので、「5 修理」の欄に控えてください。
- 鍵穴に油や異物を入れないでください。錠の操作ができなくなります。
- キーの抜き差しや回転の操作がスムーズに行なえない場合は、鉛筆の黒芯の粉(黒鉛粉)または錠前専用潤滑剤を鍵穴に注入してください。そのまま放っておくと、キーが抜けなくなるおそれがあります。油やCRCなどの合成潤滑剤はホコリを吸着し、かえって動きを悪くしますので使用しないでください。
- 錠が凍結して動かなくなった場合は無理に動かさず、市販のスプレー式霜取り剤を使用してください。
- 凍結によりキーが回らなくなった場合は、錠あるいはキーを暖めてください。
- 門扉の付近で農薬や殺虫剤などの薬剤を使用する場合は、表面に付着しないようにしてください。表面が変色するおそれがあります。

4 お手入れについて

(1) 汚れの取り方

- ①年に2～3回は水洗いをして拭きとってください。
 - a.汚れが軽い場合は水で濡らした柔らかい布で拭き取ってください。
 - b.汚れがひどい場合は、中性洗剤を薄めた液で汚れを落としたあとで、洗剤が残らないようによく水洗いをして拭きとってください。

お願い

- シンナー、ベンジンなどの有機溶剤は使わないでください。材料が変形・変色したり、塗料がはげることがあります。
- ブラシは使用しないでください。キズがつくおそれがあります。

(2) キズの補修

- ①あやまってアルミにキズをつけた場合、弊社純正補修塗料で補修してください。放置すると腐食の原因になります。

(3) 錠・シリンダー・ラッチの手軽なお手入れ方法

- ①鍵の切込部を鉛筆でなぞるように黒く塗り、数回鍵穴に抜き差しをしてください。
ディンプルキーも鍵の刻み部分を鉛筆でなぞるように黒く塗り、数回鍵穴に抜き差しをしてください。
- ②鍵が汚れた場合は、歯ブラシ等で軽く掃除してください。

お願い

- 鍵に付着した鉛筆の黒い粉は、布等で拭きとってください。付着したまま使用されますと衣服等を汚すおそれがあります。

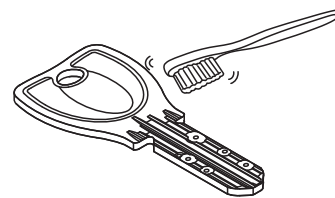
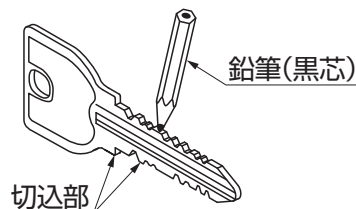

- ③ラッチの動きが悪かったり引っ掛かるときは、ラッチ部の汚れを拭いてください。動きがスムーズになる場合があります。

5 修理

- 製品に異常が生じたときは使用を中止し、お買い上げの販売店(工事店)にご連絡ください。
- スペアキーの購入は、防犯上お買いあげの販売店(工事店)にご依頼ください。
- 修理に関するお問い合わせは、お買い上げの販売店(工事店)または、「お客様相談センター」にお問い合わせください。
- 修理を依頼されるときは、下記のことをお知らせください。

故障の状況	できるだけ詳しく	ご氏名	
製品名		ご住所	
施工日	年 月 日	電話番号	
施工店名		キー No	

プッシュプルRT錠 保証書

製造No. (商品名シールNo.)		
保 証 期 間	対 象 部 品	期 間 (お引渡し日より)
	本 体	2 ヶ 年
	但し木材部品	1 ヶ 年
お引渡し日	年 月 日	
お 客 様	ご住所	様
	お名前	
	電 話 ()	

本書はお引渡し日から左記期間中故障が発生した場合には、本書記載内容で無料修理を行うことをご約束するものです。詳細は下記記載内容をご参照ください。

※お引渡し日、お客様名、施工店名及び製造No.が不明の場合は、保証しかねますので施工店に必要事項の記入をご依頼ください。又本書は再発行致しませんので大切に保管してください。

施 工 店	住所・店名	(印)
	電話 ()	

株式会社 LIXIL

〒136-8535 東京都江東区大島2-1-1

1. 保証者

株式会社LIXIL

2. 保証の対象者

当該商品の所有者

3. 対象商品

TOEXブランドで販売しているエクステリア商品

4. 保証内容

取扱説明書・表示ラベルまたはその他の注意書きに基づく適正なご使用状態で、保証期間内に発生した不具合については、下記に例示する免責事項を除き、無料修理いたします。

5. 保証期間

当該商品の施工完了日(お引き渡し日)から起算して2年間。(電装部品及び木製部品については1年間)ただし、施工を伴わない商品についてはご購入された日から起算して1年間。

6. 免責事項

保証期間内でも、次の様な場合には有料修理となります。

- ① 取付説明書や表示ラベル、カタログなどに記載された施工・取り付け方法から逸脱したことにより起因する不具合(例えば、腐食促進のおそれがある海砂・急結材等を使用したモルタルによる腐食、基礎寸法や取り付け寸法違いなどによる性能低下など)。
- ② 取扱説明書や表示ラベル、カタログなどに記載された使用方法からの逸脱及び適切な維持管理を行わなかったことなどに起因する不具合(例えば、中性洗剤以外のクリーニング剤を使用したことによる変色や腐食、雪下ろしや操作上の注意などの注意シール内容の不励行による破損など)。
- ③ 表示された商品の性能を超えた性能を必要とする地域や場所に取付けられた場合の不具合(例えば、積雪強度、耐風圧強度、寒冷地での作動性や凍結に起因する不具合など)。

④ 建築躯体や、外構工事、土間工事、電気工事などの商品以外に起因する不具合。

⑤ 商品又は部品の経年変化(使用に伴う消耗・摩耗など。木製品の反り、ひび割れ、節抜け、ささくれ、変色、ネジ、ボルトの緩みや釘の浮きなど)や経年劣化(樹脂部分の変質・変色など)またはこれらに伴う不具合、および電池・電球などの消耗品の損傷や故障。

⑥ 自然現象や住環境に起因する結露、樹液の染み出しなどに起因する不具合(例えば、結露による凍結、かび、さび発生、樹液によるコンクリート壁面などの汚れなど)。

⑦ 環境が特に悪い地域又は場所に取付けられたことに起因する腐食及び不具合(例えば、海岸地帯での塩害や大気中の砂塵・煤煙・金属粉・亜硫酸ガス・アンモニア・車の排気ガスなどの付着によって起きる腐食や塗装剥離、異常な高温・低温・多湿による不具合など)。

⑧ 天災その他の不可抗力(例えば、暴風、豪雨、洪水、高潮、地震、地盤沈下、落雷、火災など)により商品の性能を超える事態が発生した場合の不具合。

⑨ 実用化されている技術では予測不可能な現象またはこれが原因で生じた不具合。

⑩ 犬、猫、鳥、ねずみ、虫などの小動物の害、又はつるや根などの植物の害による不具合。

⑪ 使用者や第三者による不当な修理や改造(必要部品の取外し含む)に起因する不具合。

⑫ 本来の使用目的以外の用途に使用された場合の不具合、又は使用目的と異なる使用方法による場合の不具合。

⑬ 犯罪などの不法な行為に起因する破損や不具合。

※保証期間経過後の修理・交換などは有料といたします。

※本書によって、お客様の法律上の権利を制限するものではありませんので、保証期間経過後の修理についてご不明の場合は、お客様相談室にお問い合わせください。

お客様相談センター

- ・商品のご購入・使い方などのご相談
- ・有償での修理と部品のご購入

☎ 0120-126-001 Fax03-3638-8447

受付時間・・・月～金 9:00～18:00(祝祭日、年末年始、夏期休暇等は除く)

商品改良のため、予告なしに仕様の変更を行う場合がありますのでご了承ください。

※当社は、当社商品のユーザー様及び流通業者様等の皆様の個人情報を商品納入や商品保証書を通じて取得し、将来にわたる品質保証、メンテナンスその他の目的のために利用致します。当社の個人情報の取り扱いについて詳しくは当社ホームページの「プライバシーポリシー」(<http://www.lixil.co.jp/privacy/>)をご覧ください。

取説コード

UA150

JZZ611104B
200602A_1007
201111D_1007