

エントランスポーチ

取扱い説明書



ご使用にあたって

- この説明書では、お施主さまが商品を安全に正しくご使用いただくための取扱い方法やお手入れ方法などの重要な内容を記載しております。
ご留意いただくとともに、大切に保管してください。

目次

■重要なお知らせ	1
■警告用語の種類と意味	1
■特に注意していただきたいこと	2~4
注意	2・3
お願い	4
■使用方法	5・6
1.ダイヤル錠	5
2.電気製品	6
3.照明	6
■お手入れ方法	7
1.製品の点検	7
2.製品のお手入れ	7
3.お手入れ時のお願い	7
■商品保証について	8

重要なお知らせ



ご使用前に

●安全のために、必ずお守りください。

「エントランスポート」のご使用およびお手入れを行う場合は、必ずこの取扱い説明書にしたがってください。

なお、この取扱い説明書にしたがわず、乱用又は誤用によって、ケガおよび損害が発生した場合は、当社およびその販売会社に責任はないものといたします。

- 1.この取扱い説明書の記載事項の他にも、あらゆる危険が想定されます。
したがって、「エントランスポート」のご使用およびお手入れの際は、この取扱い説明書の記載事項に限らず、安全対策に関して十分な配慮が必要です。
- 2.この取扱い説明書は著作権を有し、その権利は留保されています。
- 3.この取扱い説明書についての質問又はより詳しい情報が必要な場合は、下記の窓口までご連絡ください。

問合わせ内容	連絡先窓口	TEL
商品全般	お客さま相談センター	 0120-126-001
修理のご依頼	LIXIL 修理受付センター	 0120-413-433

警告用語の種類と意味

※この章では、「エントランスポート」を使用する場合に守るべき安全事項を説明しています。

●この取扱い説明書では、危険度の高さ（又は事故の大きさ）にしたがって、次の2段階に分類しています。以下の警告用語が持つ意味をよく理解し、本書の内容（指示）にしたがってください。

警告用語	意味
 注意	取扱いを誤った場合に、使用者などが中程度の傷害・軽傷を負う危険又は物的損害の発生が想定されます。
お願い	特に注意を促したり強調したい情報で、指示にしたがわないと機器の損傷・故障などにつながる場合があります。

特に注意していただきたいこと

▲ 注 意

転落に関すること

- 「エントランスポーチ」の側に、踏み台や足がかりになるものを置かないでください。又、お子様が登ったり、ぶら下がったりさせないようにしてください。転落してケガをするおそれがあります。

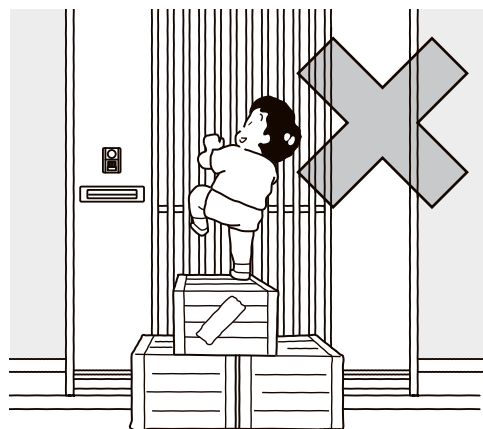

製品破損に関すること

- 「エントランスポーチ」のスクリーンや収納扉をむやみに押したり、引っ張ったり、寄り掛かったりしないでください。製品の破損やケガをするおそれがあります。

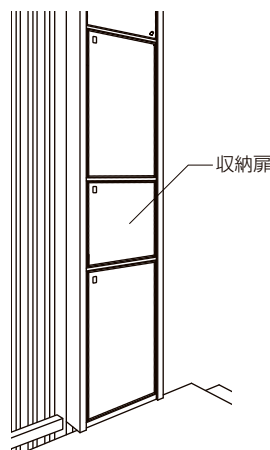

物の落下に関すること

- 格子タイプのスクリーンおよび横材バー（オプション）1本あたり15kg以上の植木鉢などをのせたり、掛けたりしないでください。物が落下し、ケガをするおそれがあります。

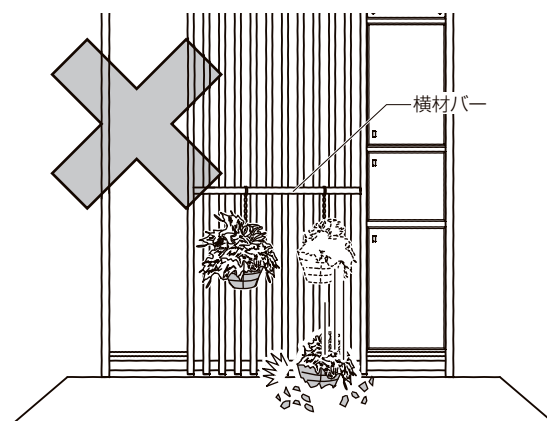
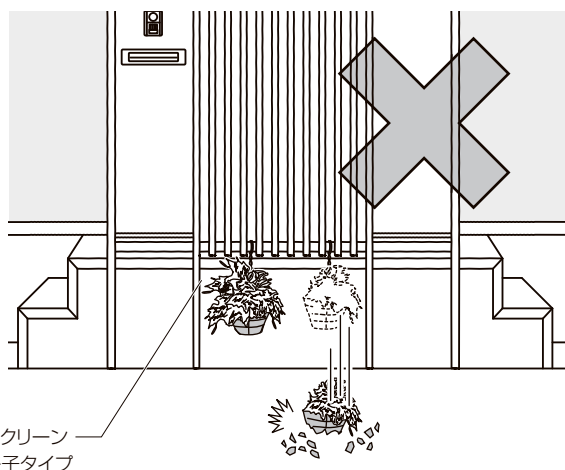

▲ 注 意

電気器具に関すること

- 電気器具を分解したり、改造しないでください。又、間違った種類・ワット数のランプを使用しないでください。感電や火災のおそれがあります。
- 電気器具に水をかけないでください。感電・漏電のおそれがあります。
- ランプの交換やお手入れの際は、電源を切ってください。感電のおそれがあります。
- 点灯中、消灯直後のランプには触らないでください。火傷をするおそれがあります。
- 異常を感じた場合は速やかに電源を切ってください。
- ダウンライトは点灯中・消灯直後にぬれたぞうきんでふかないでください。製品が破損するおそれがあります。

積雪に関すること

- 屋根の上には絶対に乗らないでください。転落するおそれがあります。
- 表の積雪量になる前に、必ず雪下ろしをしてください。製品破損による被害のおそれがあります。

- ※積雪量はタイプにより異なります。
 タイプは野縁の本数をご確認ください。
- ・雪の重さは雪の状態によって大きく変化します。特に春先の雪は新雪に比べ重くなります。
 - ・表の積雪量の目安よりも早めに雪下ろしをしてください。
 - ・雪下ろしの際、雪は残さず下ろしてください。残った雪が氷状になりたいへん重くなります。
 - ・雪下ろしの際、金属製スコップなどを使用すると屋根材が割れたりキズ付いたりする原因になります。
 プラスチック製スコップなどで静かに行ってください。

■地域別野縁本数

野縁本数	タイプ
1本	一般地域用 (900)
2本	積雪地域用 (1500)

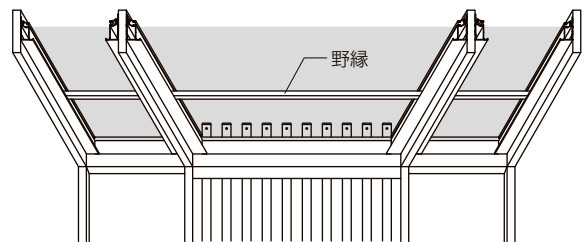

※本図は一般地域用を表します。

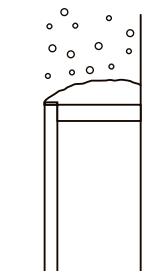
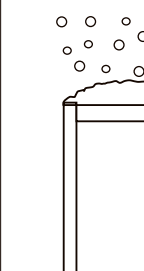
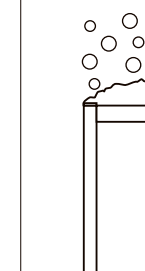
雪の種類		
新雪	しまりゆき 締雪	ざらめゆき 粗目雪
新しく降った粉状の雪。	水分を含んだやや重い雪・降り積もって圧縮された雪。	水分を含んで凍っていて粒の大きな雪。
雪比重：0.3	雪比重：0.5	雪比重：0.7
		

タイプ	積雪量 (目安)		
一般地域用 (900)	30cm	18cm	12cm
積雪地域用 (1500)	50cm	30cm	21cm

お願い

製品について

- ボルト・ナット・ねじなどを絶対にゆるめないでください。
- 「エントランスポーチ」に、はしごなどの重いものを立て掛けないでください。
- 「エントランスポーチ」にボールをぶつけるなど強い衝撃を加えないでください。
- 当社指定品以外は取付けないでください。
- みだりに改造・変更しないでください。

ポスト口について

- ポスト口におやみに手や指を入れないでください。
- 雨風の強いときは、雨水が入り投函物を濡らすおそれがあります。早めに投函物を取り出してください。

収納扉について

- 収納扉を90度以上無理に開けないでください。
- 風の強いときは扉を閉めてください。扉が破損するおそれがあります。
- 収納扉にホースによる直接の散水は行わないでください。各電気製品に障害が生じる可能性があります。又、扉の内側に水がたまるおそれがあります。

電気製品について

- 電気製品の取外しは工事店、電気店に依頼をしてください。

使用方法

1

ダイヤル錠 (オプション)

開閉方法

- ①ツマミの目印を時計回りに2回以上回して「0」に合わせます。
- ②ツマミの目印を半時計回りに回して「6」に合わせます。
- ③ツマミを引いて解錠します。

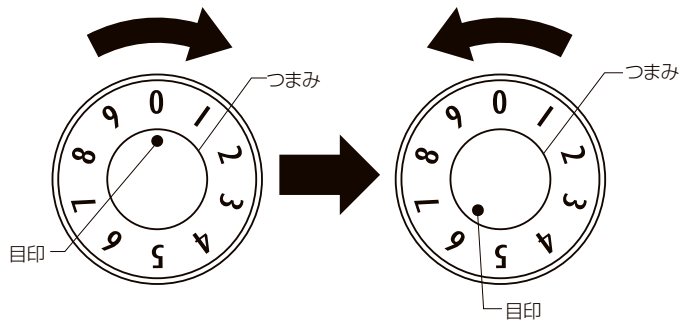

番号変更方法

- ①扉のねじを外し、ダイヤル錠を取出します。
 - ②ダイヤル錠に付属の調整具を下図のように差込んで、内側に倒します。
 - ③キャップが浮き上がることを確認します。
 - ④キャップが浮いた状態で、キャップを左方向に回転して「**■解錠番号の組合わせ一覧表**」のステップ2の中から希望の番号に合わせます。
 - ⑤希望の番号に合わせたら、調整具を抜いてキャップを元の位置に戻します。
 - ⑥ダイヤル錠を扉に取付けてください。
- ※ステップ2の番号を決めると、ステップ1の番号は自動的に一覧表のステップ1の番号になります。
※番号を変更した場合、付属のシールに変更後の解錠番号を記入して、大切に保管してください。

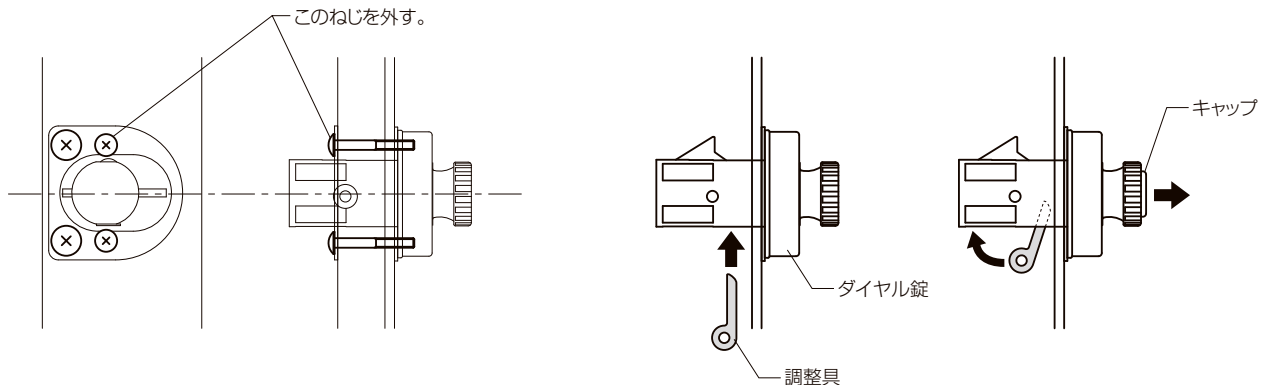

※出荷時の解錠番号は、「0」、「6」になっています。解錠番号の組合わせは下の一覧表を参照してください。一覧表以外の組合わせはできません。

■解錠番号の組合わせ一覧表

ステップ1 → 右へ	ステップ2 ← 左へ
0	6
1	7
2	8
3	9
4	0
5	1
6	2
7	3
8	4
9	5

2

電気製品 (オプション)

- エントランスポーチに組込まれている電気器具の取扱い説明書を必ず受取り、ご使用前によくお読みの上、正しくお使いください。
 - ・ 照明器具は「コイズミ照明器具の施工取扱い説明書」
 - ・ ダウンライトは「コイズミ照明器具の施工取扱い説明書」
 - ・ ドアホンは「パナソニックのテレビドアホン取扱い説明書」
 - ・ エクステリアライトは「LIXILのエクステリアライトPJ-5型・MPJ-5型の取扱い説明書」
 - ・ 防犯ユニットは本取扱い説明書にしたがって行ってください。

3

照 明

照明器具のランプの交換

- ランプの交換方法は「コイズミ照明器具の施工取扱い説明書」にしたがって行ってください。

■機能ユニットの照明

型番	定格電圧	周波数	消費電力
AB39704L	AC100V	50Hz/60Hz共用	6.4W

■軒天井のダウンライト

型番	定格電圧	周波数	消費電力	使用ランプ
AUG550 034	AC100V	50Hz/60Hz共用	13W	EFD13 (口金E26) × 1

※交換するランプについて詳しいことは「コイズミ照明器具の施工取扱い説明書」を参照してください。

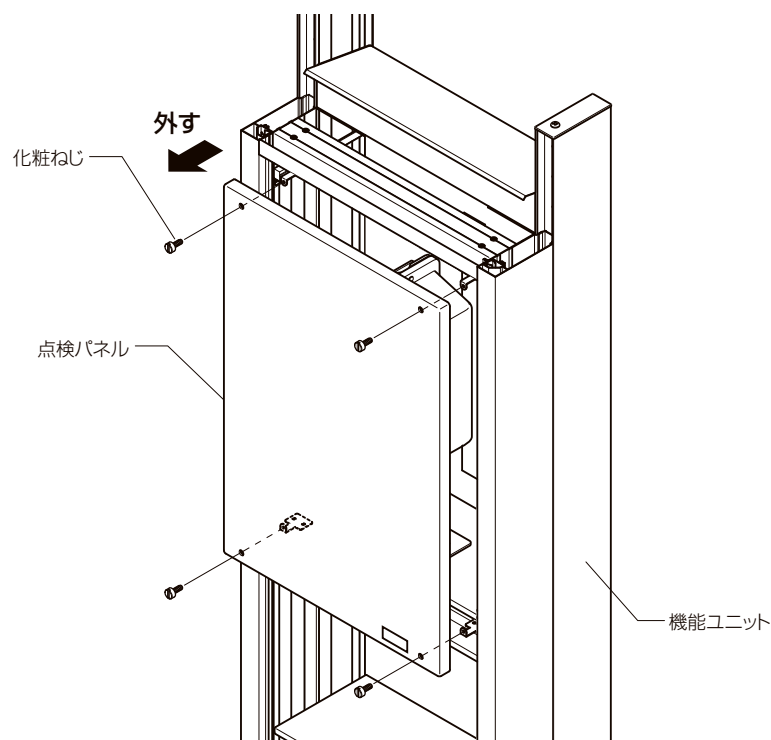

お手入れ方法

1

製品の点検

アルミ部分

- 定期的（年一回程度）に、ねじ・ボルト類のゆるみを点検し締直してください。
- ※製品に損傷（へコミ・キズ・腐食など）がある場合、又、ねじ・ボルト類を締直してもガタつく場合は、製品破損のおそれがありますので、お買い求めの工務店・販売店、又はLIXIL修理受付センターへご連絡ください。

パネル

- 強い衝撃や焚火などの熱により、パネルにヒビや変形が生じていないか確認してください。
- ※ヒビや変形が生じている場合や著しく汚れている場合は、強風・衝撃で破損しやすくなりますので、お買い求めの工務店・販売店、又は当社営業所へご連絡ください。
- ※温度差による膨張・収縮により屋根材がこすれて音が発生することがまれにありますが、性能上問題はありません。

2

製品のお手入れ

アルミ部分

- アルミは比較的腐食しにくい材質ですが、砂・ホコリ・塩分などが付いたまま長い間放置しておくと、空気中の湿気や雨水の影響を受け腐食の原因になります。
- 汚れが軽いうちに清掃してください。清掃の目安は、少なくとも年に1～2回程度です。特に海岸地域や交通量の多い道路沿いは、塩分や排気ガスによる汚損が進みやすいので、こまめにお手入れしてください。

【汚れが軽い場合】

- 水でぬらしたぞうきんで汚れをふき取り、からぶきします。

【汚れがひどい場合】

- ①水でぬらしたぞうきんで汚れをふき取り、からぶきします。
- ②うすめた中性洗剤でひどい汚れを落とし、洗剤が残らないようによくふき取ります。
- ③全体をからぶきします。

パネル

- ①水でぬらしたぞうきんで全体についたホコリ・砂などをふき取ります。
- ②うすめた中性洗剤でひどい汚れを落とし、洗剤が残らないようによくふき取ります。
- ③全体をからぶきします。

電気製品

- エントランスポーチに組込まれている電気器具の取扱い説明書を必ず受取り、ご使用前によくお読みの上、正しくお使いください。
- ・照明器具は「**コイズミ照明器具の施工取扱説明書**」
- ・ダウンライトは「**コイズミ照明器具の施工取扱説明書**」
- ・ドアホンは「**パナソニックのテレビドアホン取扱説明書**」
- ・エクステリアライトは「**LIXILのエクステリアライトPJ-5型・MPJ-5型の取扱説明書**」

3

お手入れ時のお願い

- 洗剤は必ず中性洗剤をご使用ください。
- ※酸性・アルカリ性・塩素系薬品やベンジン・シンナー・トルエンなどの有機溶剤および有機溶剤入り洗浄剤はアルミ形材・ステンレス部品の腐食や塗膜はがれを引き起こしたり、パネルにヒビや変形を引き起こしますので絶対に使用しないでください。
- 金属製ブラシ・金べらなどは、表面の塗装をキズ付け劣化を早めますので使用しないでください。

商品保証について

本書は、当社の商品に関し、ここに記載の保証期間、保証内容の範囲において無料修理を行うことをお約束するものです。保証期間中に故障・損傷などの不具合(以下「不具合」といいます)が発生した場合には、お取り扱いの施工店、工務店、販売店に修理を依頼してください。当社支店・営業所・お客さま相談センターにてもご相談を承ります。

- (1)保証者・・・・・・・・株式会社LIXIL
- (2)保証の対象者・・・・当該商品の所有者
- (3)対象商品・・・・・・・・LIXILブランドで販売しているエクステリア商品、ガーデンリビング ファニチャー&グッズ商品
- (4)保証内容・・・・・・・・取扱い説明書・表示ラベルまたはその他の注意書きに基づく適正なご使用状態で、保証期間内に発生した不具合については、下記に例示する免責事項を除き、無料修理いたします。
- (5)保証期間・・・・・・・・当該商品の施工完了日(お引き渡し日※)から起算して2年間。(電装部品及び木製部品については1年間)ただし、施工を伴わない商品及びガーデンリビング ファニチャー&グッズ商品についてはご購入された日から起算して1年間。
※注)新築分譲住宅の場合は、建築主さまへの引渡し日。
- (6)品質保証の免責事項・保証期間内でも、次の様な場合には有料修理となります。
 - ①当社の手配によらない第三者の加工、組立て、施工(基礎工事、取付工事、シーリング工事、電気工事など)、管理、メンテナンスなどの不備に起因する不具合(海砂や急結剤を使用したモルタルによる腐食、中性洗剤以外のクリーニング剤を使用したことによる変色、腐食、基礎寸法や取り付け寸法違いなどによる性能低下、工事中の養生不良による変色や腐食など)。
 - ②取扱い説明書や表示ラベル、カタログなどに記載された使用方法からの逸脱及び適切な維持管理を行わなかったことなどに起因する不具合(例えば、雪下ろしや操作上の注意などの注意シール内容の不励行による破損など)。
 - ③表示された商品の性能を超えた性能を必要とする地域や場所に取り付けられた場合の不具合(例えば、積雪強度、耐風圧強度、寒冷地での作動性や凍結に起因する不具合など)。
 - ④建築躯体の変形など商品以外の不具合に起因する商品の不具合。
 - ⑤商品又は部品の経年変化(使用に伴う消耗・摩耗など。木製品のささくれ、ヒビ割れ、変色、ねじ、ボルトの緩みや釘の浮きなど)や経年劣化(樹脂部分の変質・変色など)またはこれらに伴う不具合、および電池・電球などの消耗品の損傷や故障。
 - ⑥商品又は部品の材料特性に伴う現象(例えば、木製品の反り、干割れ、色あせ、木目違い、節抜け、樹液のにじみ出しなど)。
 - ⑦自然現象や住環境に起因する結露などに起因する不具合(例えば、結露による凍結、サビ、カビ発生など)。
 - ⑧環境が特に悪い地域又は場所に取り付けられたことに起因する腐食及び不具合(例えば、海岸地帯での塩害や大気中の砂塵・煤煙・金属粉・亜硫酸ガス・アンモニア・車や給湯器などの排気ガスが付着して起きる腐食や塗装はく離、異常な高温・低温・多湿による不具合、軟弱地盤による沈下や、倒壊など)。
 - ⑨天災その他の不可抗力(例えば、暴風、豪雨、洪水、高潮、地震、地盤沈下、落雷、火災など)により商品の性能を超える事態が発生した場合の不具合。
 - ⑩実用化されている技術では予測不可能な現象またはこれが原因で生じた不具合。
 - ⑪犬、猫、鳥、ねずみ、虫などの小動物の害、またはつるや根などの植物の害、またはそれに関する不具合。
 - ⑫所有者様や第三者による不当な修理や改造(必要部品の取り外し含む)に起因する不具合。
 - ⑬本来の使用目的以外の用途に使用された場合の不具合、又は使用目的と異なる使用方法による場合の不具合。
 - ⑭犯罪などの不法な行為に起因する破損や不具合および盗難。

※保証期間経過後の修理・交換などは有料といたします。

※本書によって、お客様の法律上の権利を制限するものではありませんので、保証期間経過後の修理についてご不明の場合は、最寄りの当社支店・営業所・お客さま相談センターにお問い合わせください。

※本商品保証は日本国内においてのみ有効です。(This warranty is availed only in Japan.)

2016年2月

株式会社 LIXIL

商品についてのお問い合わせ・部品のご購入は、お客さま相談センターまで
受付時間/月～金 9:00～18:00 土・日・祝日 9:00～17:00(ゴールデンウィーク、夏期休暇、年末年始等を除く)

TEL. ☎0120-126-001 FAX.03-3638-8447

- 旭トステム外装株式会社のサイディング材に関する商品相談は
旭トステム外装(株)サービスデスクナビダイヤル TEL.0570-001-117
-

修理のご依頼は、LIXIL修理受付センターまで
受付時間/月～金 9:00～18:00(祝日、年末年始、夏期休暇等を除く)

TEL. ☎0120-413-433 FAX.☎0120-413-436

<http://www.lixil.co.jp/support/>

安全に関するご注意

ご使用の前に「取扱説明書」をよくご覧の上、正しくお使いください。また、取付設置工事は「取付設置説明書・施工説明書」に従ってください。いずれの場合も、取り扱いを誤ると事故や故障の原因となります。

個人情報保護について

当社は、当社取扱商品のユーザーさま及び流通業者さま等の個人情報を商品納入にあたって取得し、将来にわたる品質保証、メンテナンス、その他当社プライバシーポリシーに記載の目的のために利用させていただきます。個人情報の取り扱いについての詳細は、当社オフィシャルサイトの「プライバシーポリシー」をご覧ください。

- 商品改良のため、予告なしに仕様の変更を行うことがありますのでご了承ください。

株式会社 LIXIL

会社や商品についての情報のご確認は、LIXIL公式サイトまで

<http://www.lixil.co.jp/>

※ショールームの所在地、カタログの閲覧・請求、図面・CADデータなどの各種情報は、上記公式サイトからご確認ください。

取説番号	MAL-213F	事業所コード	KGV1	2016.2.15 発行
------	----------	--------	------	--------------

