

- このたびは、当社製品をお買いあげいただきましてまことにありがとうございます。
- この取付説明書に示した表示記号の内容は、製品を安全に正しく施工していただき、施主様等の危害や損害を未然に防止するためのものです。
表示記号の内容を良く理解したうえで、本書の内容（指示）にしたがってください。
- この取付説明書では、次のような記号を使用しています。

安全に関する記号 記号の意味

**警告**

- 取扱いを誤った場合に、使用者が死亡または重傷を負うおそれのある内容を示しています。
- 製品破損、倒壊による人への危害・物的損害が想定されますので、下記事項をお守りください。

**注意**

- 取扱いを誤った場合に、使用者が中・軽傷を負うおそれのある内容、または物的損害のおそれがある内容を示しています。

一般情報に関する記号

**ポイント**

- 取付手順で、特に注意して作業をしていただきたいことを示しています。
- 守っていただかないと組付けができない内容、または製品全体に後々不具合が発生するおそれのある内容を示しています。

※

- 取付説明の内容全体（個々の説明枠）にかかる注意事項を示しています。
- 取付説明の内容に制限がある場合の条件を示しています。

**補足**

- 説明の内容で知っておくと便利なことを示しています。

<施工の前に>

**注意**

- 製品破損による人への被害・物的損害が想定されますので、下記事項をお守りください。
・ネジ、六角ナットは弊社純正品の規定本数を使い、下記締付けトルクで固定した後にゆるみがないか確認してください。
<推奨トルク>M4ネジ・M4六角ナット：2.5N・m±0.5N・m（25±5kg・cm）

**ポイント**

- 正しく施工、組付けをするために、施工前に必ず取付説明書をお読みください。
- インターホンの配線について施工前に「テグランネオ 本体編 取付説明書（B084）」の〈電気配線工事について〉と〔配線工事〕を必ずお読みください。
- 製品の施工については、必ず取付説明書にしたがってください。
- 指定寸法は必ず守ってください。
- 梱包明細表で必要な部材、部品が揃っているか確認してください。
- 接着剤（シリコン樹脂系接着剤指定。推奨：セメダインスーパーX）は現場手配してください。
- インターホン取付ベースの組付けに磁器質タイル用ドリル（呼び5.0及び、呼び10.0）が必要ですので、準備してください。
※必要に応じ、呼び5.0以下・呼び10.0以下の呼びサイズの磁器質タイル用ドリルも準備してください。

<施工上のご注意>

**注意**



- 製品の強度など機能の低下、またはケガの原因となりますので、下記事項をお守りください。
・ボルト、ネジは弊社純正品の規定本数を確実に締付け、固定してください。 ・取付説明書の順序通りに組付けてください。
・製品の改造は絶対にしないでください。
- 水漏れのおそれがありますので、指定の箇所にシーリングをしてください。
- シリコンシーリング材を使用する場合は、当社指定の脱アルコール系シーリング材を使用してください。

**ポイント**

- 施工工事にあたっては、安全に施工を行なってください。
・作業服および保護具（保護帽、安全带、眼、耳、手、足の保護具）を正しく使用してください。
・作業場所の整理整頓を行なうとともに、安全確保を行なってください。
特に高所作業での安全確保、倒壊防止、照明による照度の確保など。
・器具、工具、保護具などの機能を確認し、使用してください。
- 薬品などが付着しないように、注意、養生してください。
- 施工中についた汚れは取除いてください。

■梱包明細表

【1】テグランネオ インターホン取付ベース

名称	略図	員数
テグランネオ インターホン取付ベース		1
インターホン取付ベースパッキン		2

【1】テグランネオ インターホン取付ベース (つづき)

名称	略図	員数
【1-1】 M4×40特サラ小ネジ		3
【1-2】 M4六角ナット		7
【1-3】 M4×6トラス小ネジ		2
取付説明書<B090>	—	1

1. テグランネオ インターホン取付ベースの取付け

※図は右仕様の場合を示します。左仕様の場合は作業内容が左右反転します。

1-1 テグランネオへの穴あけ

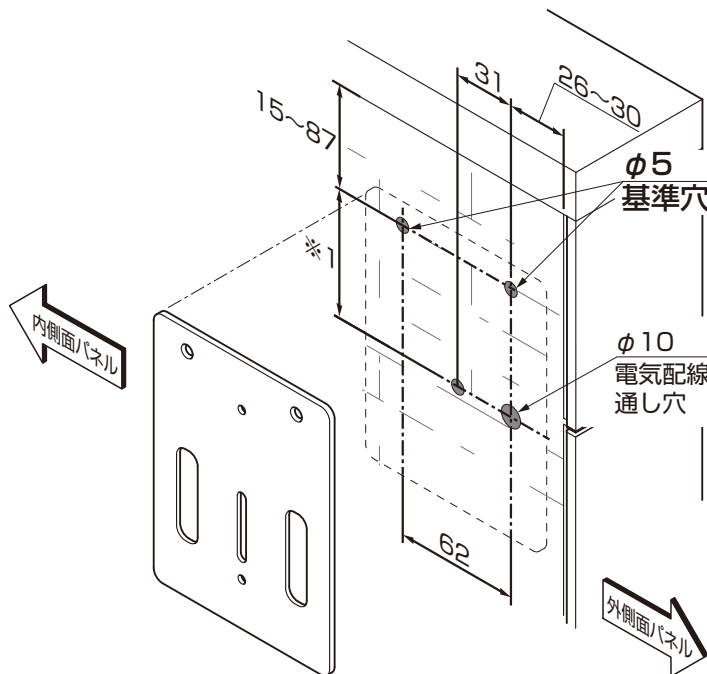

ポイント

- φ5基準穴については
下記を参照してください。
- タイル目地の横ラインに沿って穴をあけてください。(図1-1参照)
 - タイルの種類や取付け位置によって異なります。

ポイント

- φ10電気配線通し穴については
下記を参照してください。
- タイル目地の横ラインに沿って穴をあけてください。(図1-1参照)
 - タイルの種類によって高さ寸法が異なります。(※1)
 - インターホン取付ベース中心より外側面パネル側にあけてください。



図 1-1

ポイント

- タイルは割れやすいため、穴開けする際は、十分に注意して開けてください。
- タイル目地部以外に穴をあけるとタイルが割れやすくなります。
- 切り粉は必ず除去してください。
- タイルの裏側にはアルミ形材が組み付いている場合があります。タイルに完全に穴をあけた後、アルミ用のドリルを使用するとアルミ形材に穴をあけやすくなります。

- ①インターホン取付ベースの位置に合わせて、上側の基準穴φ5をあけてください。
- ②電気配線通し穴用のφ10穴をあけてください。
- ③下側のφ5の穴をあけてください。

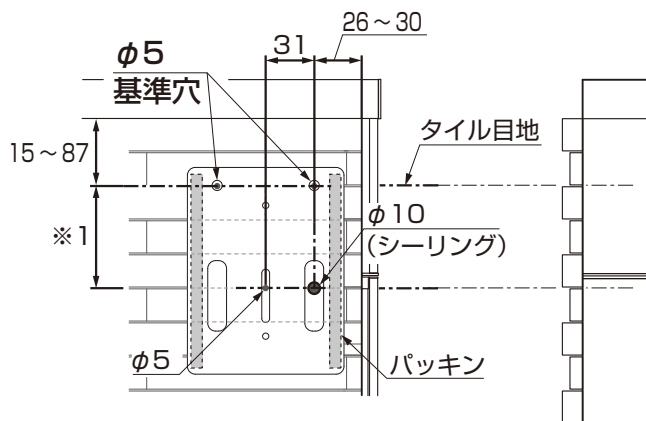
1-2 インターホン取付ベースの取付け

(1) 取付け前の準備 (ポストの移動)

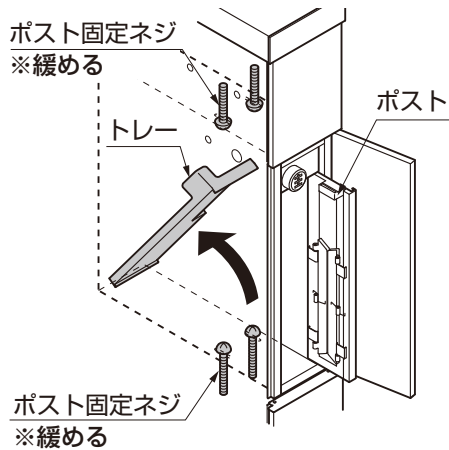

- ①ポストのトレーを持ち上げてください。
- ②ポスト固定ネジを緩めてください。
- ③ポストを手前に引き出してください。

補足

- 初期状態のダイヤル錠は「000」に設定されています。

ポイント

- 少し力を入れて引き出してください。

手前に引き出す

(2) 側面パネルの取外し

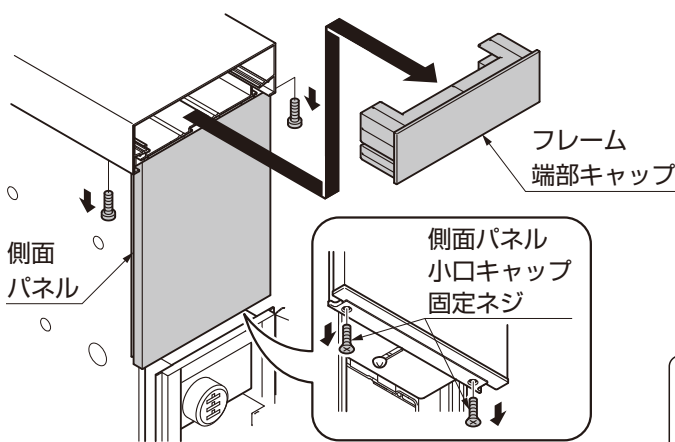

- ①フレーム端部キャップを取外してください。
- ②側面パネル小口キャップ取付けネジを取外してください。
- ③側面パネルを本体から取外してください。

軽く叩く

側面パネル

軽く叩く

ポイント

- 側面パネルには樹脂部品が組付いているため、強くたたかないでください。樹脂部品が破損してしまうおそれがあります。

(3) インターホン取付ベースの取付け

ポイント

- 取付ベースを取付ける際は下記の条件を満たした状態にしてください。

インターホン取付ベース側の
ナットはインターホン取付ベースに
密着させる
テグランネオ本体側の
ナットはタイルに
密着させる

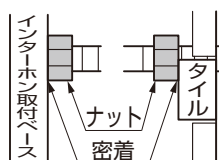

インターホン取付ベースと
タイルを干渉させない



インターホン取付ベースを
垂直、水平に取付ける

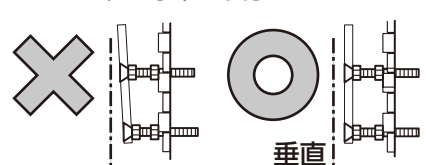

1. (つづき)

ポイント

- ナットとナットの間の最大14mm以内になるようにしてください。
- 2つのナット間を調整して水平、垂直を確保してください。

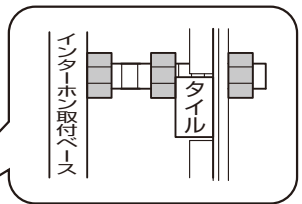
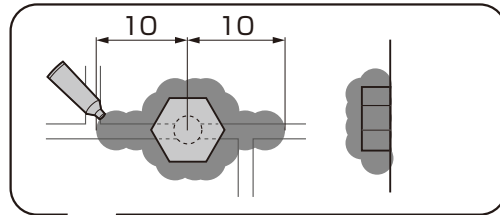
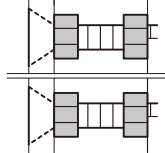
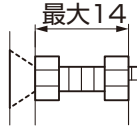

ポイント

- 外面パネル側以外の【1-1】、【1-2】は先に組立て、接着材を塗布した後に取付けてください。

【1-1】M4×40
特サラ小ネジ



【1-2】M4
六角ナット

接着剤
(現場手配)

インターホン取付
ベースパッキン

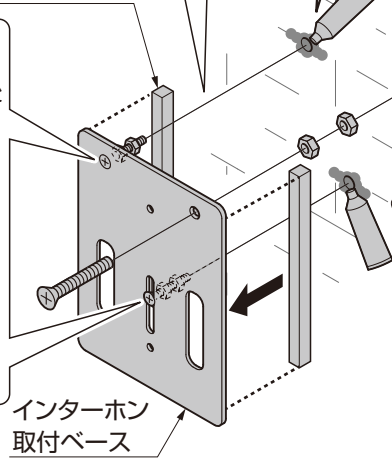

ポイント

- 外側面パネル側の穴部の固定は、テグランネオ本体の内部でナット締めのため、外側面パネル側の穴、ネジ、ナットには接着剤を使用しないでください。

ポイント

- φ10の穴に接着剤を注入しないでください。

- ①インターホン取付ベースをテグランネオ本体に現場手配の接着剤を適量注入し【1-1】、【1-2】で取付けてください。
- ②インターホン取付ベースパッキンをインターホン取付ベースの背面(両端部)に貼付けてください。

ポイント

- 接着剤は必ず が記載されている箇所のみ塗布してください。

- ③取外したポスト、外側面パネル、組付けネジを元の位置に戻してください。

1-3 インターホンの取付け

インターホン取付ベース

ベース

【1-3】M4×6
トラス小ネジ

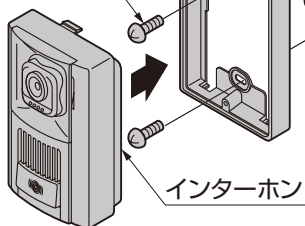

インターホン

ポイント

- φ10の穴のあなを埋めるようにシーリングしてください。



- ①ベースをインターホン取付ベースに【1-3】で取付けてください。
- ②インターホンを配線してください。
- ③φ10の穴にシーリングをしてください。
- ④インターホンをインターホンに付属の取付説明書に従い組付けてください。

取説コード

B090

JZZ631164A
201603A_1049
201605B_1049