

LIXIL デザイナーズパーツサインベース 取付説明書

- このたびは、当社製品をお買いあげいただきましてまことにありがとうございます。
- この取付説明書に示した表示記号の内容は、製品を安全に正しく施工していただき、施主様等の危害や損害を未然に防止するためのものです。
表示記号の内容を良く理解したうえで、本書の内容（指示）にしたがってください。
- この取付説明書では、次のような記号を使用しています。

安全に関する記号 記号の意味



警告

- 取扱いを誤った場合に、使用者が死亡または重傷を負うおそれのある内容を示しています。



注意

- 取扱いを誤った場合に、使用者が中・軽傷を負うおそれのある内容、または物的損害のおそれがある内容を示しています。

一般情報に関する記号



ポイント

- 取付手順で、特に注意して作業をしていただきたいことを示しています。
- 守っていただかないと組付けができない内容、または製品全体に後々不具合が発生するおそれのある内容を示しています。



- 取付説明の内容全体（個々の説明枠）にかかる注意事項を示しています。
- 取付説明の内容に制限がある場合の条件を示しています。



補足

- 説明の内容で知っておくと便利なことを示しています。

<施工の前に>



注意

- 製品破損、倒壊による人への危害・物的損害が想定されますので、下記事項をお守りください。
 - ・ボルト、ネジは弊社純正品の規定本数を使い、下記締付けトルクで固定した後にゆるみがないか確認してください。
<推奨トルク> φ4ネジ、M4ネジ：2.5N・m±0.5N・m (25±5kgf・cm)



ポイント

- 正しく施工、組付けをするために、施工前に必ず取付説明書をお読みください。
- 製品の施工については、必ず取付説明書にしたがってください。
- 指定寸法は必ず守ってください。
- 梱包明細表で必要な部材、部品が揃っているか確認してください。
- サインベース以外の組付けについてはそれぞれに付属の取付説明書を参照してください。

<施工上のご注意>



注意

- ボルト、ネジは弊社純正品の規定本数を確実に締め付け、固定してください。強度低下の原因になります。
- 取付説明書の順序通りに組付けてください。製品の強度など、機能が低下する場合があります。
- 製品の改造は絶対にしないでください。強度など機能低下、またケガの原因となります。





ポイント

- 施工工事にあたっては、安全に施工を行なってください。
 - ・作業服および保護具（保護帽、安全帯、眼、耳、手、足の保護具）を正しく使用してください。
 - ・作業場所の整理整頓を行なうとともに、安全確保を行なってください。
特に高所作業での安全確保、倒壊防止、照明による照度の確保など。
 - ・器具、工具、保護具などの機能を確認し、使用してください。
- 施工中についた汚れは取除いてください。
- アルミ製品が異種金属と接触する場合は、絶縁処理をしてください。強度低下またはケガの原因になります。

■梱包明細表

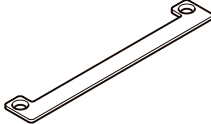
【1】サインベースA

名 称	略 図	員 数
サインベースA		1
サインベースキャップ		2
【1-1】φ4×10 サラタッピンねじ2種 (D=6)		4
取付説明書< A592 >	-	-

【2】サインベースB

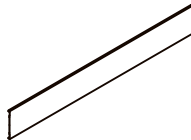
名 称	略 図	員 数
サインベースB		1

【3】ネジセット

名 称	略 図	員 数
【3-1】φ4×13 ナベドリルねじ		50

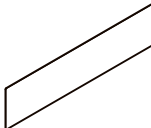

【4】サインベースステンレスサイン

オプション

名 称	略 図	員 数
サインベース用ステンレスサイン		1

【5】サインベースコーナー部品

オプション

名 称	略 図	員 数
コーナー部品		1
【5-1】φ4×10 ナベタッピンねじ2種		4

【6】ネームシール

オプション

名 称	略 図	員 数	
		黒	白
ネームシール		1	-
		-	1

1. 基本寸法図

ファンクションユニットアクシィ2型+平板 (15×100)

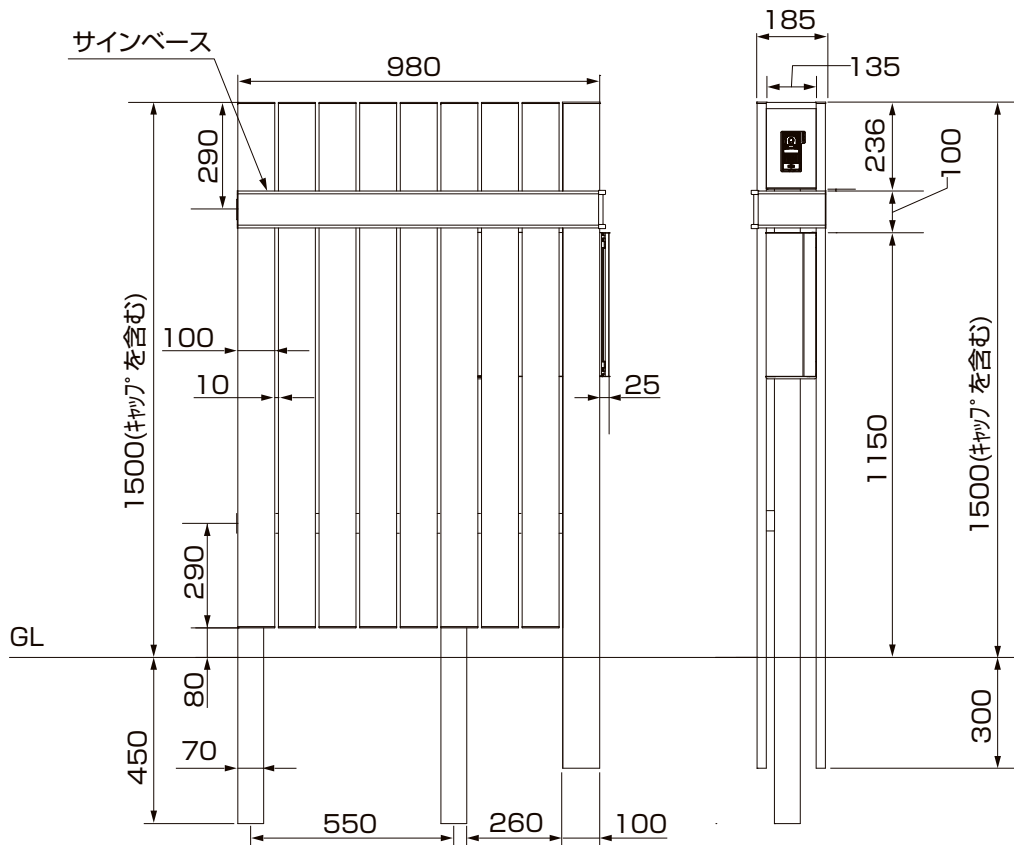

枕木材 (70角)

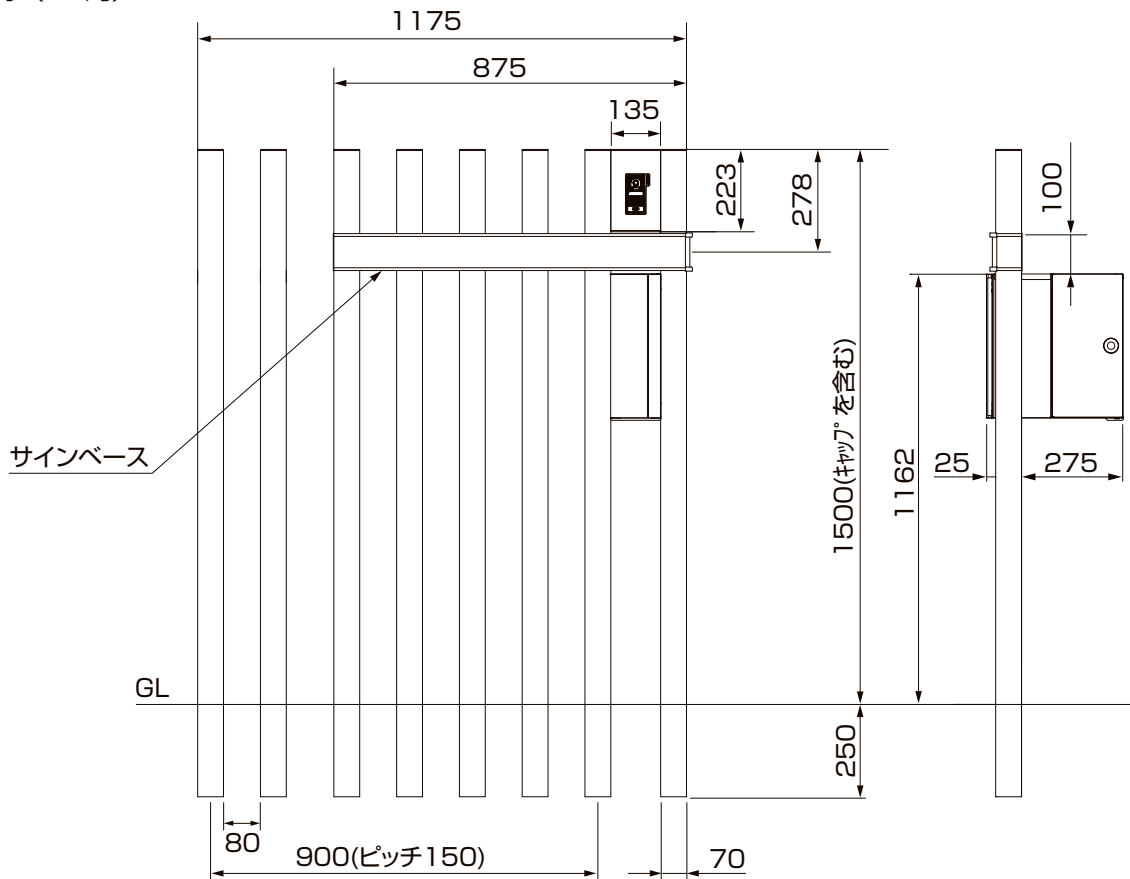

2. 取付けの流れ

●下記3～7の順に取付けしてください。

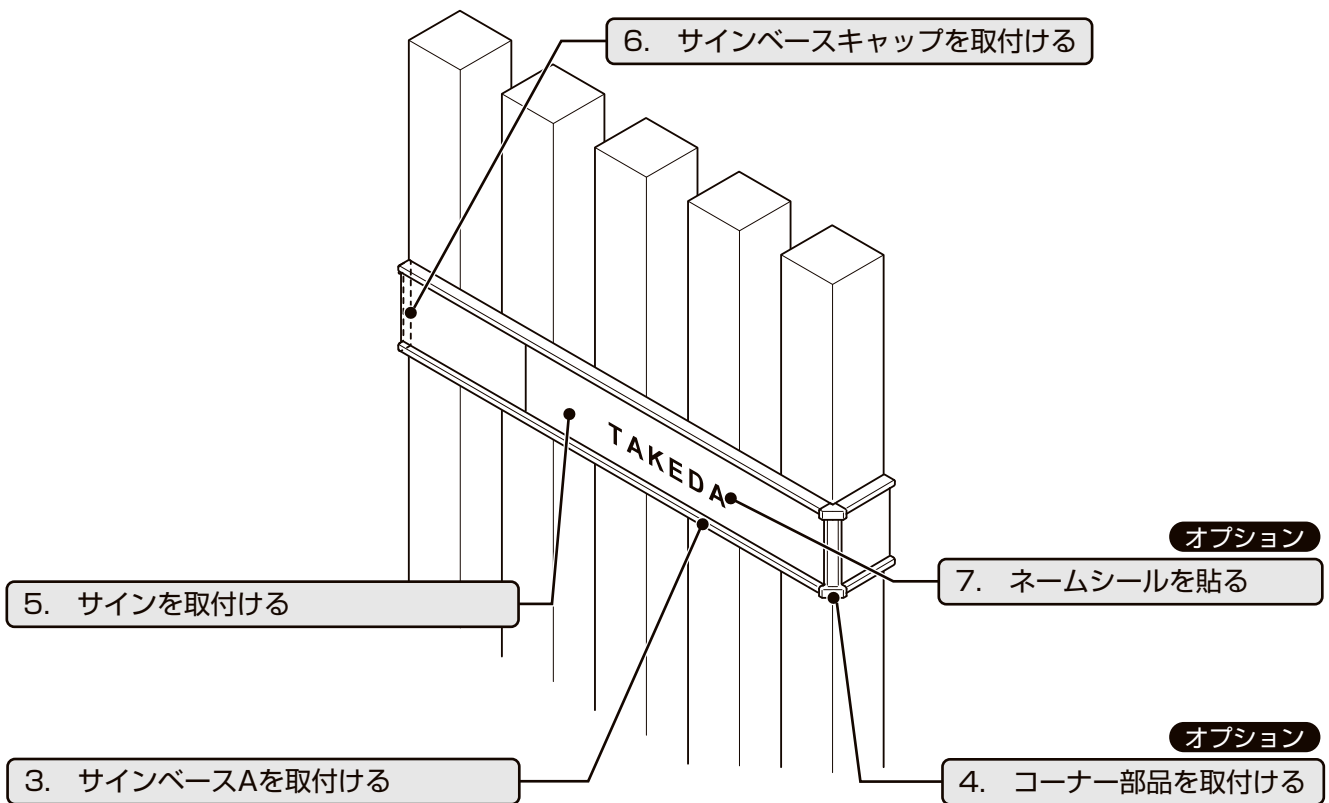

3. サインベースAを取付ける

3-1 サインベースAを取付ける

※本図は枕木材（70角）への取付けを示す。

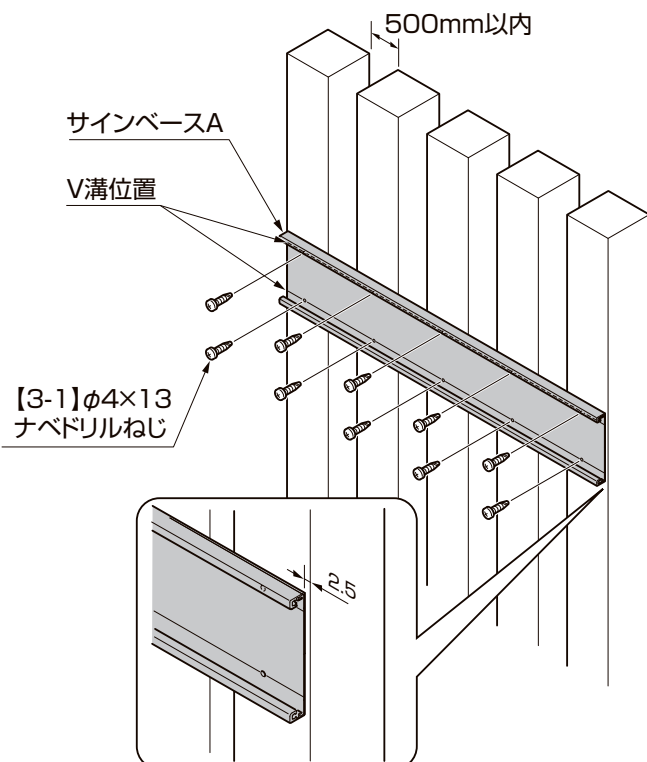

補足

●サインベースは出荷時1400mmになります。

①サインベース A を使用する長さに切断して【3-1】で固定してください。

ポイント

- コーナー部品を取付ける側は、形材端部より2.5mm離して取付けてください。
- 枕木材に取付けの場合、枕木材の間隔を500mm以内で施工してください。

4. コーナー部品を取付ける **オプション**

4-1 コーナー部品を取付ける

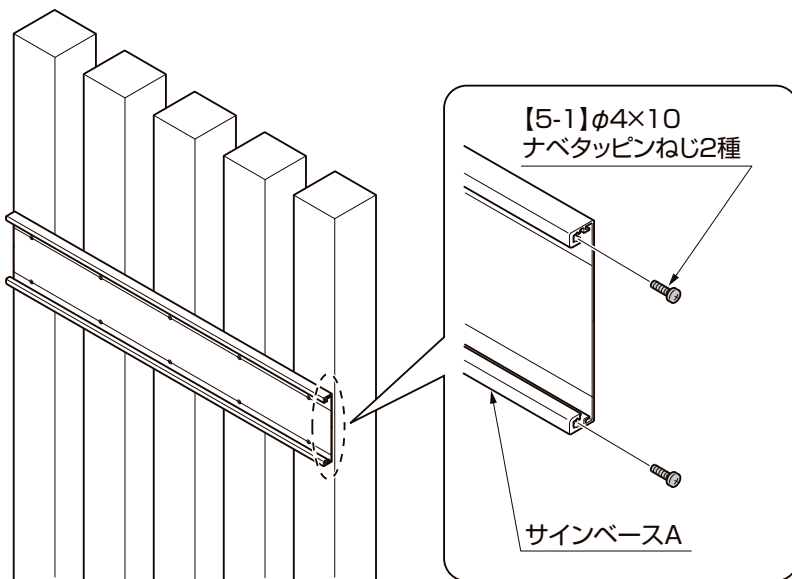

①サインベースAのコーナー側端部に【5-1】を取付けてください。

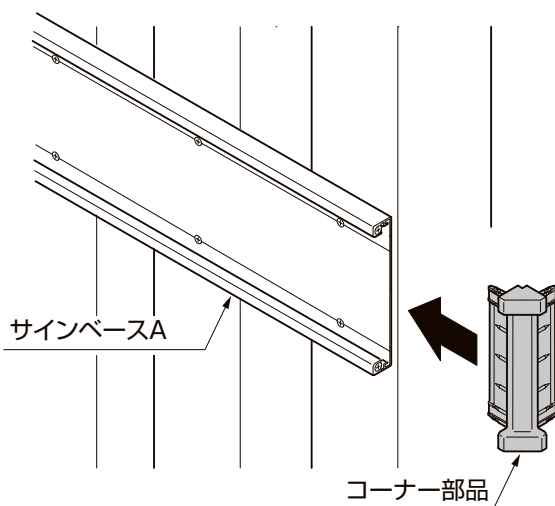

②サインベースAにコーナー部品の端部を差し込んでください。

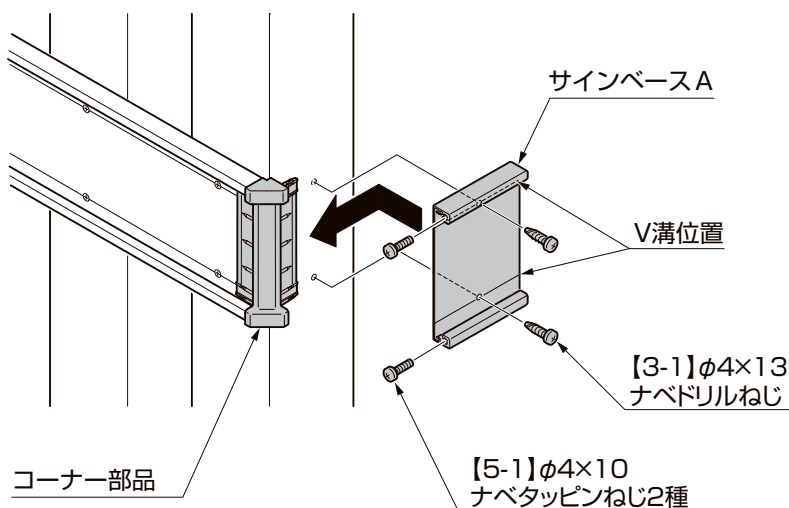

③もう一方のサインベースAに①と同じように【5-1】を取付けてください。

④サインベースAをコーナー部の端部に差し込んで、同様に【3-1】で固定してください。

5. サインを取付ける

5-1 ステンレスサインを取付ける場合 **オプション**

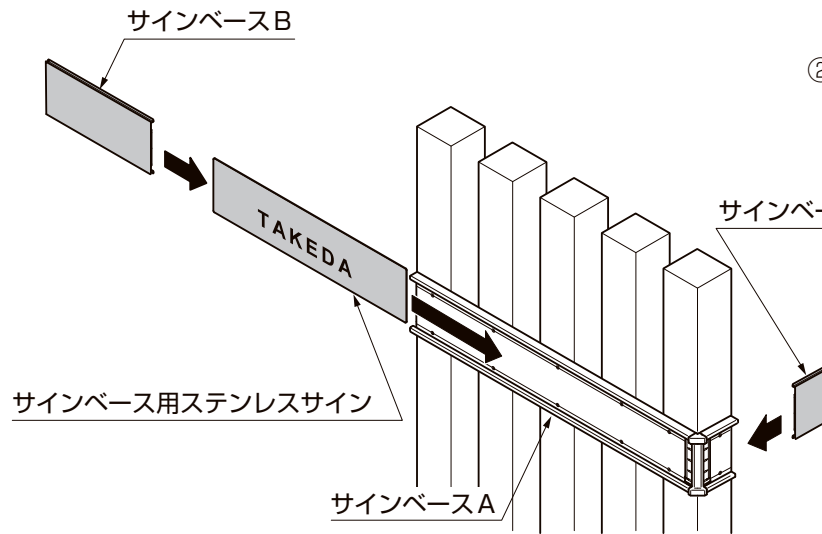

- ①サインベース用ステンレスサインをサインベースAにスライドさせて取付けてください。
- ②サインベースBを使用する長さに切断して、サインベースAにスライドさせて取付けてください。

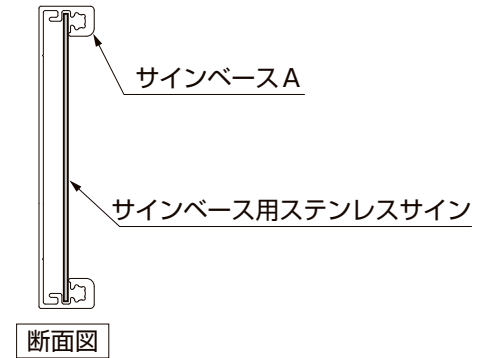

5-2 サインベースBを取付ける場合

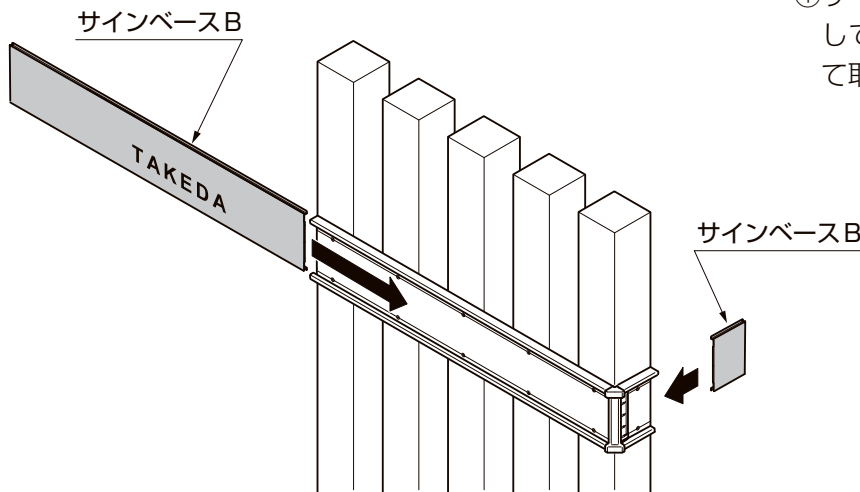

- ①サインベースBを使用する長さに切断して、サインベースAにスライドさせて取付けてください。

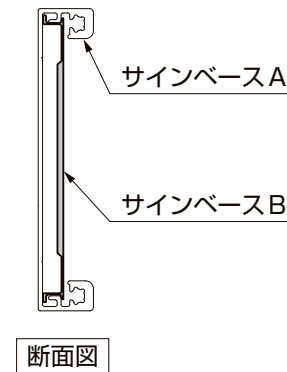

5-3 アルファベットサインを取付ける場合

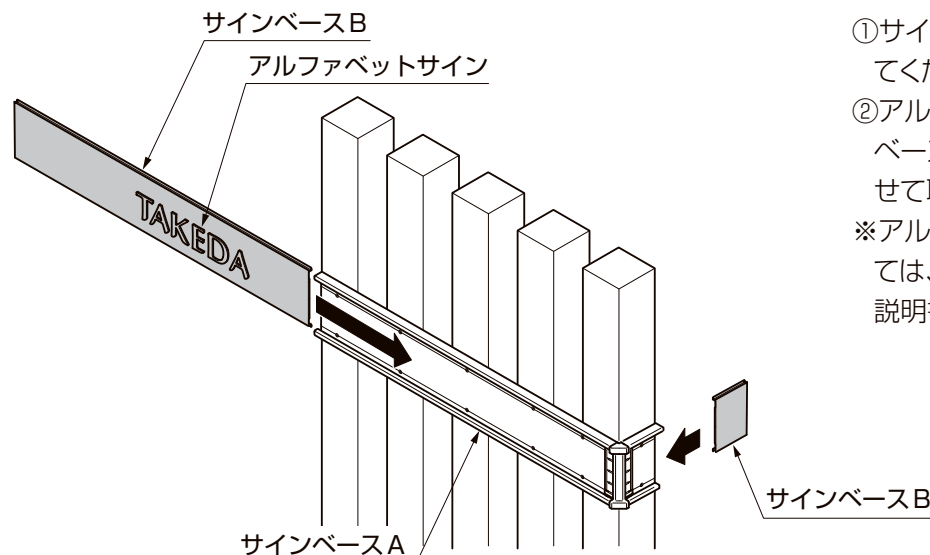

- ①サインベースBを使用する長さに切断してください。
 - ②アルファベットサインを取付けたサインベースBを、サインベースAにスライドさせて取付けてください。
- ※アルファベットサインの取付け方については、アルファベットサインの付属の取付説明書<T035>を参照ください。

6. サインベースキャップを取付ける

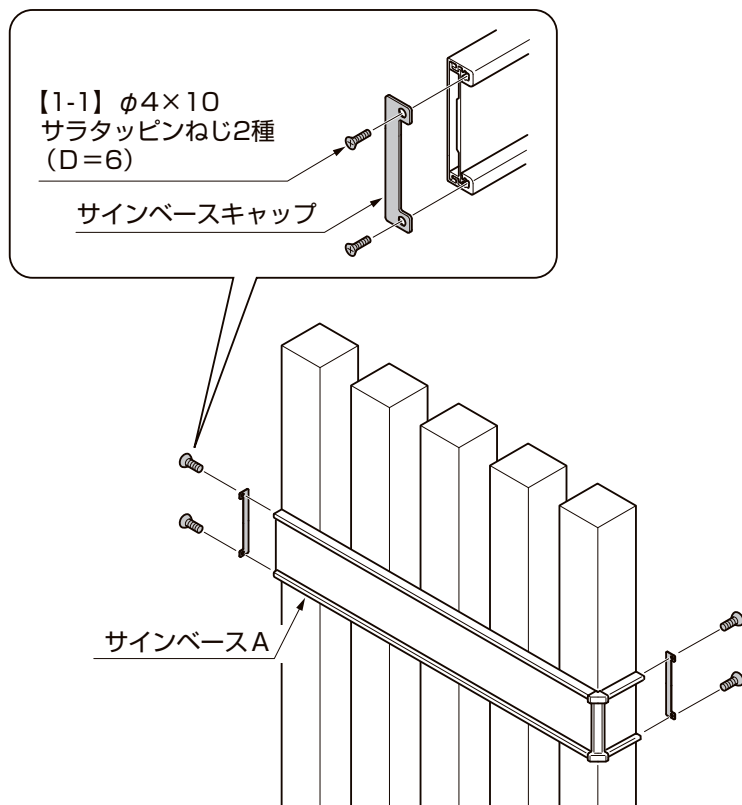

- ①サインベースキャップを【1-1】でサインベースAに、固定してください。

7. ネームシールを貼る オプション

ポイント

- 施工時にネームシールを貼らない場合は、ネームシールを必ず施主様にお渡しください。

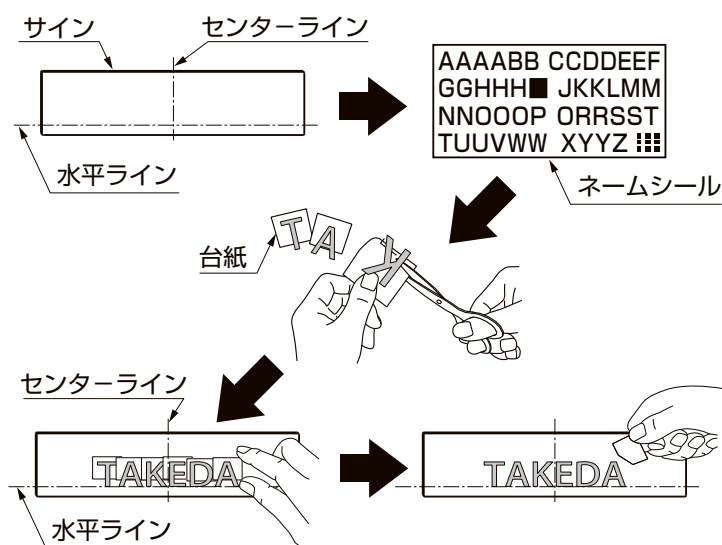

- ①サインにあとから消せる物で、センターラインと水平ラインを引いてください。
- ②ネームシールから必要な文字を少し小さめに切り離してください。
- ③文字を切らないように注意して、台紙をハサミで5分の1程度切り取ってください。
- ④水平ラインと文字の位置を合わせて、文字をセンターラインから左右等間隔になるよう仮貼りしてください。
- ⑤台紙をはがし文字がサインからはがれないようにしっかり貼付けてください。
- ⑥センターラインと水平ラインを消してください。

取説コード

A592

JZZ626744A
201403A_1047
201607B_1047