

## スリットスクリーン

枕木材R 70×70/35×165、  
格子 45×62

このたびは、当社製品をお買いあげいただきましてまことにありがとうございます。  
製品を安全に正しく施工していただき、施主様等の危害や損害を未然に防止するためにも、各種表示記号の内容を良く理解したうえで、本書の内容および指示にしたがってください。

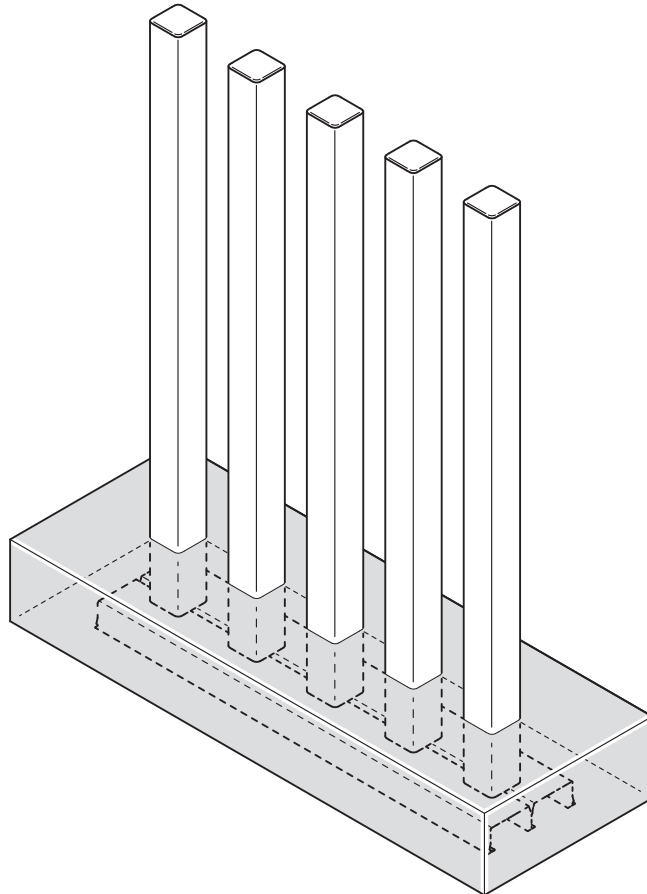

### ■本書の見かた

この取付説明書では、以下のような記号、記載、アイコンを使用しています。

#### 安全に関する記号と説明

- 警告** : 取扱いを誤った場合に使用者が死亡または重傷を負うおそれのある内容を示します。
- 注意** : 取扱いを誤った場合に、使用者が中・軽傷を負うおそれのある内容、または物的損害のおそれがある内容を示します。

#### 情報に関する記号と説明

- お願い** : 注意点や不具合を防ぐ上で確認して頂きたいこと、推奨される方法などを示します。
- Pポイント** : 説明の内容および部品などに関して知っておくと便利なことや、取付作業中における確認方法などを示します。

※製品破損、倒壊による人への危害・物的損害が想定されますので、下記事項をお守りください。

## <施工の前に>

### 警告

- 転落防止を目的とした防護柵や歩行補助を目的とした手すりとしては使用しないでください。特に崖上や高台など、転落してケガをするおそれのある場所へは施工しないでください。

### 注意

- 製品の施工には、危険を伴う場合がありますので、必ず専門の工事業者による施工をお願いします。

### お願い

- 正しく施工、組付けをするために、施工前に必ず取付説明書をお読みください。
- 製品の施工については、必ず取付説明書にしたがってください。
- 前もって設置場所の確認を行なってください。熱による部材の変形・劣化のおそれがありますので、給油機、暖房機など、排気熱が製品に直接当たらないように施工してください。
- 梱包明細表で必要な部材、部品が揃っているか確認してください。
- 施工終了後、取扱説明書は施主様にお渡しください。

## <基礎工事について>

### 注意

- 指定基礎寸法は必ず守ってください。
- 格子本体の埋込み時には水抜き穴を塞がないように施工してください。格子本体の腐食が促進されるだけでなく溜まった水が凍結し、破裂するおそれがあります。
- 格子本体の内部にモルタルを詰めたりしないでください。破裂するおそれがあります。

### お願い

- コンクリート(またはモルタル)には、塩分を含む砂(海砂)および塩素系や強アルカリ系のコンクリート用混和剤(凍結防止剤、凝固促進剤、急結材など)は使用しないでください。使用するとアルミなどの金属が腐食する原因になります。必要な場合は、非塩素系や非アルカリ系混和剤をご使用ください。
- 製品の表面に付着したモルタルやコンクリートなどは速やかに拭き取ってください。

## <施工上のご注意>

### 注意

- ボルト、ネジは当社指定品を指定本数使用し、下記締付トルクで固定した後にゆるみがないか確認してください。  
(推奨トルク)φ4ネジ:  $2.5\text{N} \cdot \text{m} \pm 0.5\text{N} \cdot \text{m}$  ( $25 \pm 5\text{kgf} \cdot \text{cm}$ )
- アルミ製品が異種金属と接触する場合は、絶縁処理をしてください。
- 製品の改造は絶対にしないでください。

### お願い

- 施工工事にあたっては、安全に施工を行なってください。
  - ・作業服および保護具(保護帽、安全帯、眼、手、足の保護具)を正しく使用してください。
  - ・作業場所の整理整頓を行なうとともに、安全確保を行なってください。  
特に高所作業での安全確保、倒壊防止、照明による照度の確保など。
  - ・器具、工具、保護具などの機能を確認し、使用してください。
  - ・作業は、相互の作業と各作業工程を考慮して進めてください。  
免許、技能講習、特別教育が必要な作業は、有資格者 が行なってください。
  - ・作業者が相互に安全確認を行なってください。健康状態を十分に確認し、健康管理を実施してください。
  - ・万が一、事故が発生した際には、直ちに手当を行ない、救助を第一に心がけてください。
- 取付説明書の順序通りに組付けてください。製品の強度など、性能が低下する場合があります。
- 施工中についた汚れは取除き、誤ってキズをつけた場合は補修塗料で補修してください。

# 1. 基本寸法

## 1-1 スリットスクリーン 枕木材R 70×70

(1) 1スパン

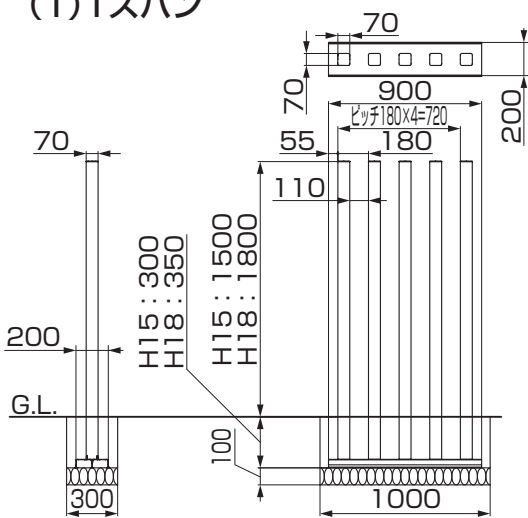

(2) 2スパン

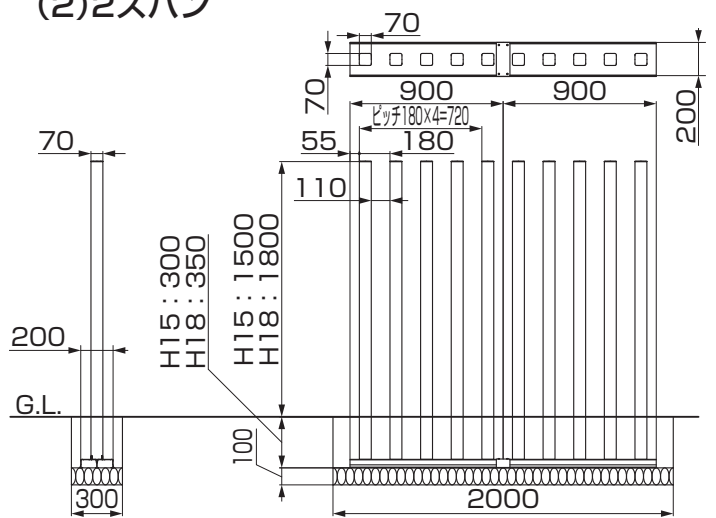

## 1-2 スリットスクリーン 枕木材R 35×165

(1) 1スパン

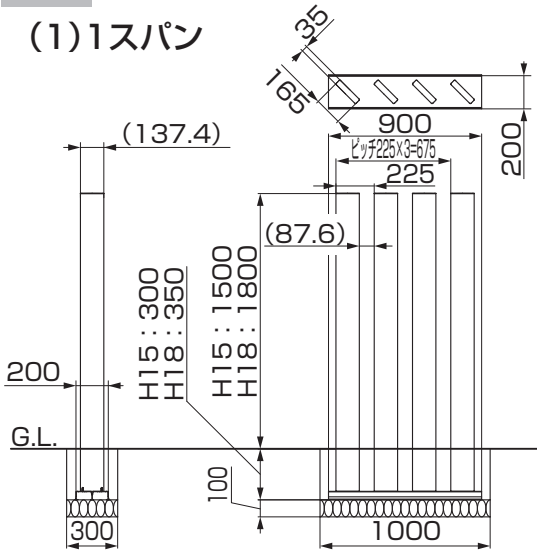

(2) 2スパン

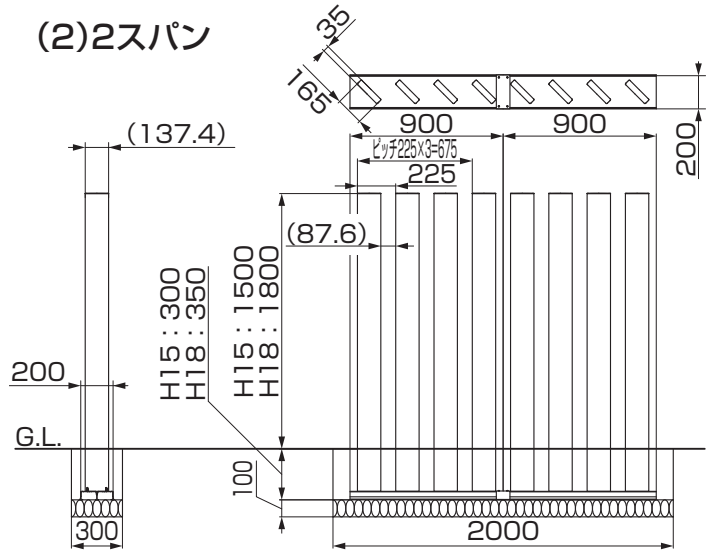

## 1-3 スリットスクリーン 格子 45×62

(1) 1スパン

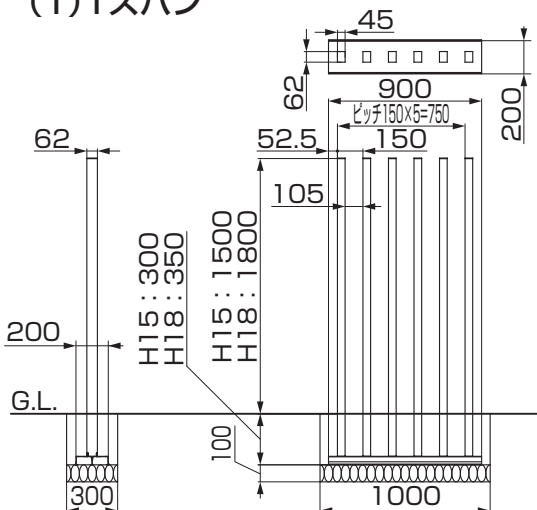

(2) 2スパン

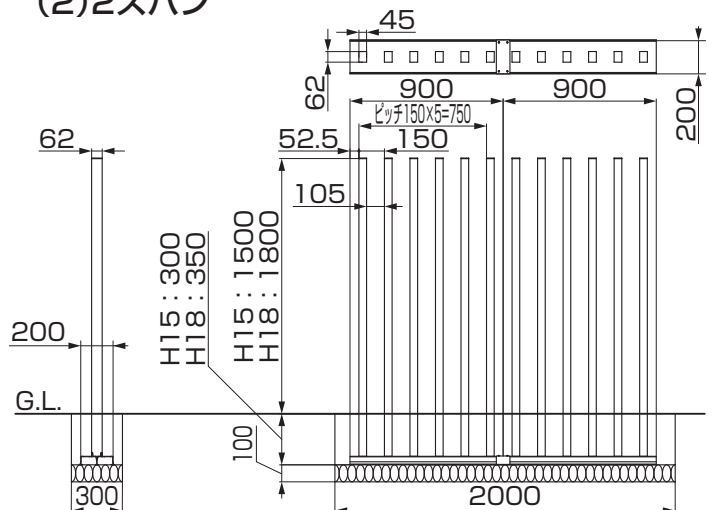

## 2. 本体の施工

※図は「枕木材R 70×70」で記載しています。

「枕木材R 35×165」、「格子 45×62」の場合も同様の手順で施工してください。

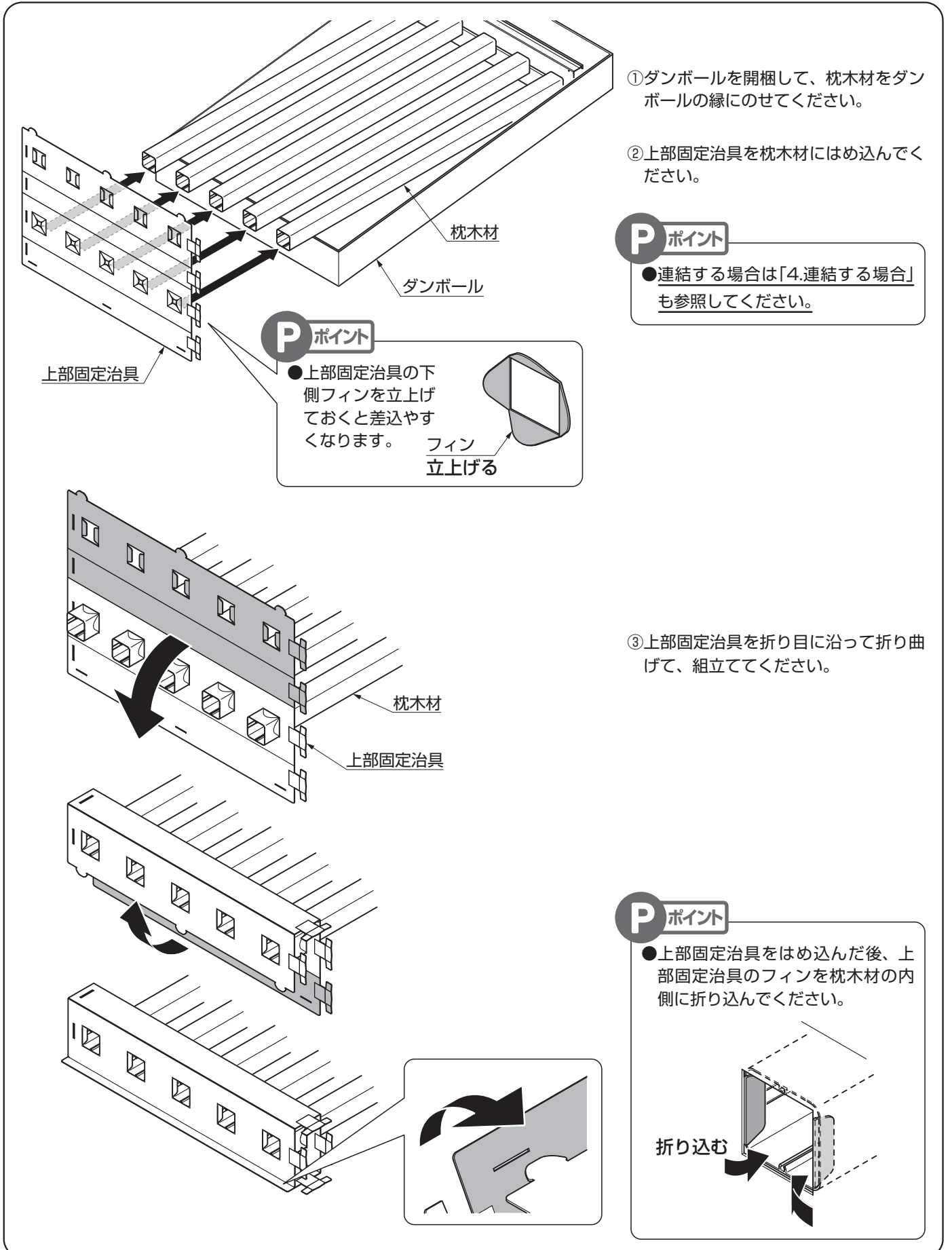

- ①ダンボールを開梱して、枕木材をダンボールの縁にのせてください。
- ②上部固定治具を枕木材にはめ込んでください。

**Pポイント**  
●連結する場合は「4.連結する場合」も参照してください。

**Pポイント**  
●上部固定治具の下側フィンを立てておくと差込やすくなります。  
フィン 立上げる

- ③上部固定治具を折り目に沿って折り曲げて、組立ててください。

**Pポイント**  
●上部固定治具をはめ込んだ後、上部固定治具のフィンを枕木材の内側に折り込んでください。

折り込む

### 3. 本体の建て込み

#### 3-1 端部キャップのはめ込み

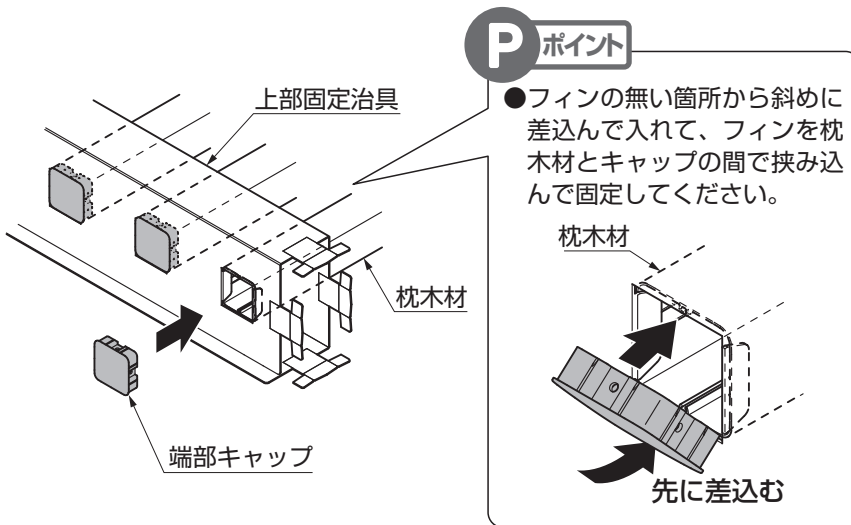

①端部キャップを枕木材にはめ込んでください。

#### Pポイント

●端部キャップは仮固定(はめ込みのみ)としてください。本固定は基礎が固まった後にします。

#### 3-2 基礎の打設

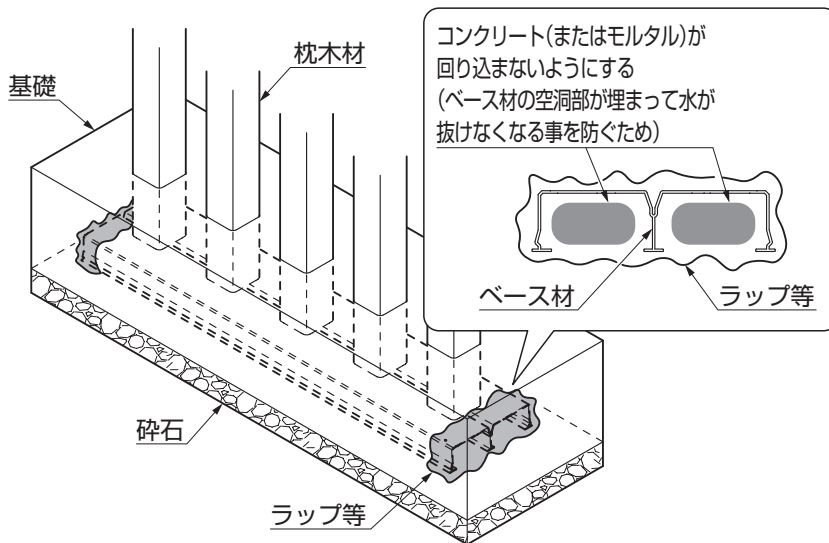

①ベース材の両端部をラップ等でくるんでベース材の下にコンクリート(またはモルタル)が回り込まないようにしてください。

#### Pポイント

●基礎の打設前に枕木材の通りや倒れ等を基本寸法を参考に確認してください。連結がある場合は、連結分も確認ください。

②基礎を打設してください。

#### Pポイント

●基礎が確実に硬化するまで次の工程には進まないでください。

#### 3-3 端部キャップの本固定

##### (1)部材の取外し

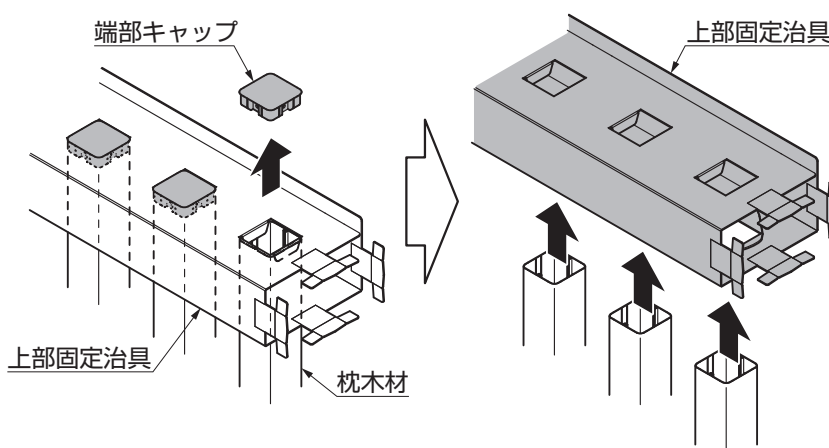

①端部キャップを一度取外してください。

②上部固定治具を取外してください。

### 3. (つづき)

#### (2) キャップの取付け

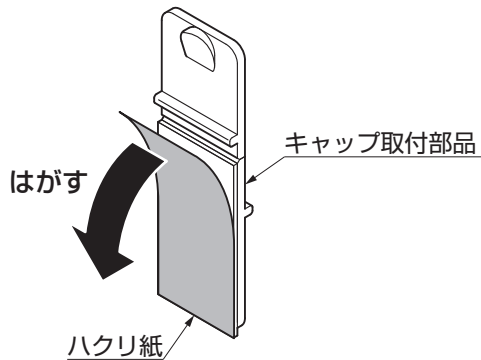

①キャップ取付部品からハクリ紙をはがします。

②キャップ取付部品を枕木材の内側に貼付けてください。

#### Pポイント

●枕木材の溝に沿わせて貼付けてください。また、縦の位置はA部の突起が枕木材の小口に当たる位置としてください。  
※位置がズれると組付かない場合があります。

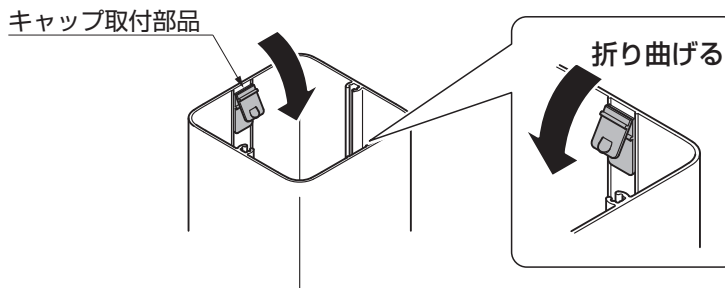
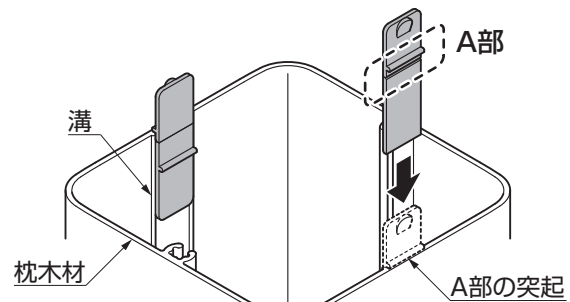
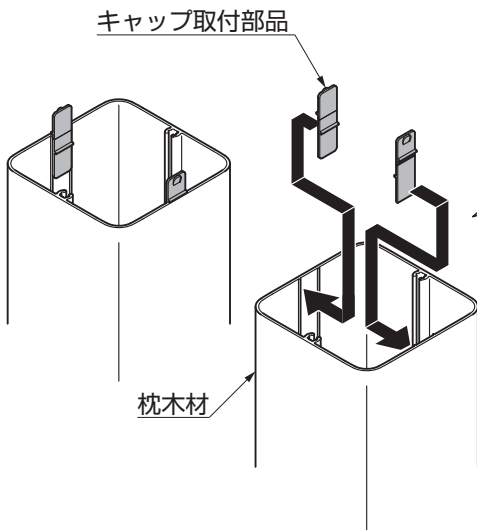

③キャップ取付部品を折り曲げてください。

#### ⚠ 注意

●キャップ取付部品を折り曲げる時、形材方向に強く押し付けしないでください。キャップ取付部品が、破損してしまい端部キャップの固定ができなくなる場合があります。

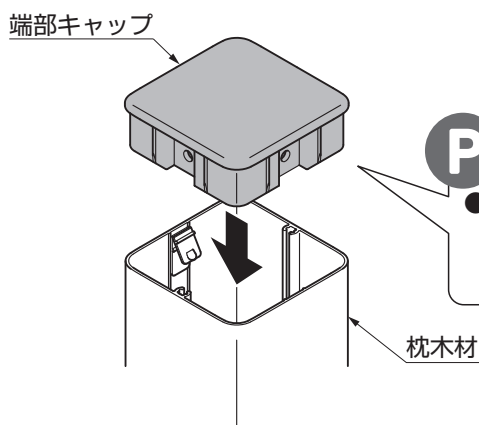

#### Pポイント

●「カチッ」と音がするまで押し込んでください。

④端部キャップを枕木材にはめ込んでください。

## 4. 連結する場合

※水抜き穴が同じ向きになるように本体を連結してください。  
それに合わせて、上部固定治具の連結側の向きを決めてください。

### 4-1 ベース連結材の取付け

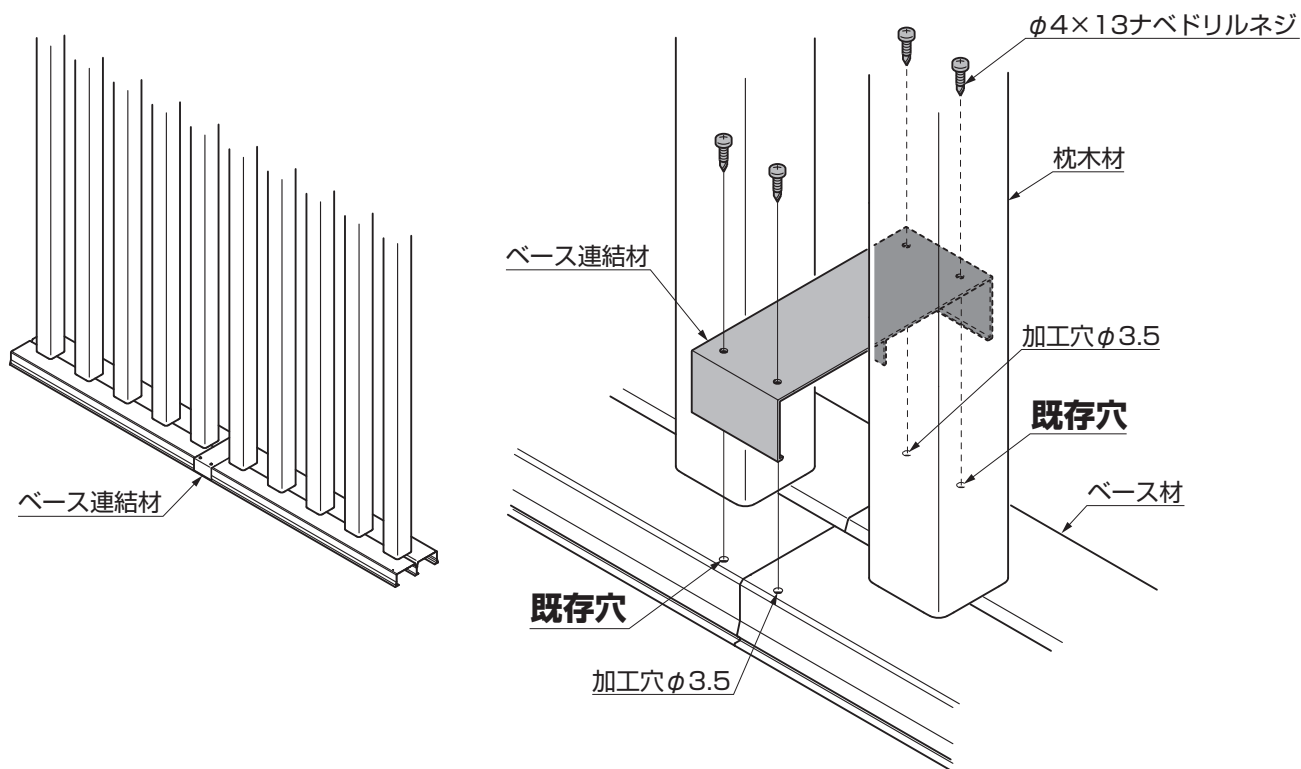





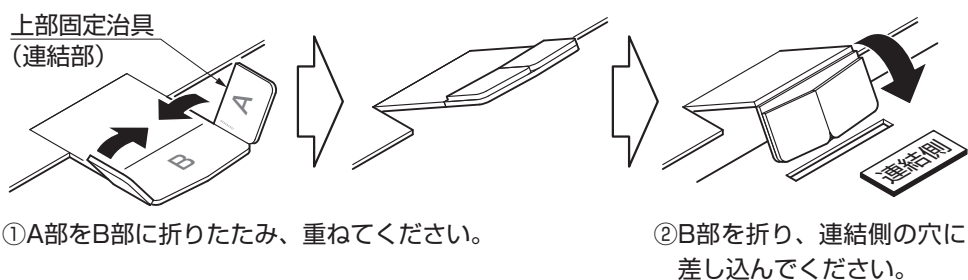
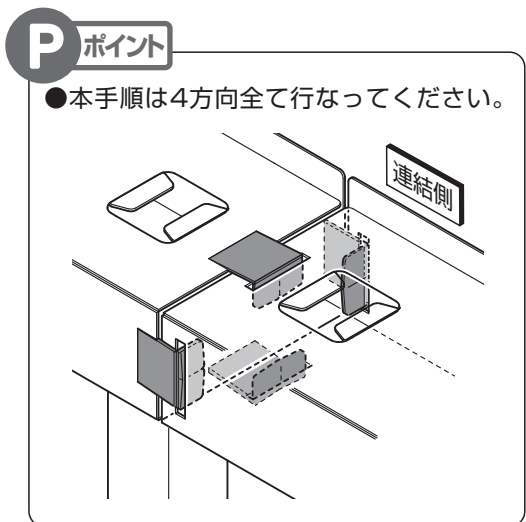
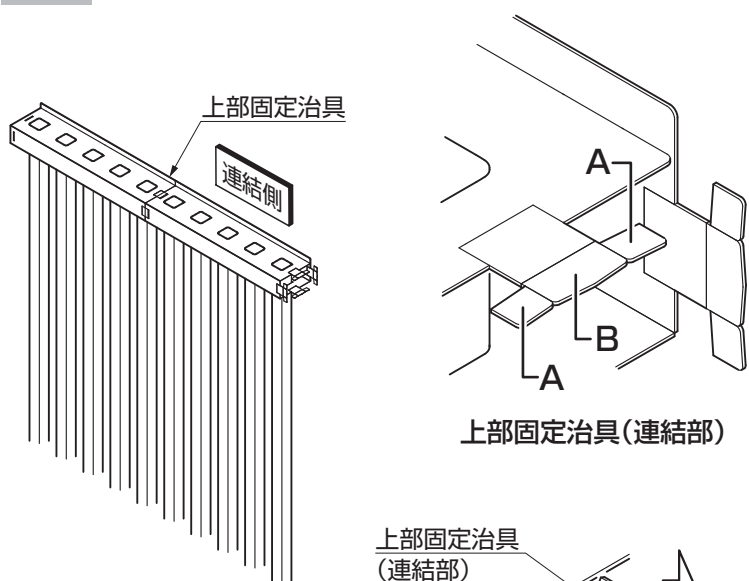

- ①ベース連結材の穴とベース材の対角の既存穴で位置を決めて、φ3.5の穴加工を2箇所行なってください。
- ②ベース連結材をベース材に【ネジ】で取付けてください。

### 4-2 上部固定治具の連結



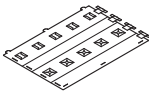

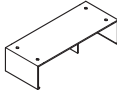







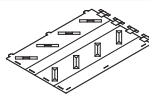
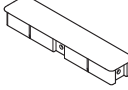
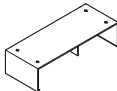

## ■梱包明細表

枕木材 R 70×70 ユニット							
名称	略図	員数		名称	略図	員数	
		H15	H18			H15	H18
		8TYM05□□	8TYM06□□			8TYM05□□	8TYM06□□
枕木材R70×70		1	1	φ4×13ナベドリルネジ		4	4
上部固定治具(70×70用)		1	1	枕木材R70×70用 端部キャップ		5	5
ベース連結材		1	1	枕木キャップ取付部材		12 ※1	12 ※1
				取付説明書<C452>	—	1	1
				取扱説明書<UC027>	—	1	1

※1 2個予備です。

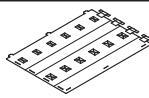
枕木材 R 35×165 ユニット							
名称	略図	員数		名称	略図	員数	
		H15	H18			H15	H18
		8TYM07□□	8TYM08□□			8TYM07□□	8TYM08□□
枕木材R35×165		1	1	φ4×13ナベドリルネジ		4	4
上部固定治具(35×165用)		1	1	枕木材R35×165用 端部キャップ		4	4
ベース連結材		1	1	枕木キャップ取付部材		12 ※2	12 ※2
				取付説明書<C452>	—	1	1
				取扱説明書<UC027>	—	1	1

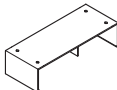
※1 4個予備です。

枕木材 R 45×62 ユニット							
名称	略図	員数		名称	略図	員数	
		H15	H18			H15	H18
		8TYM09□□	8TYM10□□			8TYM09□□	8TYM10□□
枕木材R45×62		1	1	φ4×13ナベドリルネジ		4	4
上部固定治具(45×62用)		1	1	枕木材R45×62用 端部キャップ		6	6
ベース連結材		1	1	枕木キャップ取付部材		12	12
				取付説明書<C452>	—	1	1
				取扱説明書<UC027>	—	1	1

取説コード

**C452**

JZZ633774  
201703A\_1049