

**TOSTEM** トステム株式会社 **居室用出窓LT・LT200型・キッチン用出窓KT・KT200型・浴室用出窓BT・BT200型取付け説明書**

●この説明書は、必ず施工される方にお渡しください。 ※内は、ロットNo.表示位置を示します。

**■施工される方へのお願い**

- 本説明書で使われているマークには、以下のような意味があります。
- ▲注意**…取付けを誤った場合に、使用者が中程度の傷害・軽傷を負う危険又は物的損害の発生が想定されます。冒頭にまとめて記載していますので必ずお読みください。

**▲注意**

- 下記項目は、出窓の前倒れにより障子が脱落する原因になりますのでご注意ください。
- ・W1900を超える製品には、間柱補強板を必ず使用してください。
- ・柱・窓台・間柱は室外側を面一にしてください。
- ・下枠補強材と窓台との間にすき間のないよう、必ず出窓の室外側中央部を持ち上げながら躯体に押し付けて固定してください。
- 下記項目は、漏水の原因になるおそれがありますのでご注意ください。
- ・躯体と出窓の取合わせ部には防水テープ(別売り)を張ってください。
- ・外壁施工後、躯体と出窓の取合わせ部には必ずシーリングをしてください。
- ・外壁は44mm以下に仕上げてください。
- ・出窓下部に造り付け収納部を作らないでください。

**■施工上のお願い**

- 屋根部にはしごをかけたりしないでください。傷・変形の原因になります。
- 組み立てた製品を運搬する際、枠の接合部に無理な力をかけないでください。変形するおそれがあります。
- テーブル板に衝撃を与えないでください。割れ・欠け等の原因になります。
- テーブル板保護のため、テーブル板梱包用ダンボールで養生してください。
- 木製のテーブル板を取り付けた後に雨などに濡らさないでください。割れ・はがれの原因になります。
- ねじは2.5±0.5N・m(25±5kgf・cm)のトルクで止めた後、緩み・がたつきのないことを確認してください。

**■取付け部品・ねじ一覧表**

※下表の記号は本文図中の記号を示します。間違いのないよう使用してください。

記号	①	②	③	④	⑤
名称	ナベタッピンねじφ4×30	丸木ねじφ4.1×63	スクルー釘φ2.4×38	間柱補強板	皿タッピンねじφ4×30
姿図					
使用箇所	縦枠(室外側)・躯体水切り・躯体補強ブラケット・躯体間柱補強板・躯体	補強ブラケット・躯体	壁付け上枠・躯体	窓台・間柱	壁付け上枠・躯体
記号	⑥	⑦	⑧	⑨	⑩
名称	皿木ねじφ3.5×20	皿木ねじφ3.5×20	皿テクスねじφ4×30	皿小ねじM4×10	縦枠防水シール
姿図					
使用箇所	側面下枠・テーブル板	壁付け上枠・額縁・縦枠・額縁	側面下枠・テーブル板	BT型のみ アルミ額縁・縦枠 アルミ額縁・壁付け上枠	縦枠下部・下枠補強材 フィン

**■取付け順序**

**1 開口部の作成**

**2 間柱補強板の取付け**

(BT型以外でW1900を超える場合のみ)

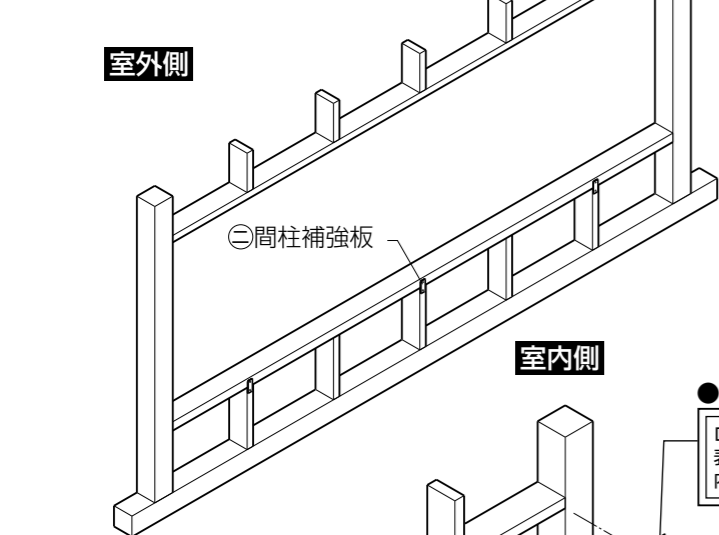

**3 本体の取付け**

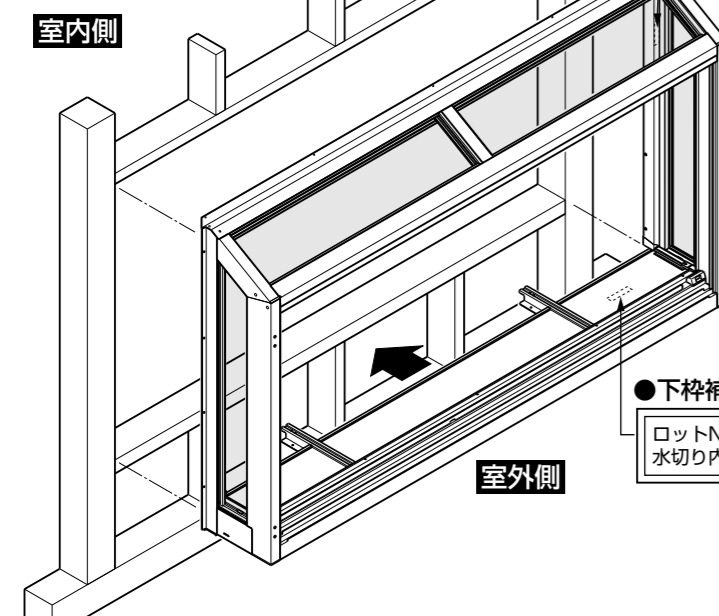

**4 テーブル板の取付け**

※浴室用BT型の場合は、アルミ額縁同梱の説明書を参照してください。

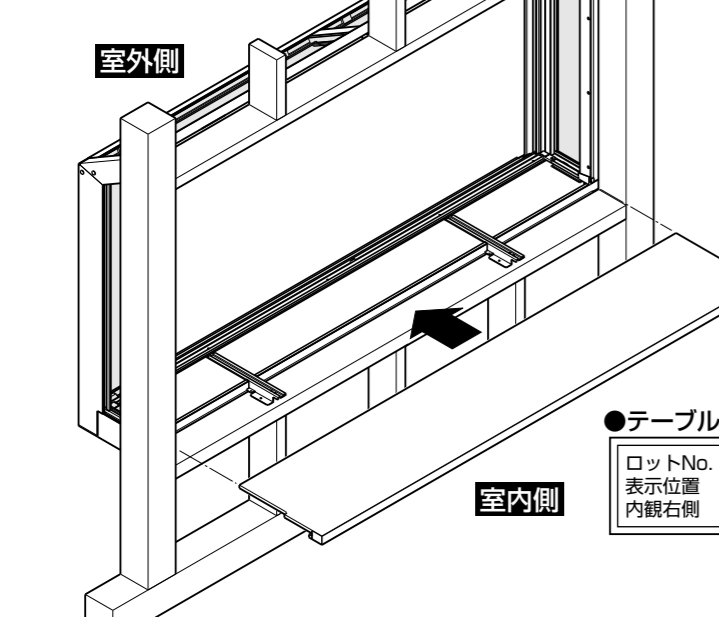

**5 額縁(仕上げ材)と縦枠の固定**

※①のねじで固定します。  
※キッチン用アルミ額縁の取付けは、同梱の説明書を参照してください。

**6 障子の建込み・建付け調整**

**■結露水切り材(別売り)の取付け(使用する場合のみ)**

※造作材(仕上げ材)は、結露水切り材の厚みを考慮した寸法にしてください。

●加工できない場合  
(ウッディーライン・化粧合板等)

●加工できる場合  
※出窓枠と造作材を同一面に納める場合は、下図の寸法とします。

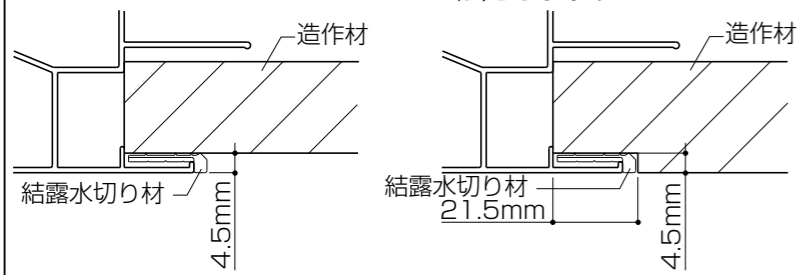

**■取付け詳細**

※図中の記号は、取付け部品・ねじ一覧表の記号を示します。間違いのないよう使用してください。

**1 開口部の作成**

●水平・垂直を確認し、開口部を作成します。

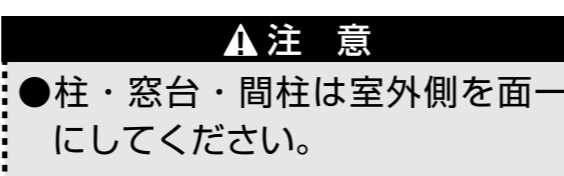

**▲注意**

●柱・窓台・間柱は室外側を面一にしてください。

**3 本体の取付け**

①本体を開口部に差し込み、補強ブラケット・水切り・縦枠(室外側)・壁付け上枠の順で躯体に固定します。

②縦枠下部コーナーに⑩縦枠防水シールを張ります。

※コーナー部にすき間がないように押し付けてください。

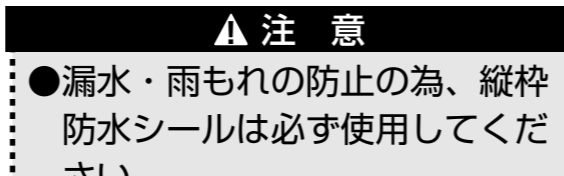
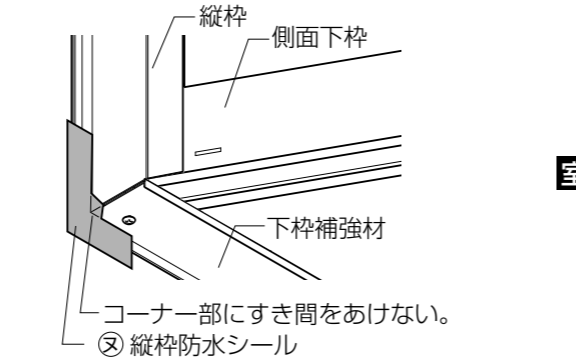

**▲注意**

●漏水・雨もれの防止の為、縦枠防水シールは必ず使用してください。

**■A部詳細図**

**▲注意**

●下枠補強材と窓台との間にすき間のないよう、必ず出窓の室外側中央部を持ち上げながら躯体に押し付けて固定してください。

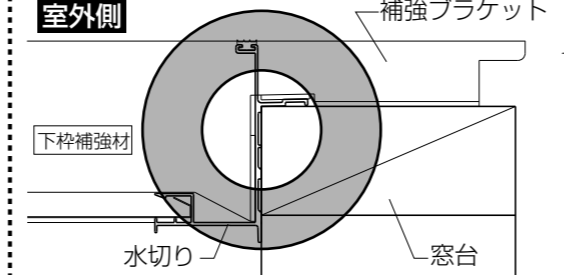

**■参考納まり図**

●縦断面図

(LT・LT200型PGタイプ例)

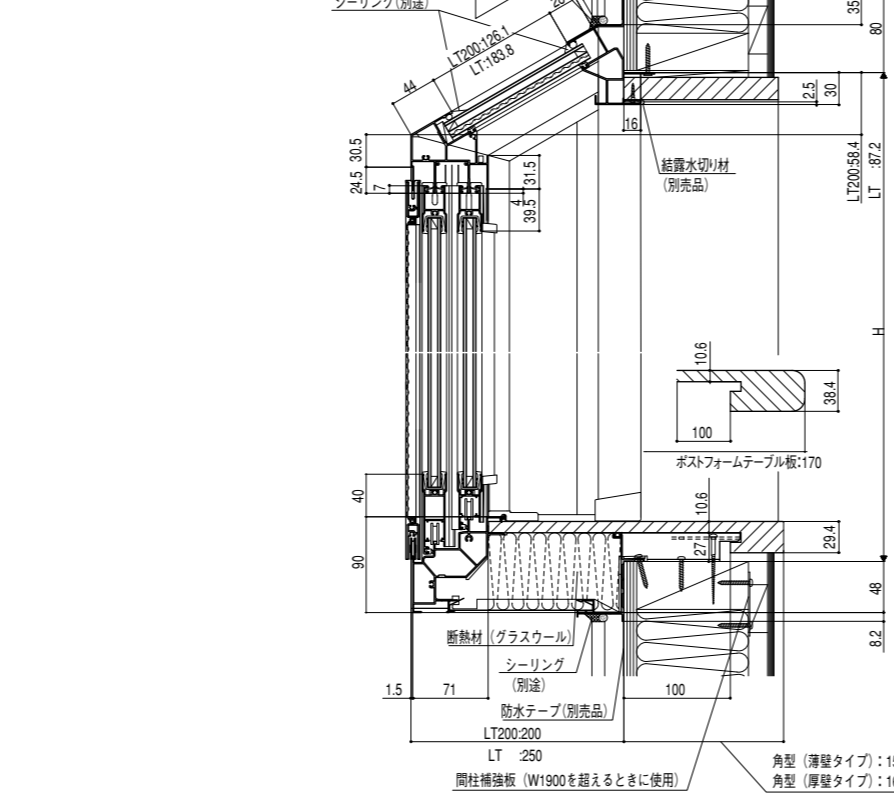

**2 間柱補強板の取付け**

(BT型以外でW1900を超える場合のみ)

●補強ブラケット位置近くの室内側に間柱補強板を当て、窓台・間柱にねじ止めします。

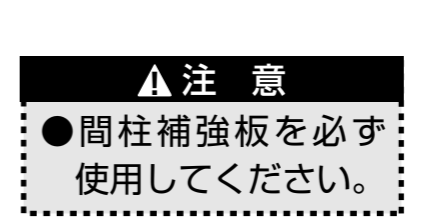

**▲注意**

●間柱補強板を必ず使用してください。

**4 テーブル板の取付け**

※LT型(W1900以下)の角型テーブル板使用の場合は、同梱のそり防止金具ををお使いください。(説明書同梱)

※浴室用でアルミ額縁(アルミテーブル板・人造大理石テーブル板)使用の場合は、アルミ額縁梱包内の取付け説明書に従って4方を組み立ててから取り付けてください。

●下枠フィン・補強ブラケットにテーブル板を差し込んでねじ止めします。

※居室用テーブル板は、両端を上から押さえながら差し込んでください。

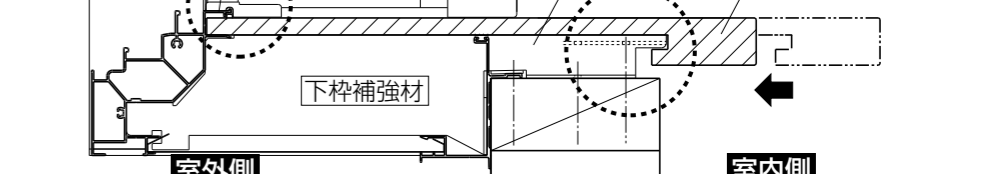

**■B部詳細図**

※人造大理石テーブル板使用の場合、キッチン用はφ3、浴室用はφ3.5の下穴を必ずあけてください。

※人造大理石テーブル板の場合、この部分のねじは1.5~2.0N・m{15~20kgf・cm}で止めてください。



**■C部詳細図**

※テーブル板は補強ブラケットに必ず引っ掛けてください。

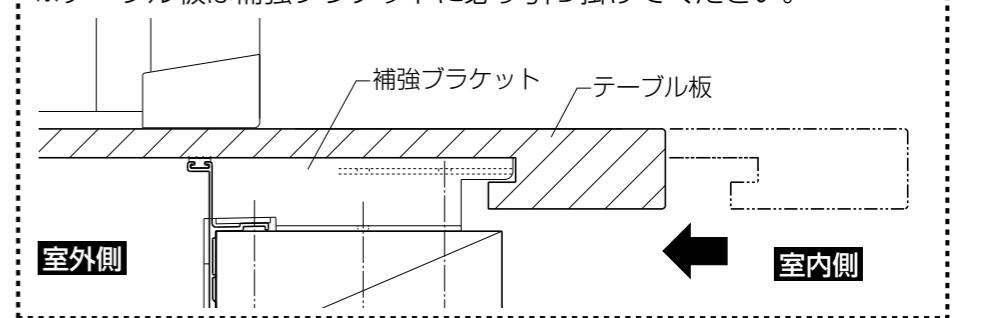

●横断面図

