

目隠し可動ルーバー (入隅納まり用) 取付け説明書

■施工上のお願

- 本ブラケットを取り付ける際は、本体に同梱されている取付け説明書を必ずお読みください。
- 強度・防錆性を保つため、必ず指定のブラケット・ねじ類を、指定の数量使用してください。

■部品一覧

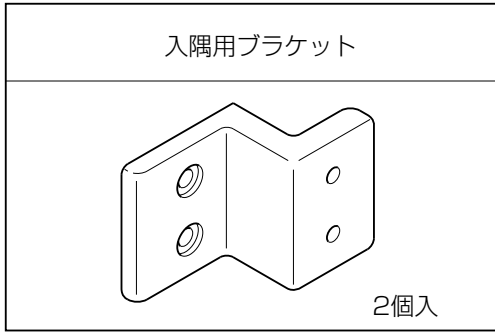

■本体同梱包の部品一覧 (入隅側で使用する部品)

ブラケットA	ブラケットカバー	ナベ小ねじ M4×10	角ナット	トラス小ねじ M4×8	ナベタッピンねじ (1種) φ4×50
2個	2個	4本	2個	4本	4本

■取付け詳細

〈入隅納まり〉

- 柱側と入隅側とでブラケットの使い方が異なりますので間違えないでください。(入隅納まり図参照)
- 入隅側には、入隅ブラケットと本体同梱包のブラケットAを組み合わせて使用します。

①目隠し可動ルーバーの柱側に、一体にしたブラケットA・Bを、図のようにナベ小ねじ M4×10で角ナットに固定します。

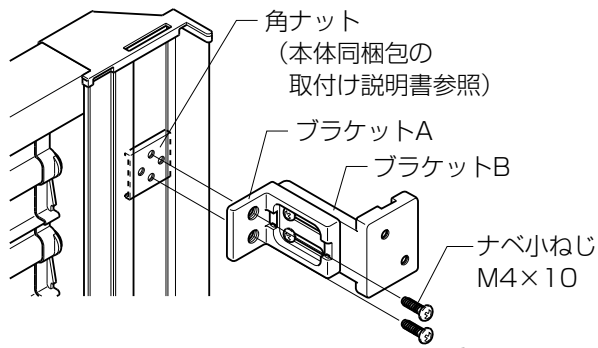

②本体同梱包のブラケットのねじを外して、AとBに分離します。

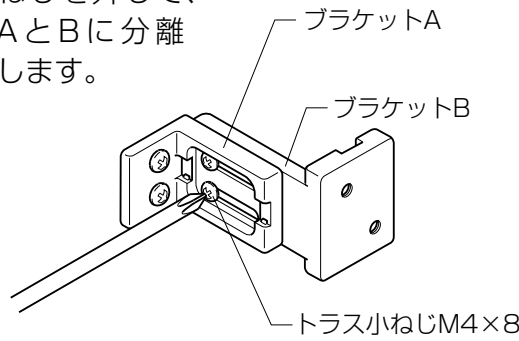

③目隠し可動ルーバーの入隅側に、入隅ブラケットを図のようにナベ小ねじ M4×10で角ナットに固定します。

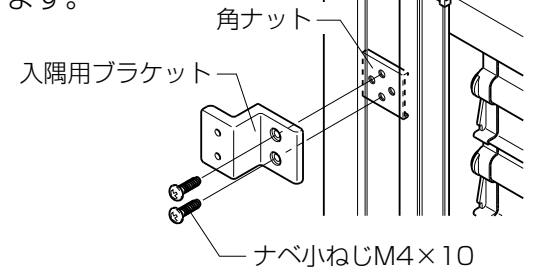

④目隠し可動ルーバーを躯体にあて、入隅側の取付け位置を出します。次にブラケットAをナベタッピンねじ φ4×50で躯体に固定します。

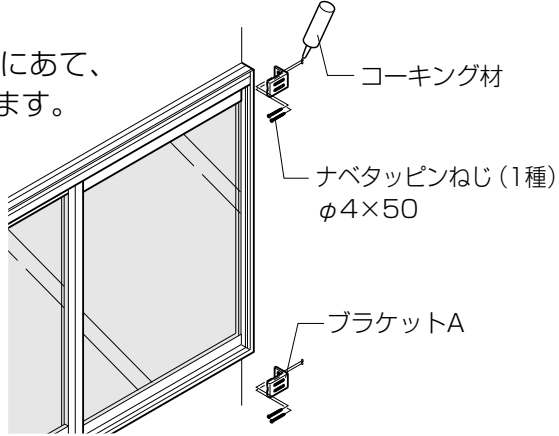

※次手順⑤にて室内側よりねじを固定しますので、ねじを締め付けられる位置にしてください。

⑤目隠し可動ルーバーの入隅用ブラケットと入隅側に取り付けたブラケットAを、図のようにトラス小ねじで固定します。

⑥ブラケットAにブラケットカバーを取り付けます。

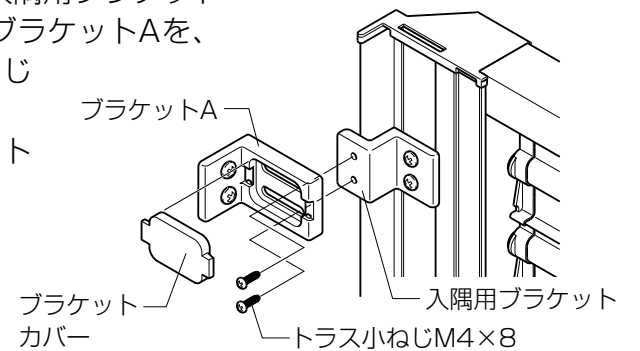

■参考納まり図

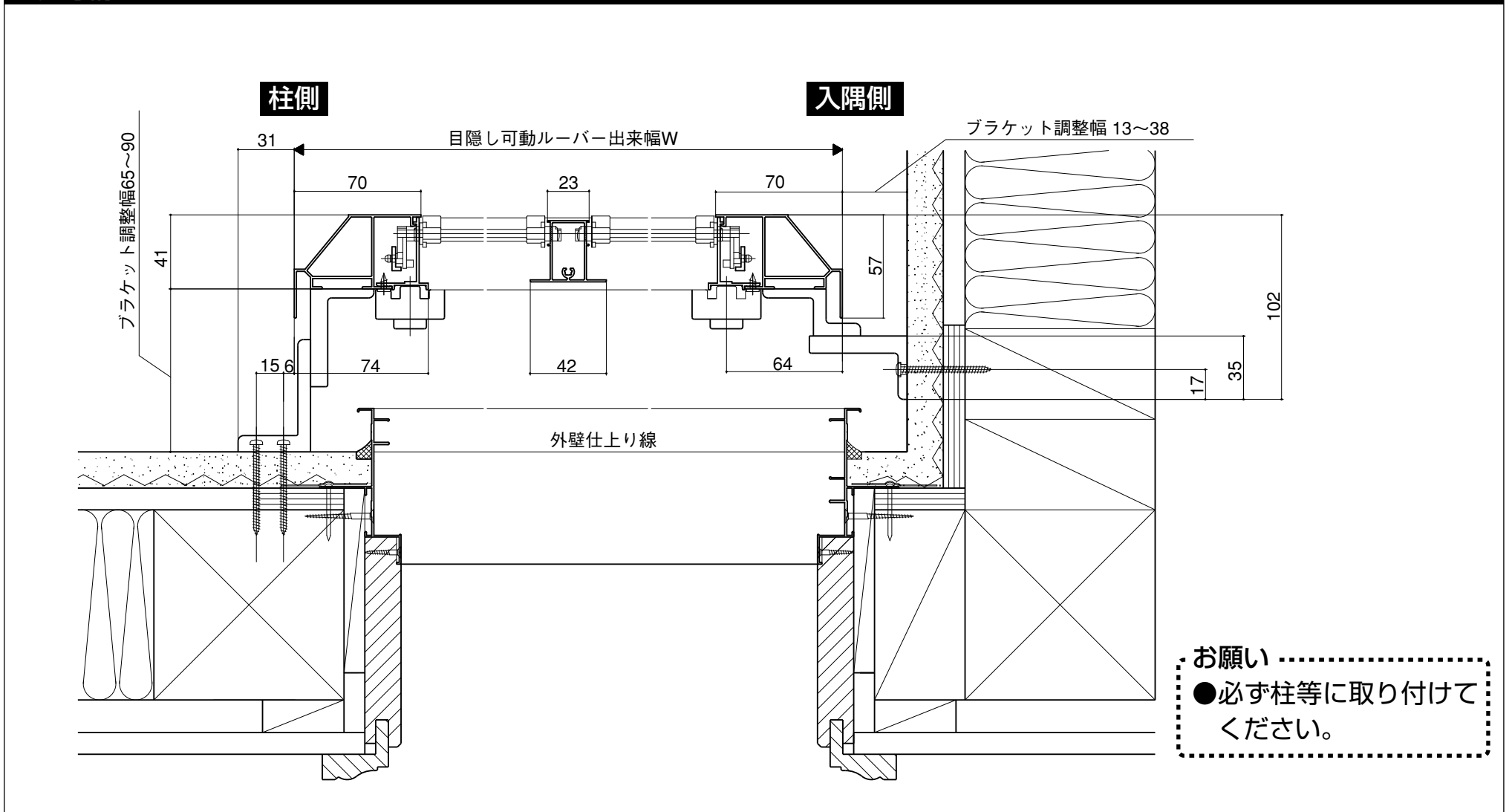

お願い
●必ず柱等に取り付けてください。