

台風ポール

取扱い説明書

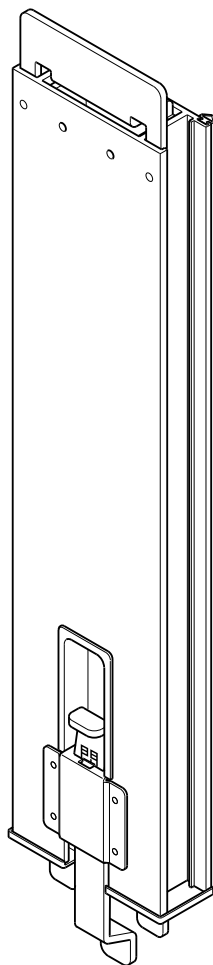

ご使用にあたって

この説明書では、お施主さまが商品を安全に正しくご使用いただくための取扱い方法やお手入れ方法などの重要な内容を記載しております。

ご留意いただくとともに、大切に保管してください。

目次

■重要なお知らせ	1
■安全について	2
■特に注意していただきたいこと	2
・注意	2
・お願い	2
■部材構成	3
■台風ポールの取扱い方法（取付け・取外し）	3～5
1. サイドアタッチメント（ガイドレール用）の取付け	3
2. 台風ポールの取付け	4
3. 中間幅木引寄せ金具の取付け	4・5
4. 台風ポール・中間幅木引寄せ金具の取外し	5
■保管とお手入れ	5
・清掃方法	5
・保管方法	5
■商品保証について	6

重要なお知らせ



ご使用の前に

●安全のために、必ずお守りください。

「台風ポール」のご使用およびお手入れを行う場合は、必ずこの取扱い説明書にしたがってください。

なお、この取扱い説明書にしたがわず、乱用又は誤用によって、ケガおよび損害が発生した場合は、当社およびその販売会社に責任はないものといたします。

1. この取扱い説明書の記載事項の他にも、あらゆる危険が想定されます。したがって、「台風ポール」のご使用およびお手入れの際は、この取扱い説明書の記載事項に限らず、安全対策に関して十分な配慮が必要です。
2. この取扱い説明書は著作権を有し、その権利は留保されています。
3. 商品のお問い合わせについては、下記の窓口までご連絡ください。

問合わせ内容	連絡先窓口	TEL
商品全般	お客さま相談センター	 0120-126-001
修理のご依頼	LIXIL修理受付センター	 0120-4134-33

安全について

※この章では、「台風ポール」を使用する場合に守るべき安全事項を説明しています。

警告用語の種類と意味

- この取扱い説明書では、危険度の高さ（又は事故の大きさ）にしたがって、次の2段階に分類しています。以下の警告用語が持つ意味をよく理解し、本書の内容（指示）にしたがってください。

警告用語	意味
▲注意	取扱いを誤った場合に、使用者などが中程度の傷害・軽傷を負う危険又は物的損害の発生が想定されます。
お願い	特に注意を促したり強調したい情報で、指示にしたがわないと機器の損傷・故障などにつながる場合があります。

特に注意していただきたいこと

▲注意

- 強い台風の際は、必ず台風ポールを取付けてください。又中間幅木引寄せ金具は、台風ポールの溝に引っ掛けてあることを確認してから固定してください。スラットが外れてケガをしたり、シャッターが変形・破損するおそれがあります。

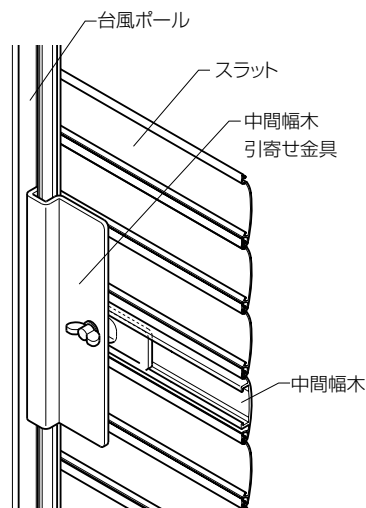
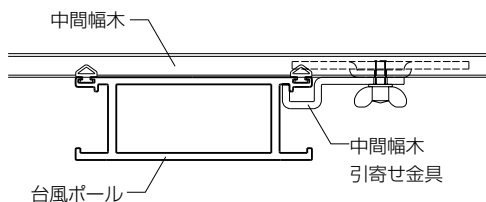

お願い

- 中間幅木引寄せ金具・台風ポール・サイドアタッチメントを必ず外してからシャッターを開けてください。部品を付けたままシャッターを開けると、シャッターが変形したり、作動不良を起こします。
- 台風ポール部品を保管する際、熱源の近くに置いたり、ぶついたりしないでください。変形・破損するおそれがあります。

部材構成

●中間幅木
引寄せ金具

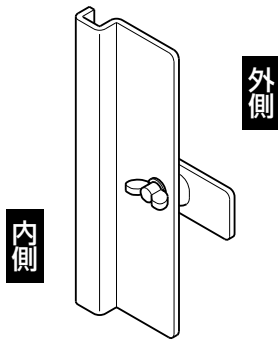

●サイド
アタッチメント

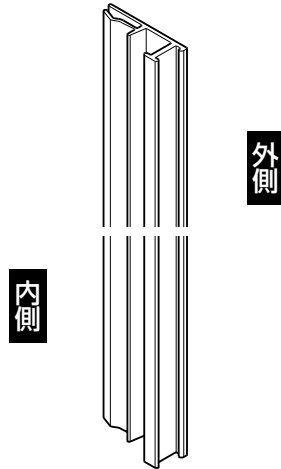

●台風ポール

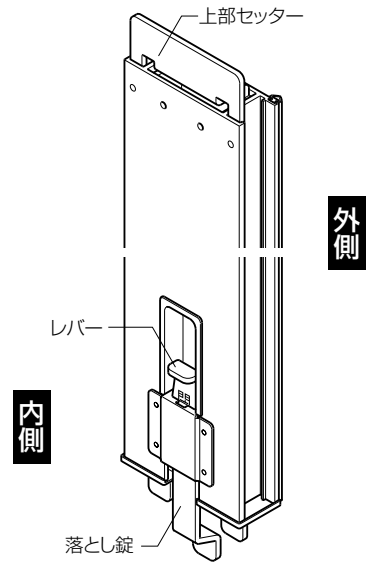

台風ポールの取扱い方法(取付け・取外し)

1

サイドアタッチメント(ガイドレール用)の取付け

■取付け

- ①シャッターを全閉します。
 - ②アタッチメントをスラットの下端に合わせます。
 - ③アタッチメントをスライドさせ、ガイドレールとスラットの間に押し込みます。
- ※アタッチメントはプラスチック製のため、押し込むときにたいたりしないでください。入りにくく、たたく必要がある場合は、木片などの当て木をしてから行ってください。

■取外し

- ③と逆の手順で引抜くようにして外します。

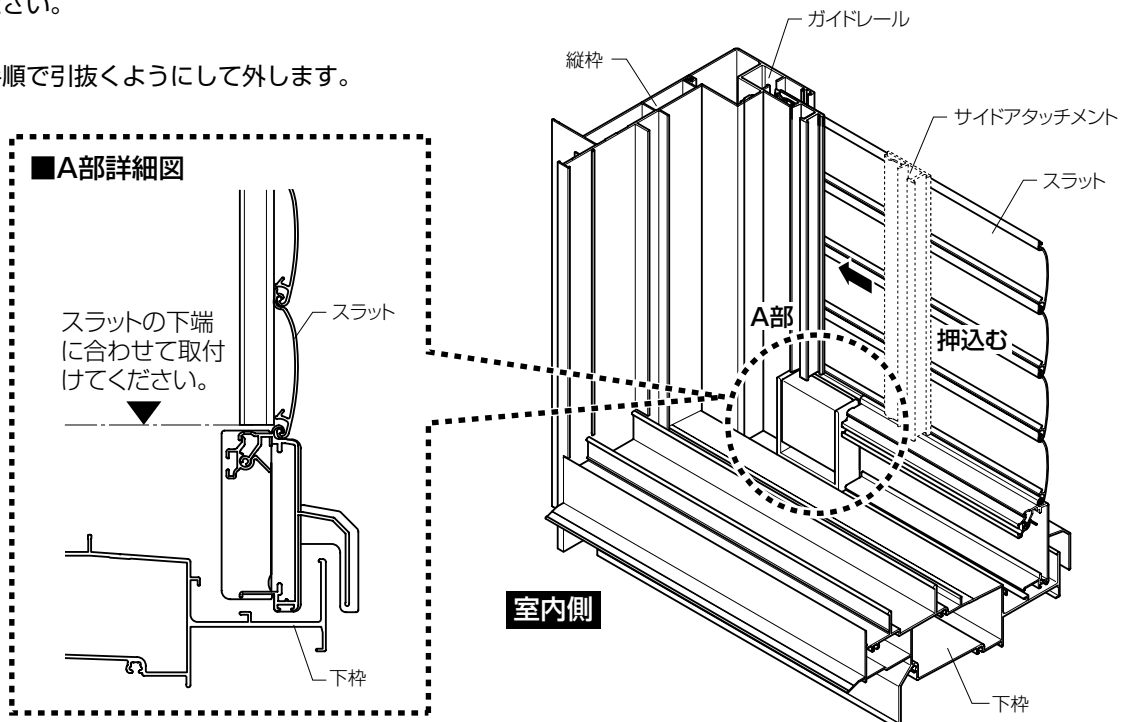

2

台風ポールの取付け

- ① 操作つまみが下図の幅木カバー端部10mmより内側に固定されていないことを確認してください。この範囲に固定されている場合は、操作つまみの固定ねじをゆるめてスライドさせ、固定プレートの下になるような位置を決めた後、固定ねじを締直します。
- ② 網戸を下図の位置に移動します。
- ③ 台風ポール上部のセッター部を上枠に付いている上部セッター受けに差込みます。
- ④ 台風ポール下部の落とし錠を下枠などに当てないように、台風ポール下部を幅木の手掛けの上ののせます。
※電動SRSの場合は、下枠の上ののせます。
- ⑤ 台風ポールを室外側へ押付けながら、落とし錠のレバ一部『閉』刻印が半分かくれるまでレバーを下げて、落とし錠受けに固定します。

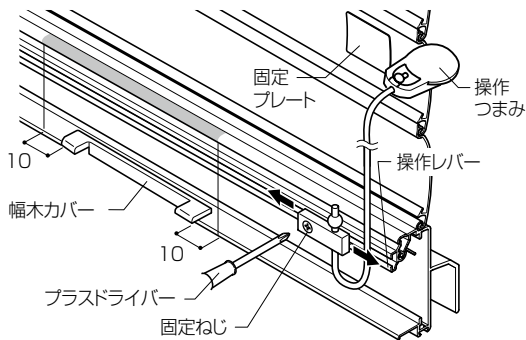

- 2枚建ての場合…網戸を左端に寄せる。

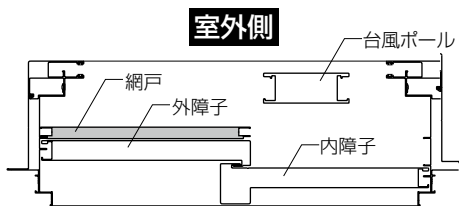

- 4枚建ての場合…網戸を左右に寄せる。

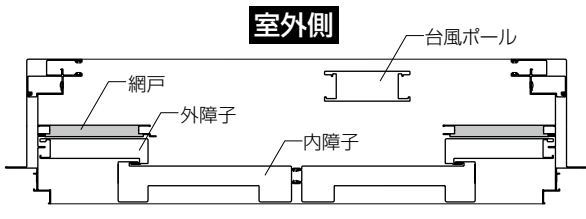

●台風ポール 上部詳細

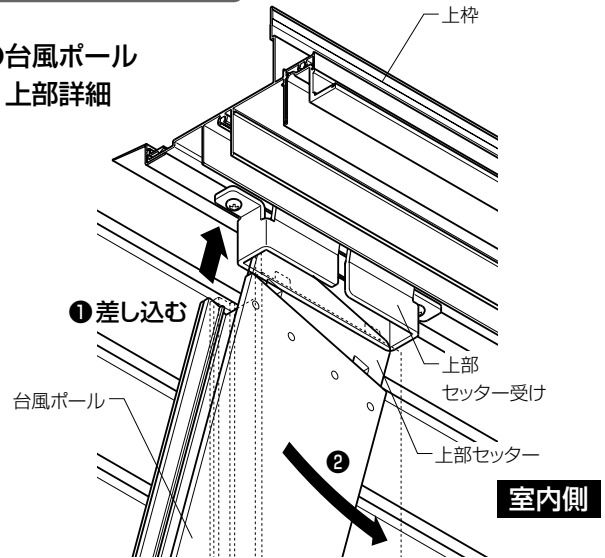

●台風ポール 下部詳細

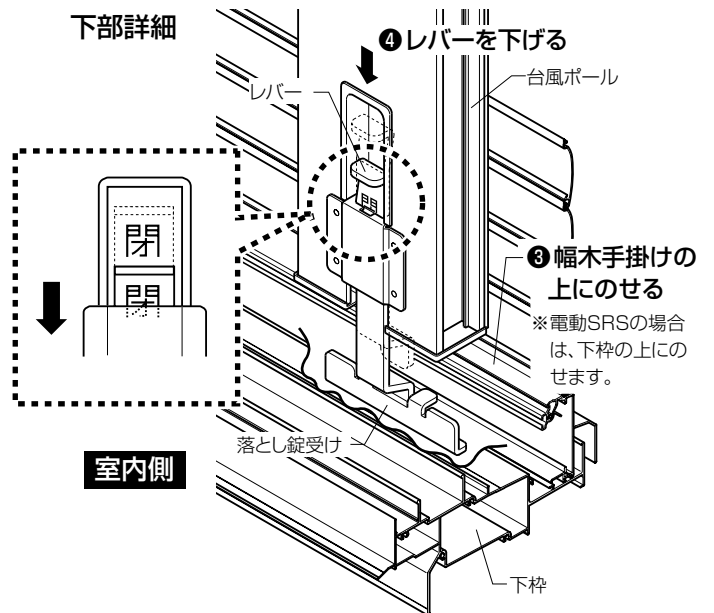

3

中間幅木引寄せ金具の取付け

- ① 中間幅木引寄せ金具のねじをゆるめ、中間幅木の切欠き加工のある部分（左右両端）から差し込み、スライドさせていきます。
※テラスタイプは3カ所、窓タイプは2カ所（又は1カ所）に中間幅木引寄せ金具を差込んでください。

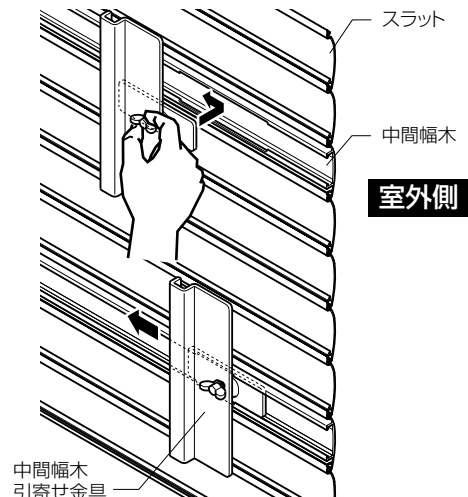

- ②台風ポールに引っ掛け、ねじを締めて固定します。
 ※中間幅木引寄せ金具は、下図のように互い違いに固定してください。

●中間幅木引寄せ金具取付け位置

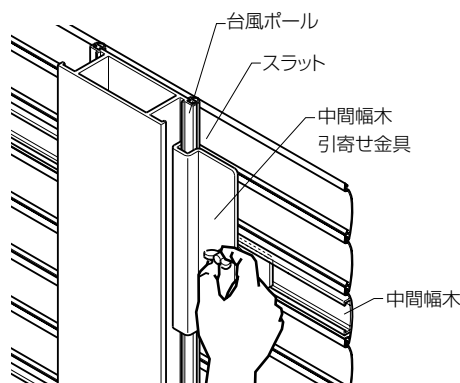
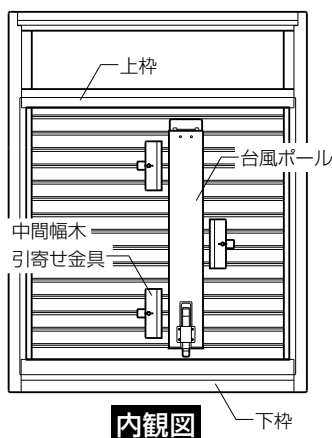

注意

●台風ポールの溝に中間幅木引寄せ金具を引っ掛けてあることを確認してから固定してください。

4

台風ポール・中間幅木引寄せ金具の取外し

- ①中間幅木引寄せ金具のねじをゆるめて台風ポールから中間幅木引寄せ金具を取外し、落とし錠のレバーを上げて台風ポールを外します。
- ②中間幅木引寄せ金具を中間幅木から取外します。

お願い

●中間幅木引寄せ金具・台風ポール・サイドアタッチメントを、必ず取外してからシャッターを開けてください。

保管とお手入れ

清掃方法

- 水ぶきしてください。汚れがひどい場合は、中性洗剤を薄めて使用し、その後、洗剤が残らないようにふき取ってください。

お願い

●清掃には、シンナー・ベンジンなどの有機溶剤は使用しないでください。



保管方法

- ※保管は冷暗所に保管してください。
- ①直射日光が当たる場所には保管しないでください。
 - ②高温（60～70℃以上になるところ）多湿の場所は避けてください。

商品保証について

本書は、ここに記載の保証期間、保証内容の範囲において無料修理を行うことをお約束するものです。保証期間中、商品に故障、損傷などの不具合(以下「不具合」といいます)が発生した場合には、お取り扱いの施工店、工務店、販売店又はLIXIL修理受付センターにご相談ください。

■ **対象商品** サッシ・ドア商品

■ **保証期間** 施工者よりの引き渡し日(注1・注2)から2年間(電装部品については1年間)

注1)改修工事の場合は、改修部分の工事完了の日とします。

注2)分譲住宅(建売住宅)・分譲マンションの場合は、建築主様への引き渡し日とします。

*ただし、「住宅の品質確保の促進等に関する法律」第2条第1項及び第2項に規定する「新築住宅」に取付けられた商品(同法第94条第1項に定める「雨水の浸入を防止する部分」として同法施行令第5条第2項に該当する部分に限る)からの雨水浸入については10年間とします。

■ **保証内容** 取扱説明書、本体ラベル又はその他の注意書きに基づく適正なご使用状態で、保証期間内に商品そのものに不具合が発生した場合には、下記に例示する免責事項に該当する場合は除き無料修理いたします。

なお、強風雨時に、サッシ下枠に雨水がたまることがあります。これは商品上の特性であり不具合ではありません。不具合といえる雨水浸入は、サッシ下枠を越えて雨水が流れ出たり、あふれ出たりすることです。

■ **免責事項** 保証期間内でも、次の様な場合には有料修理となります。

- ①当社の手配によらない加工、組立て、施工、管理、メンテナンスなどに起因する不具合
(例えば、海砂や急結剤を使用したモルタルによる腐食。中性洗剤以外のクリーニング剤を使用したことによる変色や腐食。工事中の養生不良に起因する変色や腐食など)
- ②お客様の指図による、正規仕様でない特別な仕様にて製作した部分に起因する不具合
(例えば、サッシ・ドアの防犯性能、使い勝手、操作性の低下など)
- ③表示された商品の性能を超えた性能を必要とする場所に取付けられた場合の不具合
- ④建築躯体の変形など商品以外の不具合に起因する商品の不具合
- ⑤商品又は部品の経年変化(使用に伴う消耗、摩耗など)や経年劣化(樹脂部品の変質、変色など)又はこれらに伴うさび、かびなどその他類似の不具合
- ⑥商品周辺の自然環境、住環境などに起因する結露、腐食又はその他の不具合
(例えば、塩害による腐食。大気中の砂塵、煤煙、各種金属粉、亜硫酸ガス、アンモニア、車の排気ガスなどが付着して起きる腐食。ガラスの熱割れ。強化ガラスの自然破損。異常な高温・低温・多湿による不具合など)
- ⑦商品又は部品の材料特性に伴う現象
(例えば木製品の反り、干割れ、色あせ、木目違い、ふし抜け、樹液のにじみ出しなど)
- ⑧天災その他の不可抗力
(例えば、暴風、豪雨、高潮、地震、落雷、洪水、地盤沈下、火災など)による不具合又はこれらによって商品の性能を超える事態が発生した場合の不具合
- ⑨施工当時実用化されていた技術、知識では予測することが不可能な現象又はこれが原因で生じた不具合
- ⑩犬、猫、鳥、鼠などの小動物に起因する不具合
- ⑪引き渡し後の操作誤り、調整不備又は適切な維持管理を行わなかったことによる不具合
(例えば、クレセント・錠などの部品が、使用中にがたついたり異音などが発生し、異常が生じたまま使用し続けたことが原因で発生した傷・破損などの不具合)
- ⑫お客様自身の組立て、取付け、修理、改造(必要部品の取外しを含む)に起因する不具合
- ⑬本来の使用目的以外の用途に使用された場合の不具合又は使用目的と異なる使用方法による場合の不具合
- ⑭犯罪などの不法な行為に起因する破損や不具合

*保証期間経過後の修理、交換などは有料とさせていただきます。

*本書によって、お客様の法律上の権利を制限するものではありませんので、保証期間経過後の修理についてご不明の場合は、お取り扱いの施工店、工務店、販売店又はLIXIL修理受付センターにお問い合わせください。

2012年2月

株式会社 LIXIL

会社や商品についての情報のご確認は、LIXIL公式サイトまで

<http://www.lixil.co.jp/>

※ショールームの所在地、カタログの閲覧・請求、図面・CADデータなどの各種情報は、上記公式サイトからご確認ください。

商品についてのお問い合わせ・部品のご購入は、お客さま相談センターまで

受付時間/月～金 9:00～18:00(祝日、年末年始、夏期休暇等を除く)

TEL. ☎0120-126-001 FAX.03-3638-8447

外壁材に関する商品相談は……旭トステム外装(株)サービスデスクナビダイヤル TEL.0570-001-117

修理のご依頼は、LIXIL修理受付センターまで

受付時間/月～金 9:00～18:00(祝日、年末年始、夏期休暇等を除く)

TEL. ☎0120-4134-33 FAX.☎0120-4134-36

安全に関するご注意

ご使用前に「取扱説明書」をよくご覧の上、正しくお使いください。また、取付設置工事は「取付設置説明書・施工説明書」に従ってください。いずれの場合も、取り扱いを誤ると事故や故障の原因となります。

個人情報保護について

当社は、当社取扱商品のユーザーさま及び流通業者さま等の個人情報を商品納入にあたって取得し、将来にわたる品質保証、メンテナンス、その他当社プライバシーポリシーに記載の目的のために利用させていただきます。個人情報の取り扱いについての詳細は、当社オフィシャルサイトの「プライバシーポリシー」をご覧ください。

●商品改良のため、予告なしに仕様の変更を行うことがありますのでご了承ください。

取説番号	MAJ-578D	事業所コード	LM18	2012.10.1発行
------	----------	--------	------	-------------

