



●この説明書は、必ず組立てされる方にお渡しください。

■組立てされる方へのお願い

●本説明書で使われているマークには、以下のような意味があります。

▲注意 …組立てを誤った場合に、使用者などが中程度の傷害・軽傷を負う危険又は物的損害の発生が想定されます。冒頭にまとめて記載していますので必ずお読みください。

▲注意

- 漏水の原因になるおそれがありますので、下記事項をお守りください。
 - ・指定個所には必ずコーキング材（別途）を充てんしてください。
 - ・連窓方立に張付けてあるシール材は、絶対にはがさないでください。
 - ・排水経路を確保するため、下キャップの前面部には、シーリングをしないでください。
 - ・ねじは $2.5 \pm 0.5 \text{ N} \cdot \text{m}$ { $25 \pm 5 \text{ kgf} \cdot \text{cm}$ } のトルクで止めた後、ゆるみ・ガタツキのないことを確認してください。
 - ・上・下キャップ取付け後、指定個所に防水補助シール（同梱）を張付けてください。

■組立て上のおお願い

- 必ず指定の組立てねじを使用してください。
- ガラス破損防止のため、ガラスは枠を躯体に固定した後にしてください。
- 枠連結部に無理な力をかけないでください。枠が変形するおそれがあります。移動する場合は、立てたまま連窓方立部分をしっかり支持してください。
- 連窓後の取付けは、「連窓方立取付け説明書」を参照してください。
- 取付け説明書および取付けねじセットは、必ず施工される方へお渡しください。
- ソリ防止のため、樹脂面を直射日光に当てた状態で放置しないでください。
- 樹脂は割れたりキズついたりしやすいため、ぶついたりこすったりしないでください。
- 樹脂材に荷重がかからないよう、保管・輸送の際は保護してください。

■組立て後の取扱いとお願い

- 組立て後、枠を横にして持ったり、枠連結部に無理な力をかけたりしないでください。又、移動する場合は、立てたまま連窓方立部分をしっかり支持してください。ねじが抜けて破壊するおそれがあります。

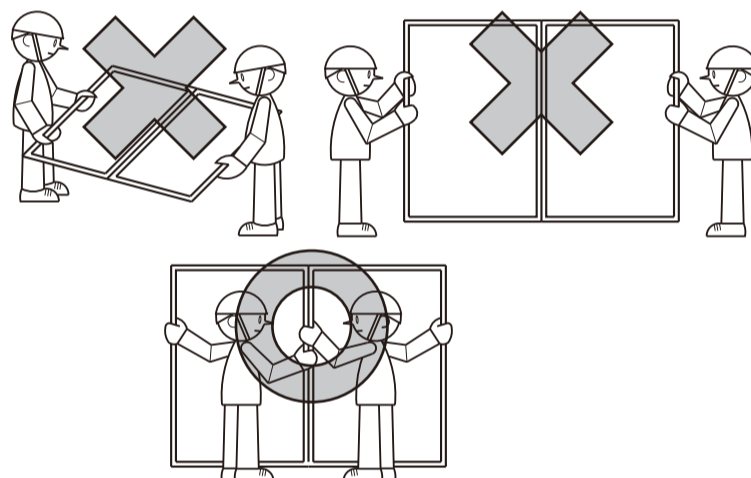

■連窓方立

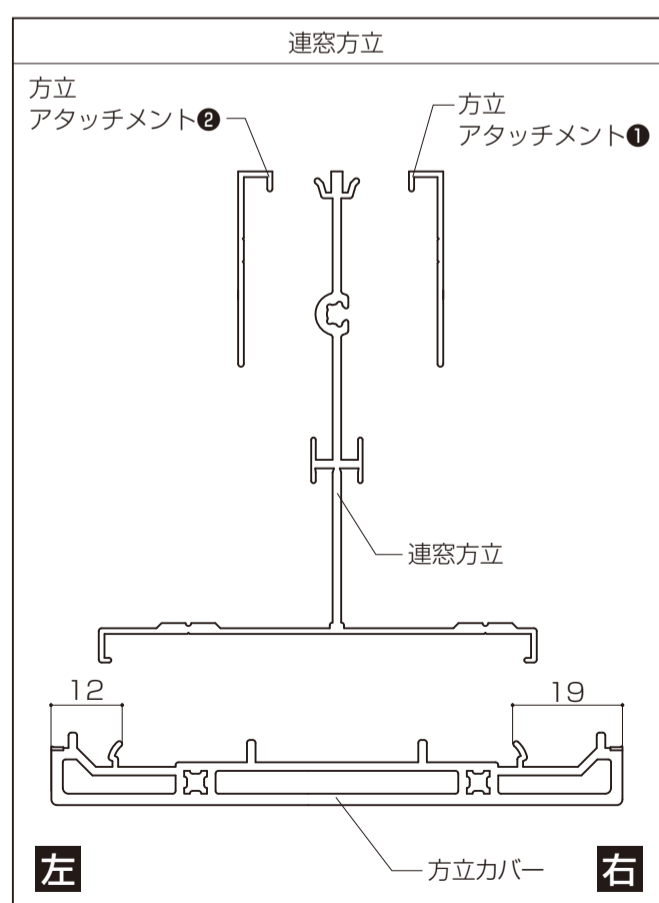

■組立てねじ一覧表

※右表の記号は本文図中の記号を表します。間違いのないよう使用してください。

①	②	③ (本体に同梱)
バインドセルフタッピングねじ φ4×10	ナベタッピングねじ φ4×20	薄平タッピングねじ φ4×30

■部品一覧表

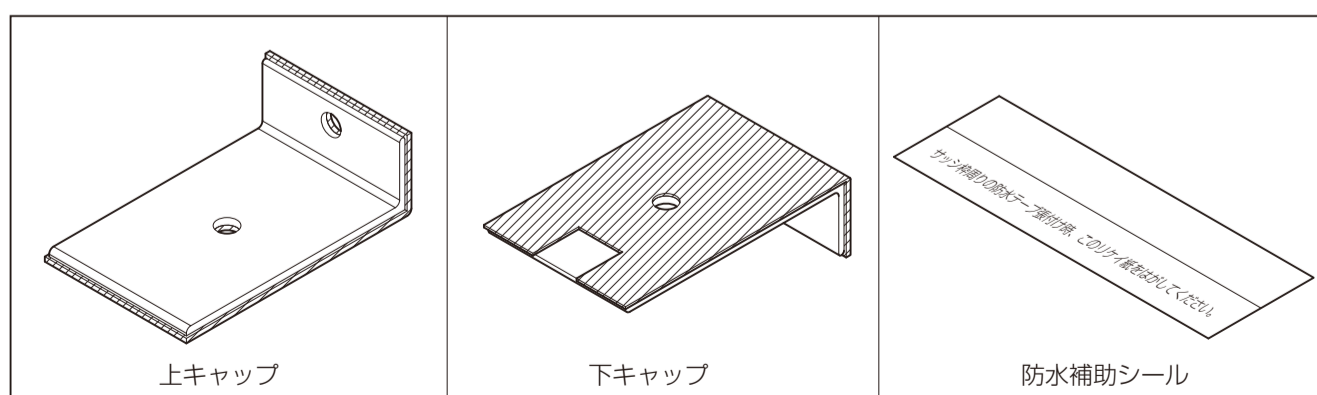

■組立て順序

■1 連窓方立アタッチメントの取付け

- 連結部（室外側）に連窓方立アタッチメントを入れ、枠をそれぞれ組立てます。
 - ① 連結側縦枠上下3箇所（図ハ）の室外側組立てねじを外します。
 - ② 連窓側縦枠に方立アタッチメントを穴位置で合わせ、①で外した室外側組立てねじでねじ止めします。
- ※ 方立アタッチメントは上下、左右、品種によらず共通です。

【組立て例：FIX窓+FIX窓】

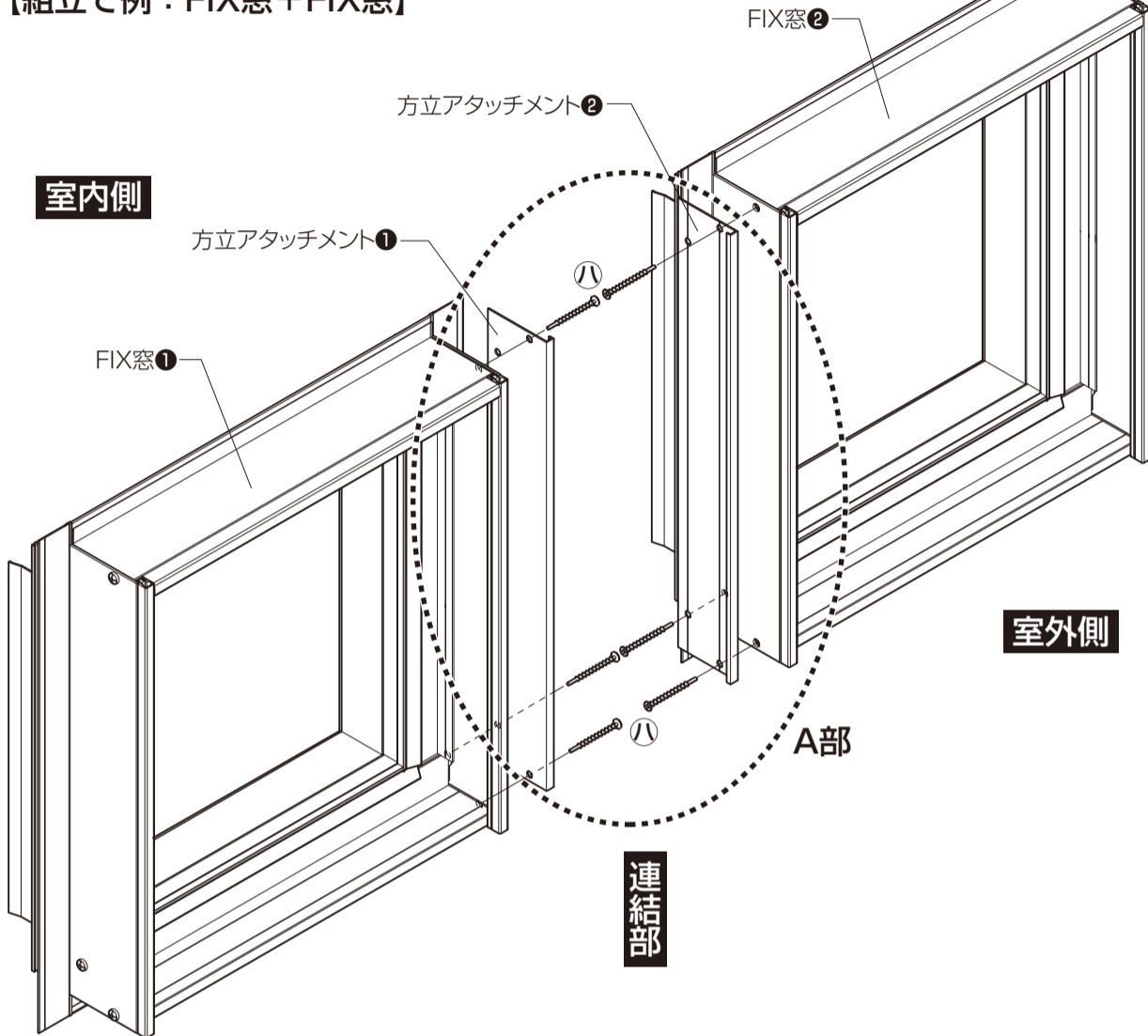

■A部詳細図

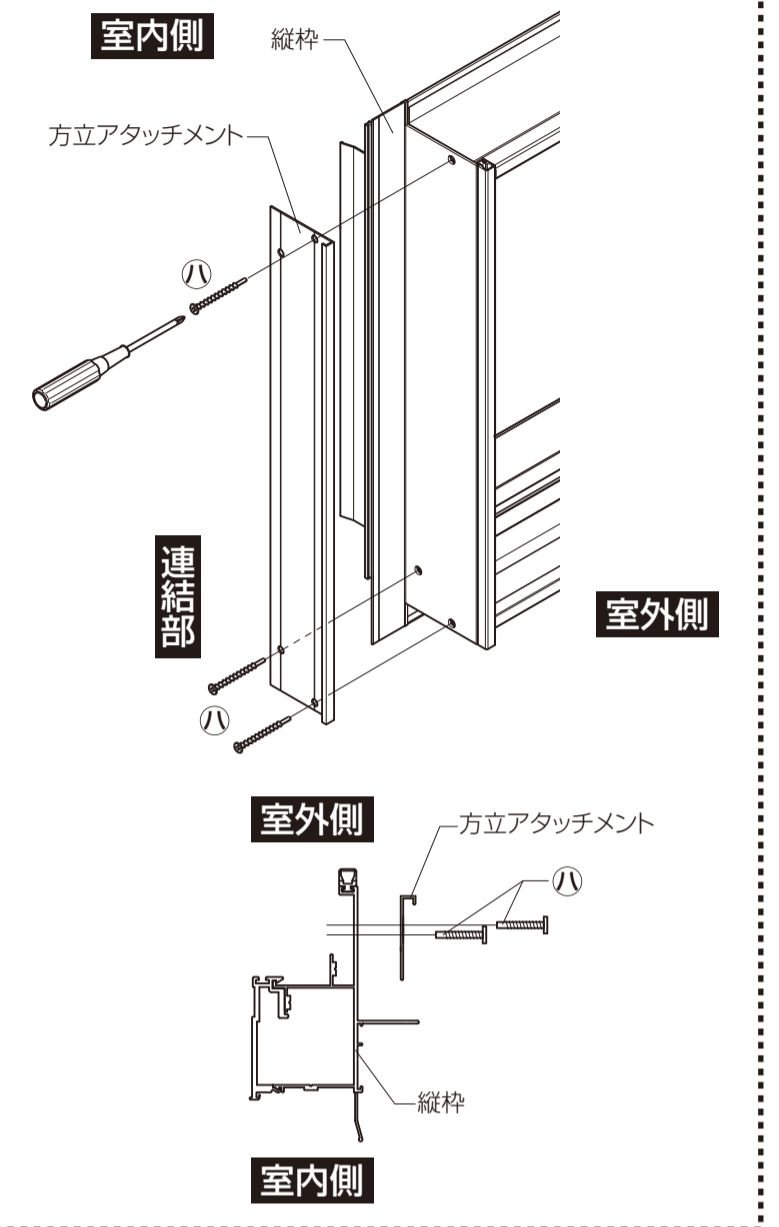

■2 縦枠フィン・躯体止めフィンのカット

- ① 連結する側の縦枠のフィンのV溝にカッターで1~2回スジをつけます。（B部詳細図参照）
- ② 連結する側の縦枠の躯体止めフィンのV溝にカッターで1~2回スジをつけます。（B部詳細図参照）
- ③ プライヤーなどで 部とC部 を折り曲げながら取ります。
- ④ コーキングシーラーの 部を切り取ります。

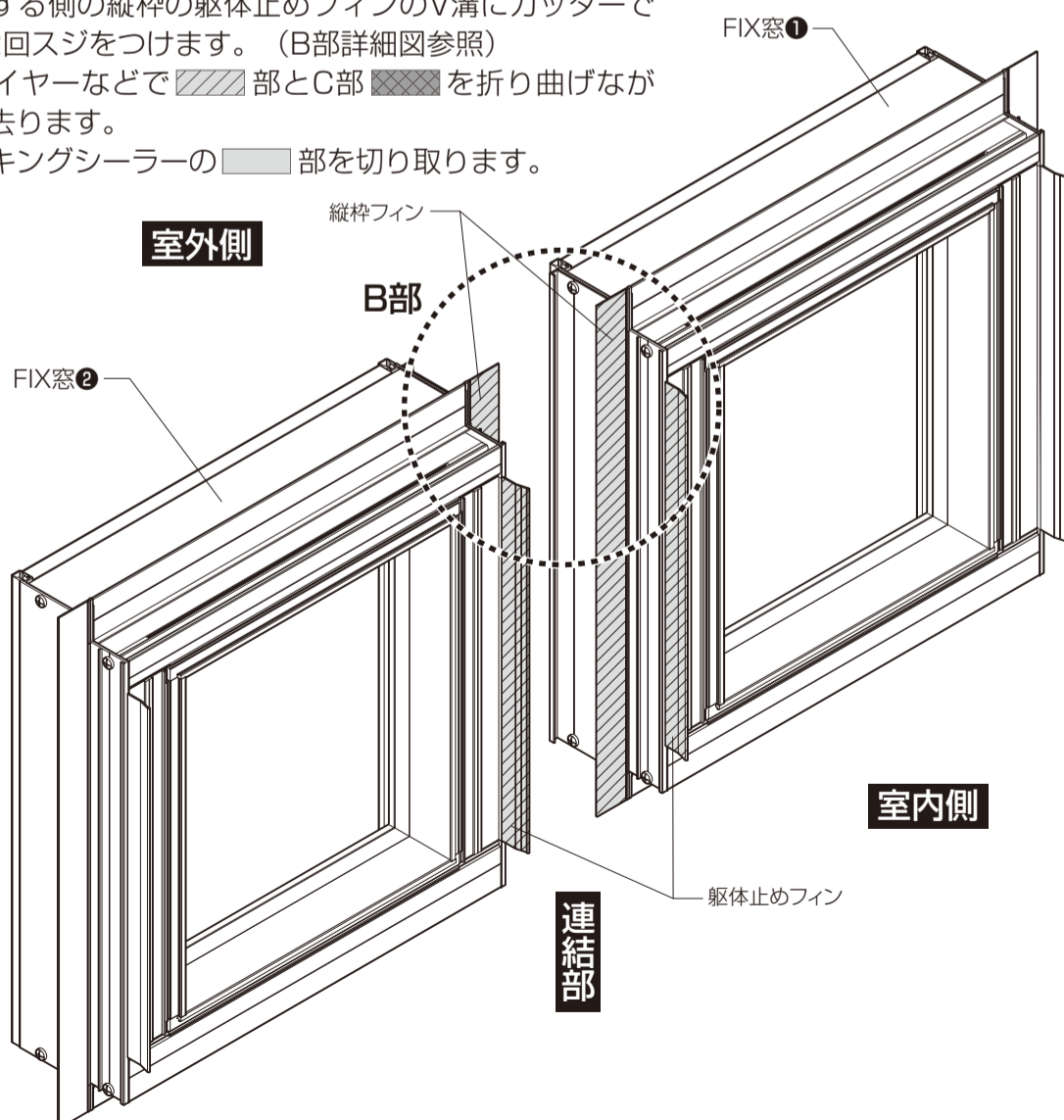

■B部詳細図

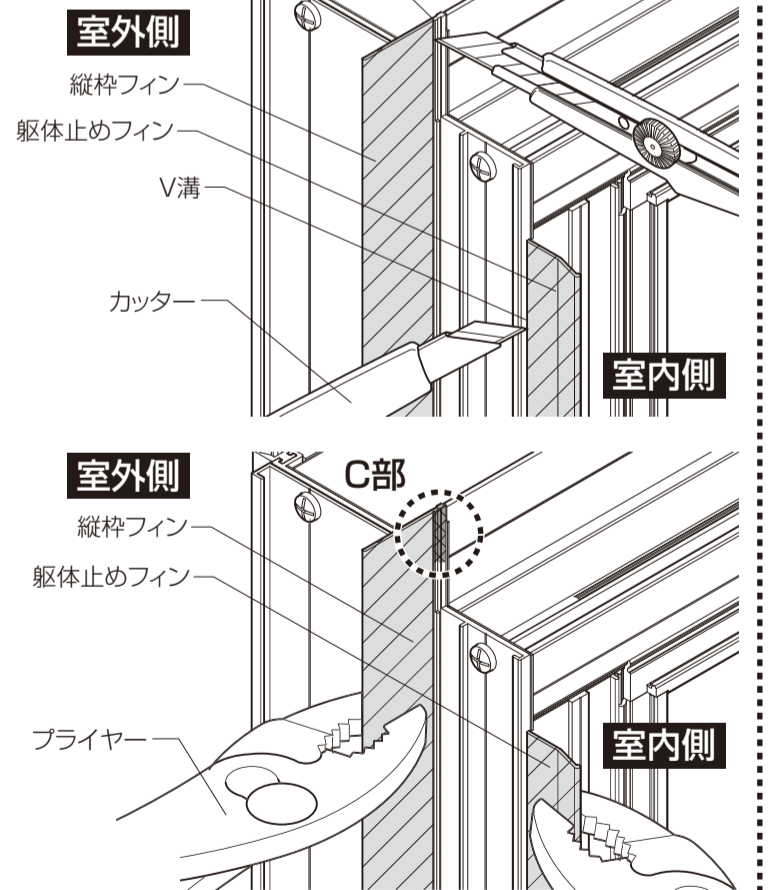

■C部詳細図

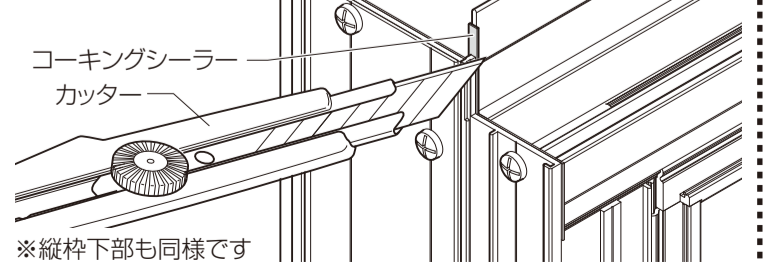

3 連窓方立との連結

※連結前に連窓方立の上下を確認してください。

(図1)

- ①連窓方立をFIX窓②にはめ込みます。
 - ②FIX窓①を連窓方立にはめ合わせ、室外側の下端を面一に合わせながらFIX窓縦枠のV溝に向けてすべてねじ止めします。(①のねじ)
 - ③方立カバーをはめ込みます。
- ※パチッと音がするまではめ込んでください。

(図1) 上

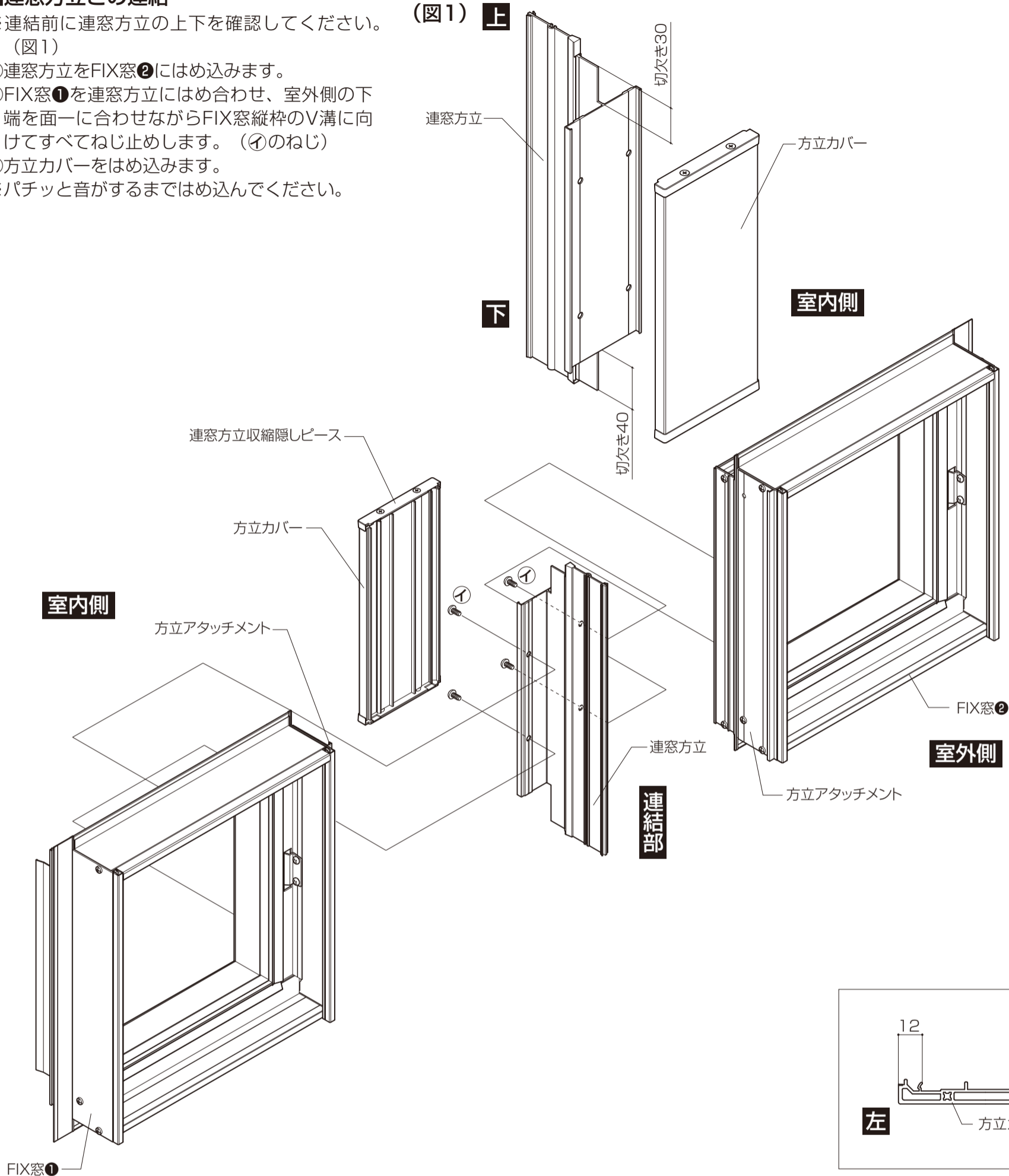

連窓方立組立て順序

室外側

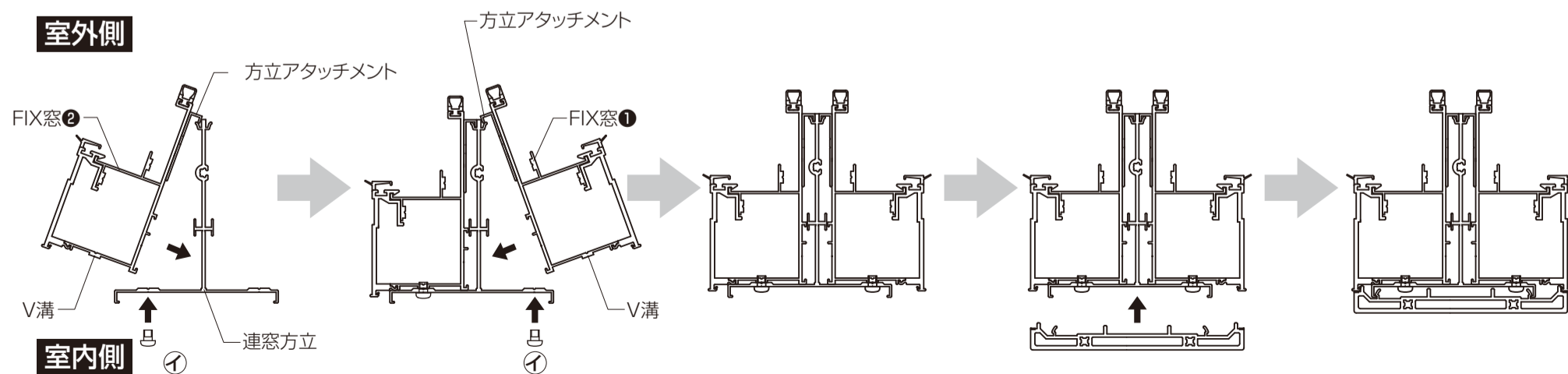

室内側

4 上・下キャップの取付け

● 連結部の上・下にキャップを取付けます。

※キャップには上・下がありますので刻印を確認して取付けてください。(図2参照)

(図2)

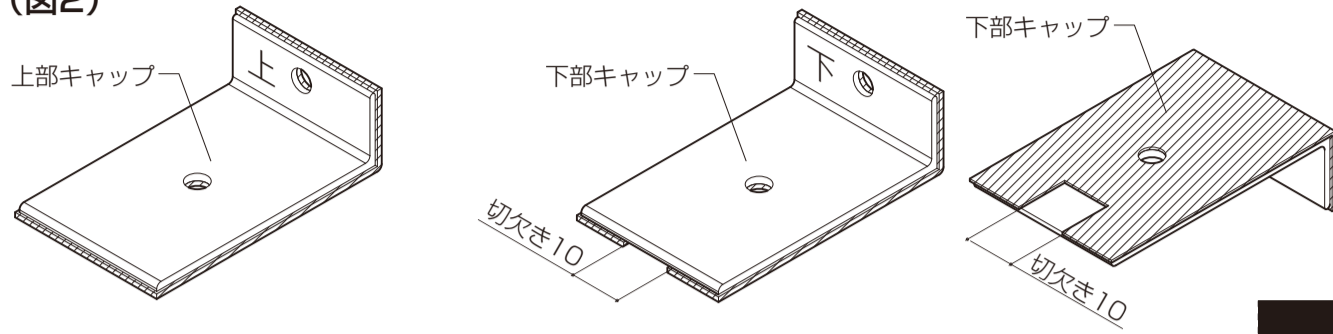

※下部キャップはキャップ・シーラー面に切欠きがあります。上部キャップには切欠きがありません。

● フィンの裏面より防水補助シールを張付けます。

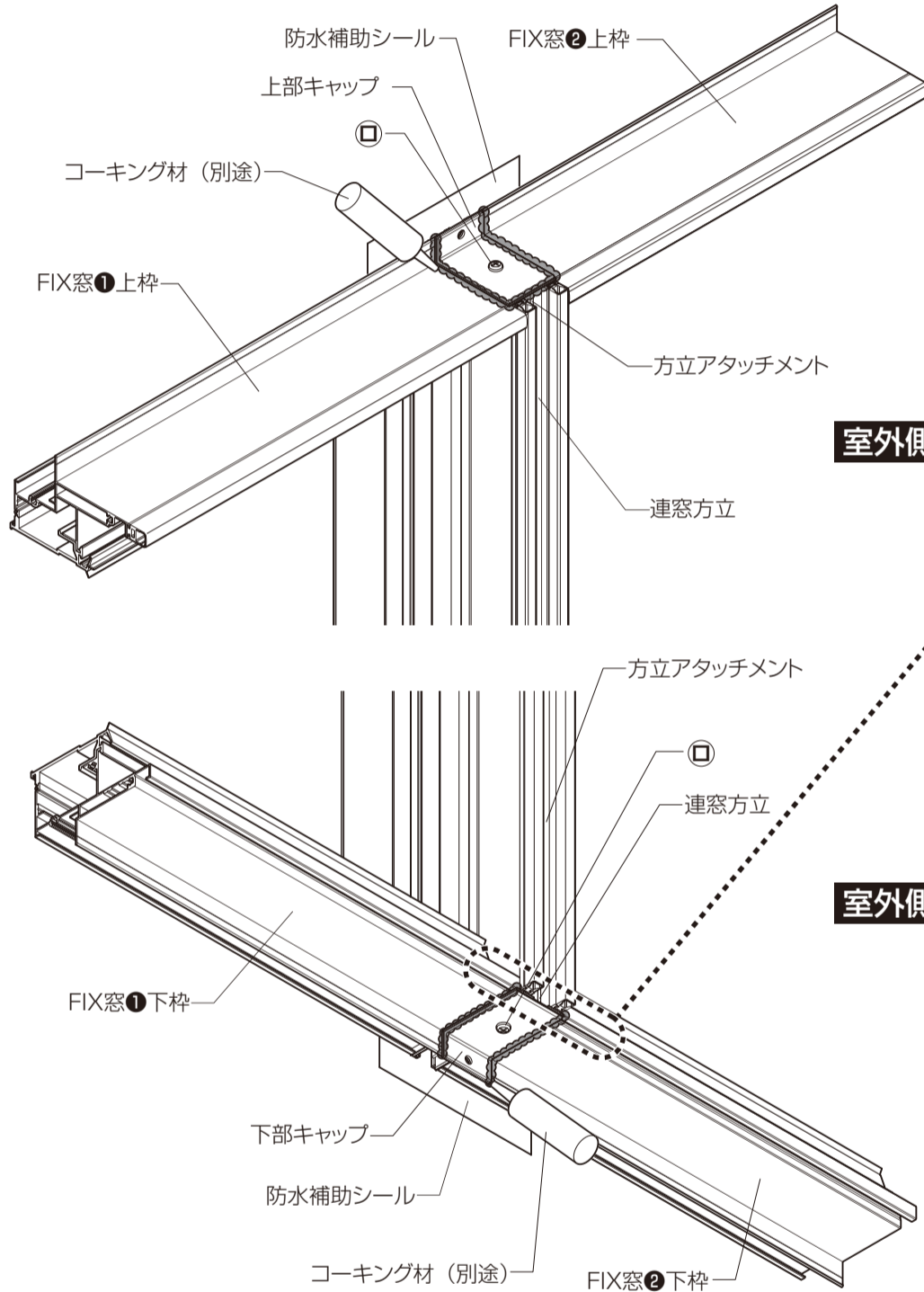

室外側

室内側

■ 防水補助シールの張付け

● 片側のリケイ紙を半分はがし、フィンの裏面に張付けます。

※必ず文字の書いていない方をはがしてください。

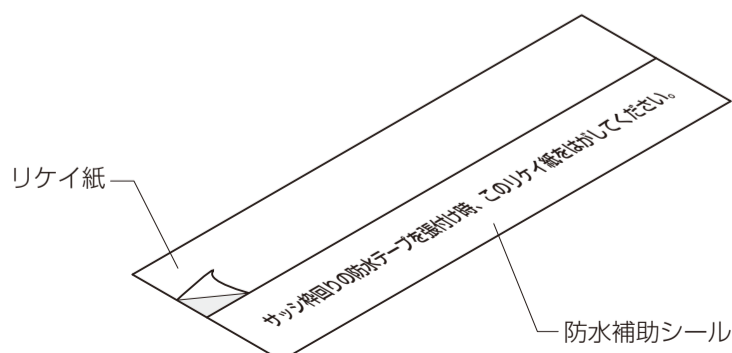

▲ 注意

● 上・下キャップ取付け後、指定個所に防水補助シール (同梱) を張付けてください。

▲ 注意

● 上・下キャップ取付け後、指定個所 (□部) にコーキング材 (別途) を充てんしてください。

▲ 注意

● 排水経路を確保するため、下キャップの前面部にはシーリングをしないでください。

▲ 注意

● 下キャップ部は、止水性を確保するため、下キャップを取付けする前に以下の図のようにコーキング材 (別途) を充てんしてください。

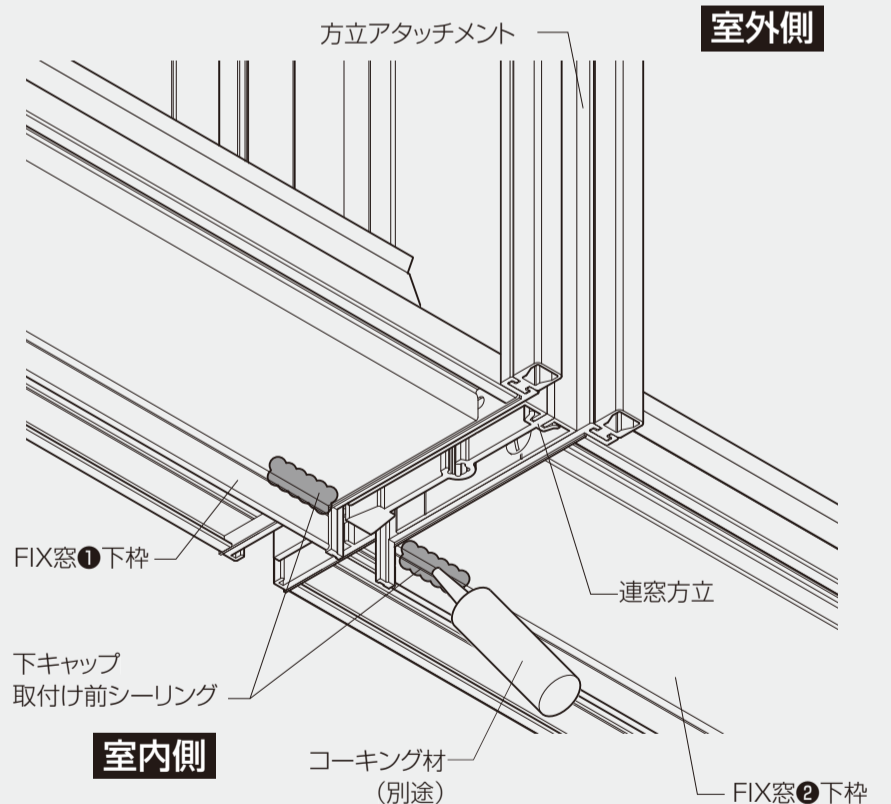

● 下キャップ取付け後、下図のようにコーキング材 (別途) を充てんしてください。

